

LE LORRAIN

Catalogue général n° 18



Soudage

Welding

Coupage

Cutting

Détente

Expansion

Sécurité

Security

Connexion

Connexion



HAMPIAUX S.A.S.

La maîtrise de la flamme

Fabriqué en France / Made in France



LE LORRAIN s'exporte dans plus de soixante pays, sur les cinq continents
LE LORRAIN equipment is exported to more than sixty countries on five continents



- | | | | | | |
|-----------------|---------------|-----------|------------|-----------------|-----------|
| ALGERIE | CHINE | GAMBIE | LITUANIE | NIGERIA | SENEGAL |
| ALLEMAGNE | COLOMBIE | GRECE | LUXEMBOURG | NORVEGE | SINGAPOUR |
| ANGLETERRE | CONGO RDC | GUAELOUPE | LYBIE | NOUV. CALEDONIE | SLOVAQUIE |
| ARABIE SAOUDITE | CONGO | GUINEE | MADAGASCAR | PAYS BAS | SLOVENIE |
| AUSTRALIE | COTE D'IVOIRE | GUYANE | MALI | PÉROU | SOUDAN |
| AZERBAIDJAN | DANEMARK | HONGRIE | MAROC | POLYNESIE | SUISSE |
| BELGIQUE | DJIBOUTI | INDE | MARTINIQUE | PORTUGAL | SYRIE |
| BENIN | E.A.U. | IRAN | MAURICE | QATAR | THAILANDE |
| BRESIL | EGYPTE | ITALIE | MAURITANIE | REP. TCHEQUE | TOGO |
| BURKINA FASO | ESPAGNE | KOWEIT | MEXIQUE | REUNION | TUNISIE |
| CAMEROUN | FINLANDE | LETTONIE | MONACO | ROUMANIE | USA |
| CHILI | GABON | LIBAN | NIGER | RUSSIE | VANUATU |



HAMPIAUX S.A.S.

8 - 14, rue Marcel Brot - 54000 NANCY - France
Tél. : 33 (0) 3 83 35 47 98 - Fax : 33 (0) 3 83 32 01 57
e-mail : contact@lelorrain.fr
Site internet / Website : www.lelorrain.fr

LE LORRAIN

Catalogue général n° 18

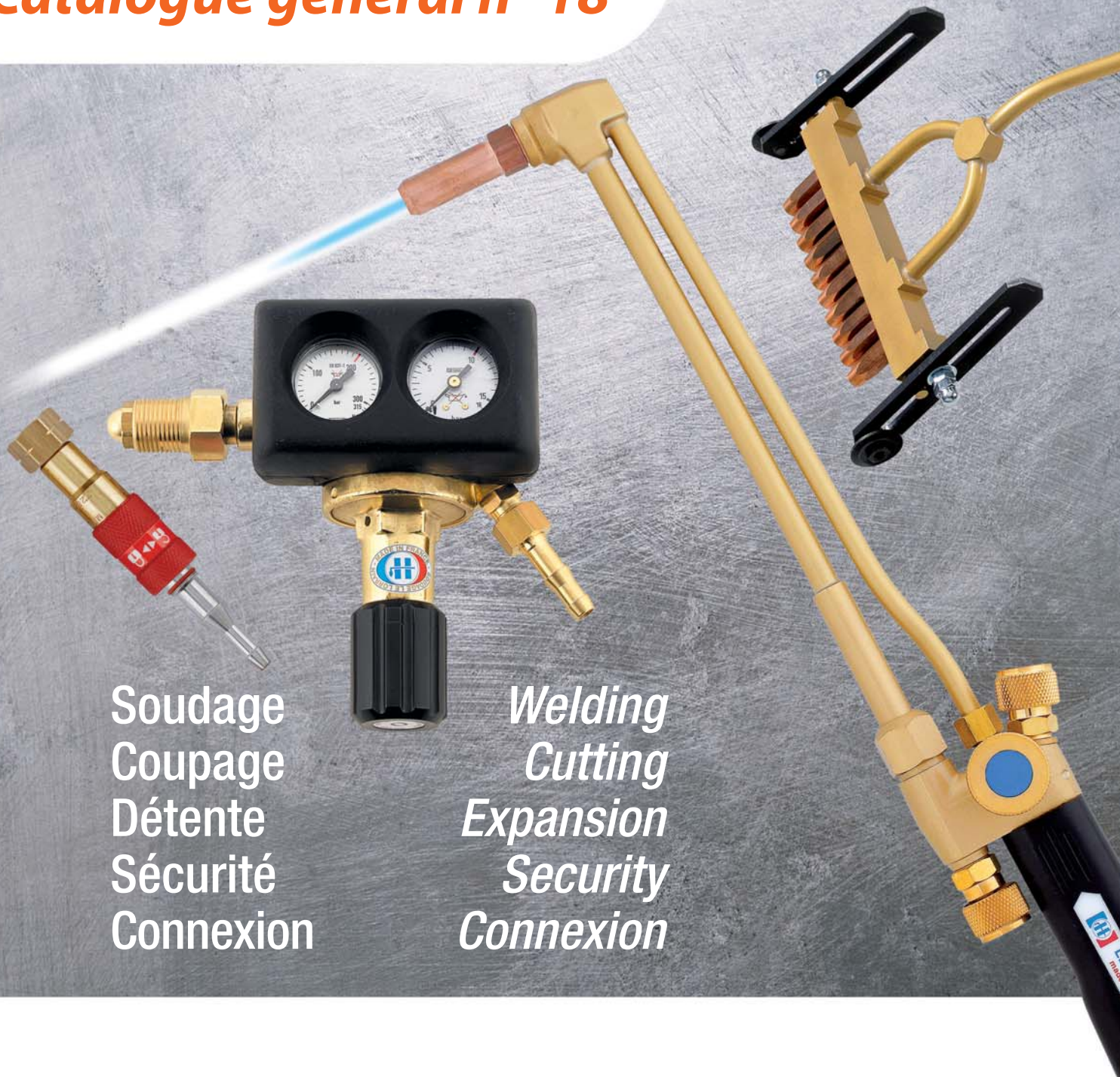

Soudage
Coupage
Détente
Sécurité
Connexion

*Welding
Cutting
Expansion
Security
Connexion*



HAMPIAUX S.A.S.

La maîtrise de la flamme

Fabriqué en France / Made in France





Mrs HAMPIAUX père et fils
fondateurs de la société en 1946

Fondée en 1946, la société HAMPIAUX, détentrice de la marque LE LORRAIN, met en œuvre son savoir-faire technique et technologique au profit d'une gamme complète de matériel de soudage Flamme au service des industries sidérurgistes et métallurgiques, mais aussi des chaudronniers, des artisans, et des frigoristes.

Le matériel de soudage flamme LE LORRAIN a obtenu la certification ISO 9001, version 2008 (certificat FR10/2176QU SGS/COFRAC).

L'entreprise maîtrise la ligne complète de fabrication et de qualité : du décolletage des pièces détachées au montage et aux essais unitaires des produits Le Lorrain, jusqu'à l'expédition.

Founded in 1946, LE LORRAIN applies its technical expertise and technology to developing a complete range of Flame welding equipment for iron and steel and metallurgy industries, as well as boiler-makers, craftsmen and refrigeration technicians.

LE LORRAIN flame welding equipment is certified ISO 9001, version 2008 (certificate FR10/2176QU SGS/COFRAC).

The company covers the whole production line and quality control: from turning of the parts at the assembly and from the performing unit tests on Le Lorrain products, to shipment.

Today, LE LORRAIN equipment is exported to more than sixty countries on five continents.





Une équipe performante avec un matériel de haute technologie à votre service



Sommaire

Contents



Chalumeaux

Torches

■ CHALUMEAUX SOUDEURS	WELDING TORCHES	6 à 8
■ CHALUMEAUX CHAUFFEURS OXYACETYLENIQUES	OXYACETYLENE HEATING TORCHES	9 - 12
■ CHALUMEAUX CHAUFFEURS OXYPROPANE	OXYAPROPANE HEATING TORCHES	9 - 10 - 11
■ BECS CHALUMEAUX / BECS MULTIDARD	WELDING / HEATING NOZZLES	13 à 15
■ CHALUMEAUX SOUDEURS/COUPEURS SCO	SCO WELDING / CUTTING TORCHES	16
■ CHALUMEAUX COUPEURS BASSE PRESSION	LOW PRESSURE CUTTING TORCHES	17
■ CHALUMEAUX COUPEURS TOP NAVAL	TOP NAVAL CUTTING TORCHES	18
■ CHALUMEAUX COUPEURS HAUTE PRESSION HP1/DH1	HP1/DH1 HIGH PRESSURE CUTTING TORCHES	19 - 20 - 21 - 22
■ CHALUMEAUX COUPEURS HAUTE PRESSION HP2	HP2 HIGH PRESSURE CUTTING TORCHES	23
■ CHALUMEAUX COUPEURS SPÉCIAUX	SPECIAL CUTTING TORCHES	23

Têtes de coupe

Cutting heads

■ TABLEAU DE PERFORMANCES	CAPACITIES BOARD	26
■ POUR CHALUMEAUX SCO	FOR SCO TORCHES	26
■ CHALUMEAUX DV-MP1	ADAPTABLE CH70 FOR DV TORCHES	27
■ POUR CHALUMEAUX DV1 NAVAL	FOR DV1 NAVAL TORCHES	27
■ POUR CHALUMEAUX HP1/G1	FOR HP1 TORCHES	28 - 29
■ TÊTE DE COUPE CHAUFFE RENFORCÉE	CUTTING HEADS EXTRA HEATING	29
■ POUR CHALUMEAUX HP2/G2	FOR HP2/G2 TORCHES	30

Détendeurs

pressure regulator

■ DETENDEURS DDI	PRESSURE REGULATOR DDI	32 - 33
■ FROID ET CLIMATISATION / KITCLIM	COOLING AND AIR-CONDITIONING/KIT	34 - 35
■ MANO DETENDEURS LB - L2C2	PRESSURE REDUCING SETS	36
■ DETENDEURS BLINDES 3S	3S TYPE SHIELDED PRESSURE REDUCERS	37
■ MANO DETENDEURS SPECIAUX	SPECIAL PRESSURE REDUCERS	38
■ DÉTENDEURS À COLONNE	COLUMN TYPE PRESSURE REGULATORS	39
■ DÉTENDEURS DOUBLE ÉTAGE	DOUBLE PRESSURE REGULATORS	40
■ DÉTENDEURS RÉCHAUFFEURS	HEATING PRESSURE REGULATORS	41
■ DÉTENDEURS SECONDE DÉTENTE	SECOND PRESSURE REDUCTION UNITS	42 - 43 - 44
■ POSTES DE DÉTENTE MURAUX	WALL-MOUNTED EXPANSION UNIT.	45 - 46 - 47
■ TABLEAUX ET CENTRALES	BOARDS AND EXPANSION STATIONS	48 - 49
■ ACCESSOIRES DE CENTRALE	STATION ACCESSORIES	50 - 51 - 52
■ MODÈLES D'INSTALLATION	MODELS FOR INSTALLATION	53 à 57

Équipements

Equipment sets

■ COFFRES ET COFFRETS	BOXES / CASES	58 - 59
■ EQUIPEMENTS SOUDAGE / COUPAGE	WELDING / CUTTING EQUIPMENT	60 - 61 - 62
■ POSTES SOUDAGE AUTONOMES PORTABLES	PORTABLE AUTONOMOUS WELDING UNITS	63
■ CHARIOTS PORTE BOUTEILLES	CYLINDER TRUCKS	64

Raccords rapides et clapets

Quick-release connections and valves

■ CONNECTIONS SORTIE BOUTEILLES	CYLINDER OUTLET CONNECTIONS	65
■ RACCORDS RAPIDES ISOCOUPLE	ISOCOUPLE QUICK-RELEASE CONNECTORS	66 à 71
■ CLAPETS ANTI-RETOUR PARE FLAMME	FLAMEPROOF NON-RETURN VALVES	72 à 74

Accessoires

Accessories

■ ACCESSOIRES DE DÉTENDEURS	PRESSURE REDUCER ACCESSORIES	75 - 76 - 77
■ ACCESSOIRES DE CHALUMEAUX	TORCH ACCESSORIES	78
■ TUYAUX ET ACCESSOIRES	HOSES AND ACCESSORIES	79 - 80

Garanties et conseils

Guarantees and recommendations

■ CONDITIONS DE GARANTIE	TERMS OF GUARANTEE	81
■ CONDITIONS GÉNÉRALES DE VENTE	GENERAL TERMS AND CONDITION OF SALE	82 - 83
■ CONSEILS D'UTILISATION	RECOMMENDATIONS FOR USE	84 - 85
■ CARNET DE NOTE	NOTEBOOK	86

Chalumeaux soudeurs

Norme
ISO 5172

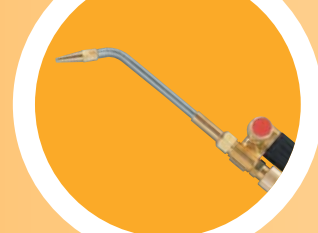

CHALUMEAUX SOUDEURS OXYACETYLENIQUES

Chalumeaux SOUDEURS type S00

Réf. 010100 type S00 S00 type

Corps et lance en laiton sablés et vernis (réf. 010140), ou nickelés (réf. 010100). Livré avec 6 becs de 10 à 100 l/h (10, 16, 25, 40, 63 et 100 litres/h). Filetage 6 x 100. Chalumeau destiné aux travaux de brasure fine : pour les prothésistes dentaires ou bijoutiers.

Body and lance in sandblasted, varnished (ref. 010140) or nickel-plated (ref. 010100) brass. Supplied with 6 nozzles, 10 to 100 l/h (10, 16, 25, 40, 63 and 100 litres/h). Thread 6 x 100. Torch designed for fine brazing work: for dental prostheses or jeweleries.

Réf. Ref.	Capacité Welding capacity	L. hors tout mm Overall torch length	Poids standard kg Weight in kg	Gaz Gaz
010100	0,10 à 1 mm	220	0.110	OX/AD
010140	0,10 à 1 mm	220	0.110	OX/AD

Welding torches S00 type

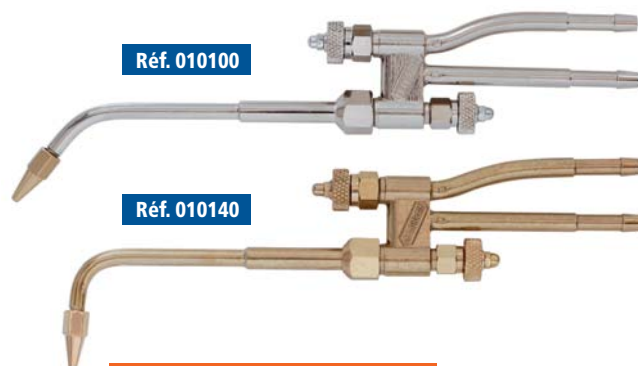

Pour les réf. des becs
voir page 12

For nozzle references,
see page 12

Chalumeaux SOUDEURS type S0

Réf. 010150 type S0 Standard S0 standard type

Lance en laiton. Livré avec clé porte becs et 7 becs de 40 à 400 l/h, filetage 8 x 100.

Brass lance. Supplied with nozzle wrench and 7 nozzles, 40 to 400 l/h, screw thread 8 x 100.

Capacité Welding capacity	L. hors tout mm Overall torch length	Poids standard kg Weight in kg	Gaz Gaz
0,40 à 4 mm	330	0.320	OX/AD



Welding torches S0 type

Réf. 010355 type S0 Série spéciale S0 special series type

Lance chromage dur. Livré avec clé porte becs et 7 becs de 40 à 400 l/h, filetage 8 x 100.

Hard chrome-plating lance. Supplied with nozzle wrench and 7 nozzles, 40 to 400 l/h, screw thread 8 x 100.

Capacité Welding capacity	L. hors tout mm Overall torch length	Poids standard kg Weight in kg	Gaz Gaz
0,40 à 4 mm	330	0.330	OX/AD

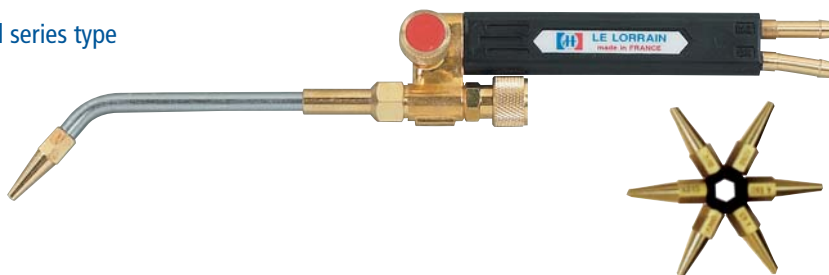

Réf. 010200 type S0 S0 type

Lance en laiton renforcée par un embout fer pour recevoir les becs. Livré avec clé porte becs et 7 becs de 40 à 400 l/h, filetage 8 x 100.

Brass lance reinforced with an iron end-piece to hold the nozzles. Supplied with nozzle wrench and 7 nozzles, 40 to 400 l/h, screw thread 8 x 100.

Capacité Welding capacity	L. hors tout mm Overall torch length	Poids standard kg Weight in kg	Gaz Gaz
0,40 à 4 mm	340	0.330	OX/AD



Réf. 010300 type S0 ARPF (Norme EN 730-1) S0 FBA type

Chalumeau soudeur avec clapets anti-retour pare flamme incorporés (ARPF norme EN 730-1). Livré avec clé porte becs et 7 becs de 40 à 400 l/h, filetage 8x100.

Welding torch with built-in flash back arrestors (FBA standard EN 730-1). Supplied with nozzle wrench and 7 nozzles, 40 to 400 l/h, screw thread 8 x 100.

Capacité Welding capacity	L. hors tout mm Overall torch length	Poids standard kg Weight in kg	Gaz Gaz
0,40 à 4 mm	350	0.390	OX/AD

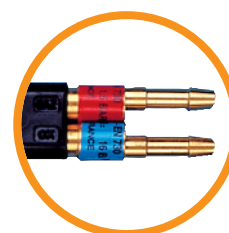

Welding torches

OXYACETYLENE WELDING TORCHES



Chalumeaux SOUDEURS type SOM

Welding torches SOM type

Réf. 012200 type SOM SOM type

Chalumeau soudeur particulièrement destiné aux artisans plombiers et frigoristes. Livré avec : 1 lance en laiton rigide avec clé porte becs et 7 becs de 40 à 400 l/h, filetage 8 x 100, 2 lances malléables en cuivre recuit.

Welding torch especially designed for plumbers and refrigeration technicians. Supplied with: 1 rigid brass lance with nozzle wrench and 7 nozzles, 40 to 400 l/h, screw thread 8 x 100; 2 annealed malleable copper lances.

Capacité Welding capacity	L. hors tout mm Overall torch length	Poids standard kg Weight in kg	Gaz Gaz
0,40 à 4 mm	325	0.330	OX/AD



Réf. 012201 type SOM ARPF (Norme EN 730-1) SOM FBA type

Chalumeau soudeur avec clapets anti-retour pare flamme incorporés (ARPF norme EN 730-1), particulièrement destiné aux artisans plombiers et frigoristes. Livré avec : 1 lance en laiton rigide clé porte becs et 7 becs de 40 à 400 l/h, filetage 8 x 100, 2 lances malléables en cuivre recuit.

Welding torch with built-in flash back arrestors (FBA standard EN 730-1) especially designed for plumbers and refrigeration technicians. Supplied with 1 rigid brass lance, nozzle wrench and 7 nozzles, 40 to 400 l/h, screw thread 8 x 100; 2 soft annealed copper lances.

0,40 à 4 mm	340	0.390	OX/AD
-------------	-----	-------	-------

Réf.	Ref.	Lances SOM + écrou	Copper head with screw
012010	100 l/h	Malléable	100 l/h flexible
012014	160 l/h	Malléable	160 l/h flexible
012220	200 l/h	Malléable	200 l/h flexible
012025	250 l/h	Malléable	250 l/h flexible
012230	315 l/h	Malléable	315 l/h flexible
012040	400 l/h	Malléable	400 l/h flexible
410120		Lance rigide nue	Rigid uncoated brass

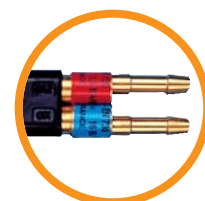

ATTENTION : POUR GARDER SA FLEXIBILITÉ LA LANCE MALLÉABLE DOIT ÊTRE RECUITE RÉGULIÈREMENT.
WARNING: TO RETAIN ITS FLEXIBILITY, THE COPPER HEAD MUST BE ANNEALED REGULARLY.

Réf. 012205 type SOM LR SOM LR type

Chalumeau soudeur permettant l'utilisation ultérieure de lances malléables en cuivre. Livré avec 1 lance en laiton rigide, clé porte becs et 7 becs de 40 à 400 l/h, filetage 8 x 100.

Welding torch adapted for later use of malleable copper lances. Supplied with 1 rigid brass lance, nozzle wrench and 7 nozzles, 40 to 400 l/h, screw thread 8 x 100.

0,40 à 4 mm	325	0.370	OX/AD
-------------	-----	-------	-------



Réf. 012203 type SOM LR ARPF SOM LR FBA type

Chalumeau soudeur équipé de clapets anti-retour pare flamme incorporés (ARPF norme EN 730-1), permettant l'utilisation ultérieure de lances malléables en cuivre. Livré avec 1 lance en laiton rigide, clé porte becs et 7 becs de 40 à 400 l/h, filetage 8 x 100.

Welding torch with built-in flash back arrestors (FBA standard EN 730-1) for later use of malleable copper lances. Supplied with 1 rigid brass lance, nozzle wrench and 7 nozzles, 40 to 400 l/h, screw thread 8 x 100.

0,40 à 4 mm	340	0.430	OX/AD
-------------	-----	-------	-------

Poids standard en kg Standard weight in kg
0.430 avec lance rigide with rigid lance head
0.390 avec lance malléable with flexible lance head

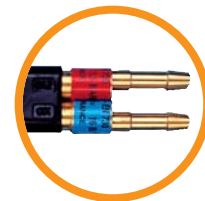

Chalumeaux SO Lances spéciales

Torches SO with Specific Welding Heads

Réf. 010270 type SO bi-becs SO Dual-nozzle Type

Chalumeau soudeur oxyacétylénique équipé d'une lance bi-becs, avec espace d'écartement sur mesure. Livré avec 1 bec monté à chacune des deux extrémités, débit au choix du client.

Oxyacetylene welding torch equipped with a dual-nozzle lance with customised spacing. Supplied with 1 nozzle mounted at each end, flow rate chosen by the customer.

Réf. 010280 type SO bi-becs ARPF SO Dual-nozzle FBA Type

Chalumeau soudeur oxyacétylénique avec clapets anti-retour pare flamme (ARPF norme EN 730-1) équipé d'une lance bi-becs, avec espace d'écartement sur mesure. Livré avec 1 bec monté à chacune des deux extrémités, débit au choix du client.

Oxyacetylene welding torch with flash back arrestors (FBA standard EN 730-1) equipped with a dual-nozzle lance, with customised spacing. Supplied with 1 nozzle mounted at each end, flow rate chosen by the customer.



Pour les références des becs soudeurs, voir pages 12 et 13.

For welding nozzle references, see pages 12 and 13.

Chalumeaux soudeurs

Welding torches

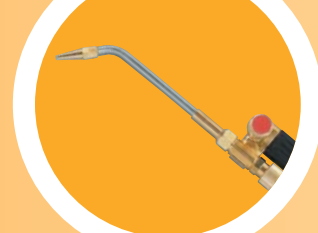

Chalumeaux SOUDEURS type S1 OXY / AC

Welding OXY/AC torches type S1

Réf. 010425 type S1 standard S1 standard type

Lance en laiton. Livré en deux versions :

- Soit avec clé porte becs et 7 becs de 250 à 1000 l/h, filetage 12 x 150.
- Soit avec un brûleur multidard de 1000 l/h, filetage 12 x 150.

Brass lance. Available in two versions:

- Either with nozzle wrench and 7 nozzles, 250 to 1000 l/h, thread 12 x 150.
- Or with multiple-flame burner 1000 l/h, thread 12 x 150.



Réf. Ref.	Accessoires	Accessories	Capacité	Capacity	Poids	Weight	Long.	Length	GAZ	GAS
010425	Clé et becs monodard	Wrench and single-flame nozzles	2 à 10 mm	2 to 10 mm	0,700 kg		430 mm		OX/AD	
010435	Brûleur multidard	Multijet burner	2 à 10 mm	2 to 10 mm	0,700 kg		430 mm		OX/AD	

Réf. 010422 type S1 ARPF S1 FBA type

Chalumeau équipé de clapets anti-retour pare flamme incorporés (ARPF norme EN 730-1). Livré en deux versions :

- Soit avec clé porte becs et 7 becs de 250 à 1000 l/h, filetage 12 x 150.
- Soit avec un brûleur multidard de 1000 l/h, filetage 12 x 150.

Welding torch with built-in flash back arrestors (FBA standard EN 730-1). Available in two versions:

- Either with nozzle wrench and 7 nozzles, 250 to 1000 l/h, thread 12 x 150.
- Or with multiple-flame burner 1000 l/h, thread 12 x 150.



Réf. Ref.	Accessoires	Accessories	Capacité	Capacity	Poids	Weight	Long.	Length	GAZ	GAS
010422	Clé et becs monodard	Wrench and single-flame nozzles	2 à 10 mm	2 to 10 mm	0,770 kg		460 mm		OX/AD	
010440	Brûleur multidard	Multijet burner	2 à 10 mm	2 to 10 mm	0,770 kg		460 mm		OX/AD	

Tableau de performances soudage

Welding performance table

Pression de service Oxygène en dynamique Active Oxygen supply pressure	Pression de service Acétylène en dynamique Active Acetylene supply pressure	Épaisseur à souder Thickness to be welded	Débit du bec en L/H d'acétylène Acetylene nozzle flow in l/h	Diamètre du métal d'apport Diameter of the metal to be welded
1,3 bars	0,3 bar	0,1 mm	10 l/h- Chal. (torch) S00	Acier (steel) 0,6 mm
1,3 bars	0,3 bar	0,2 mm	16 l/h- Chal. (torch) S00	Acier (steel) 0,6 mm
1,3 bars	0,3 bar	0,3 mm	25 l/h- Chal. (torch) S00	Acier (steel) 0,6 mm
1,3 bars	0,3 bar	0,4 mm	40 l/h- Chal. (torch) S00 ou SO	Acier (steel) 0,6 mm
1,3 bars	0,3 bar	0,5 à (or) 0,7 mm	63 l/h- Chal. (torch) S00 ou SO	Acier (steel) 0,8 mm
1,5 bars	0,5 bar	0,8 à (or) 1,0 mm	100 l/h- Chal. (torch) S00 ou SO	Acier (steel) 1,0 mm
1,5 bars	0,5 bar	1,0 à (or) 1,6 mm	160 l/h- Chal. (torch) SO	Acier (steel) 1,2 mm
1,5 bars	0,5 bar	1,6 à (or) 2,5 mm	250 l/h- Chal. (torch) SO ou S1	Acier (steel) 1,6 mm
1,5 bars	0,5 bar	2,5 à (or) 4,0 mm	315 l/h- Chal. (torch) SO ou S1	Acier (steel) 2,0 mm
1,5 bars	0,5 bar	4,0 à (or) 5,0 mm	400 l/h- Chal. (torch) SO ou S1	Acier (steel) 2,4 mm
1,5 bars	0,5 bar	5,0 à (or) 6,0 mm	500 l/h- Chal. (torch) S1	Acier (steel) 3,0 mm
1,5 bars	0,5 bar	6,0 à (or) 8,0 mm	630 l/h- Chal. (torch) S1	Acier (steel) 4,0 mm
1,5 bars	0,5 bar	8,0 à (or) 10 mm	800 l/h- Chal. (torch) S1	Acier (steel) 4,0 mm
1,5 bars	0,5 bar	10 mm	1000 l/h- Chal. (torch) S1	Acier (steel) 4,0 mm

Informations produits / Product information

■ Au-dessus de l'épaisseur de 10 mm, on peut utiliser le chalumeau S2 équipé de becs de 1000 à 4000 l/h..

■ For more than 10 mm thickness, use the S2 torch equipped with nozzles of 1000 to 4000 l/h.

■ Les pressions de services sont données à titre indicatif et peuvent fluctuer en fonction de l'apport de clapets anti-retour pare flamme sur l'installation.

■ Supply pressures are given as a guide and can vary depending on the input from the flash back arrestors fitted.

Chalumeaux chauffeurs

Heating torches



Chalumeaux CHAUFFEURS type S2 OXY / AC

Heating OXY/AC torches type S2

Réf. 010500 type S2 standard S2 standard type

Lance en laiton. Becs en cuivre. Livré en deux versions :

- Soit avec clé porte becs et 6 becs de 1000 à 4000 l/h, filetage 14 x 150.
- Soit avec un brûleur multidard de 4000 l/h, filetage 14 x 150.

Brass lance. Copper nozzles. Available in two versions:

- Either with nozzle wrench and 6 nozzles of 1000 to 4000 l/h, screw thread 14 x 150.
- Or with multi-flame burner of 4000 l/h, screw thread 14 x 150.

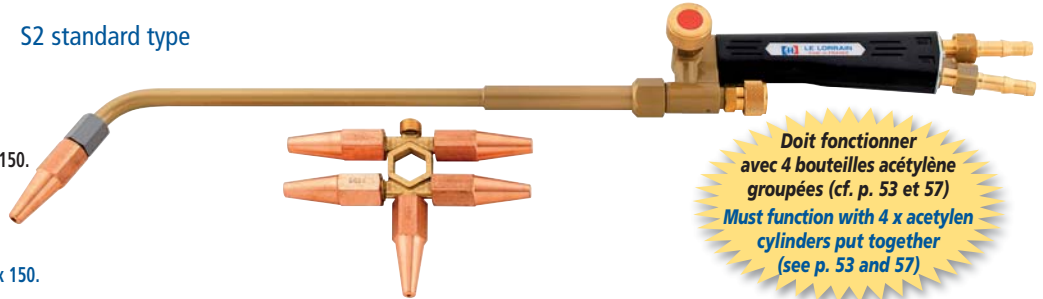

Doit fonctionner avec 4 bouteilles acétylène groupées (cf. p. 53 et 57)
Must function with 4 x acetylen cylinders put together (see p. 53 and 57)

Réf. Ref.	Accessoires	Accessories	Capacité	Capacity	Poids	Weight	Long.	Length	GAZ	GAS
010500	Clé et becs monodard	Wrench and single-flame nozzles	10 à 45 mm	10 to 45 mm	1,300 kg		580 mm		OX/AD	
010535	Brûleur multidard	Multijet burner	10 à 45 mm	10 to 45 mm	1,300 kg		580 mm		OX/AD	

Réf. 010520 type S2 ARPF OXYACÉTYLÉNIQUE S2 OXYACETYLENIC FBA Type

Chalumeau équipé de clapets anti-retour pare flamme incorporés (ARPF norme EN 730-1). Livré en deux versions :

- Soit avec clé porte becs et 6 becs de 1000 à 4000 l/h, filetage 14 x 150.
- Soit avec un brûleur multidard de 4000 L/h, filetage 14 x 150.

Torch equipped with built-in flash back arrestors (FBA standard EN 730-1). Available in two versions:

- Either with nozzle wrench and 6 nozzles, 1000 to 4000 l/h, thread 14 x 150.
- Or with multiple-flame burner 4000 l/h, thread 14 x 150.

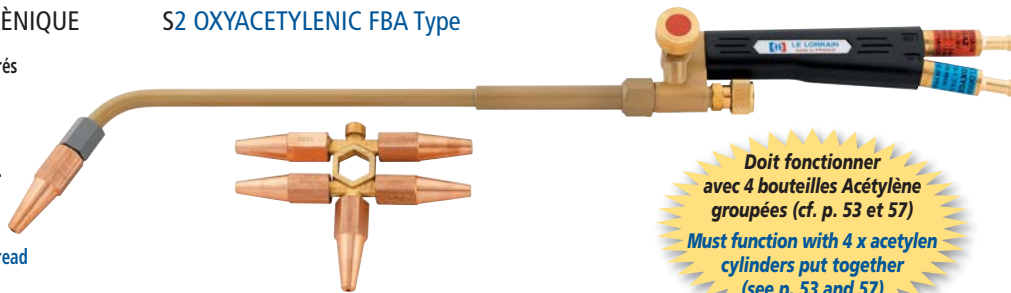

Doit fonctionner avec 4 bouteilles Acétylène groupées (cf. p. 53 et 57)
Must function with 4 x acetylen cylinders put together (see p. 53 and 57)

Réf. Ref.	Accessoires	Accessories	Capacité	Capacity	Poids	Weight	Long.	Length	GAZ	GAS
010520	Clé et becs monodard	Wrench and single-flame nozzles	10 à 45 mm	10 to 45 mm	1,400 kg		620 mm		OX/AD	
010540	Brûleur multidard	Multijet burner	10 à 45 mm	10 to 45 mm	1,400 kg		620 mm		OX/AD	

Chalumeaux CHAUFFEURS OXYPROPANE

Oxypropane heating torches

Réf. 600210 type OXYPROPANE pour gros travaux avec ARPF

OXYPROPANE type for heavy work with FBA



Ces chalumeaux sont particulièrement destinés aux gros travaux de chauffage, de formage de toutes épaisseurs. Clapets Anti-Retour incorporés (norme EN 730-1). Peut être équipé avec les brûleurs à flamme pilotée 015 524 à 015 527 page 14.

These torches have been especially designed for heavy duty heating and shaping work on all thicknesses. Built-in flash back arrestors (norm EN 730-1). Can be fitted with controlled flame burners 015 524 to 015 527 page 14.

L. hors tout en mm	Poids en kg
Overall torch length	Weight in kg
1080	1.400

Livré avec un brûleur, au choix :
Delivered with one selected burner:

Réf. Ref.	Type		
600206	ARPF	Livré avec un brûleur de 6 kg/h	Supplied with a burner 6 kg/h
600208	ARPF	Livré avec un brûleur de 8 kg/h	Supplied with a burner 8 kg/h
600210	ARPF	Livré avec un brûleur de 10 kg/h	Supplied with a burner 10 kg/h

Pour les réf. des brûleurs voir pages 14, 15

For nozzle references, see page 14, 15

Catalogue général n° 18

Chalumeaux chauffeurs



Chalumeaux CHAUFFEURS OXYPROPANE

Oxypropane heating torches

Réf. 013200 type oxypropane S0 Oxypropane S0 type

Chalumeau chauffeur/brasseur livré avec 3 brûleurs multidard (P1, P2, P3 filetage 8 x 100).
OPTION : il est possible d'utiliser ce chalumeau avec du gaz butane en fixant un bec adapté.

Heating/brazing torch supplied with 3 multiple-flame burners (P1, P2, P3 thread 8 x 100).
OPTIONAL: this torch can be used with butane by attaching an appropriate nozzle.



Réf.	Ref.	Descriptif	Description	Capacité	Capacity
013201		BEC MULTIDARD OX/PRO P1	MULTI-JET BURNER OX/PRO P1	120 g/h	
013211		BEC MULTIDARD OX/PRO P2	MULTI-JET BURNER OX/PRO P2	220 g/h	
013221		BEC MULTIDARD OX/PRO P3	MULTI-JET BURNER OX/PRO P3	300 g/h	

L. hors tout en mm	Poids en kg
Overall torch length	Weight in kg
340	0.330

Réf. 014400 type oxypropane S1 Oxypropane S1 type

Chalumeau chauffeur/brasseur livré avec 3 brûleurs multidard (P1, P2, P3, filetage 12 x 150).

Heating/brazing torch supplied with 3 multiple-flame burners (P1, P2, P3 thread 12 x 150).



Réf.	Ref.	Descriptif	Description	Capacité	Capacity
014402		BEC S1 MULTIDARD OX/PRO N°1	MULTI-JET BURNER S1 OX/PRO N°1	800 g/h	
014403		BEC S1 MULTIDARD OX/PRO N°2	MULTI-JET BURNER S1 OX/PRO N°2	1000 g/h	
014404		BEC S1 MULTIDARD OX/PRO N°3	MULTI-JET BURNER S1 OX/PRO N°3	1200 g/h	

L. hors tout en mm	Poids en kg
Overall torch length	Weight in kg
430	0.700

➤ Peut être équipé de brûleurs à flamme pilotée RÉF. 015 441 - 015 442 - 015 443.

➤ Controlled Flame Burner can be fitted REF. 015 441 - 015 442 - 015 443.

Réf. 010550 type oxypropane S2 avec ARPF (Norme EN 730-1)
Oxypropane S2 type with FBA (Standard EN 730-1)

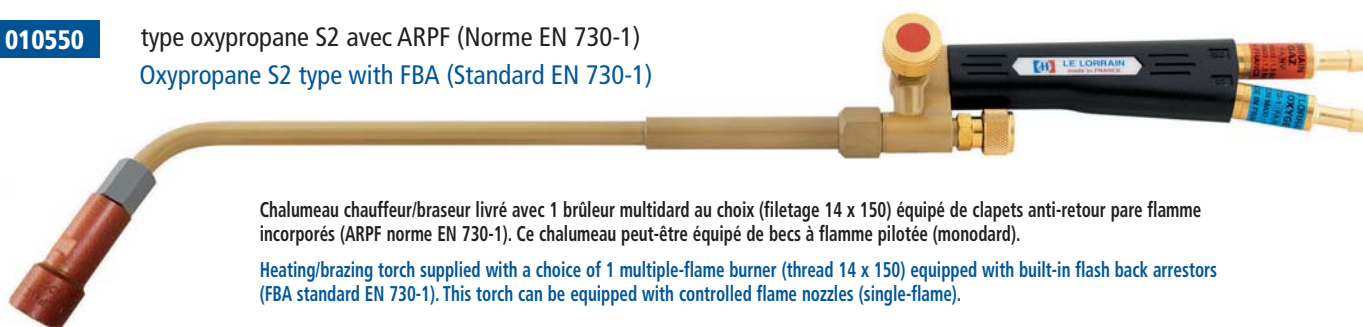

Chalumeau chauffeur/brasseur livré avec 1 brûleur multidard au choix (filetage 14 x 150) équipé de clapets anti-retour pare flamme incorporés (ARPF norme EN 730-1). Ce chalumeau peut-être équipé de becs à flamme pilotée (monodard).

Heating/brazing torch supplied with a choice of 1 multiple-flame burner (thread 14 x 150) equipped with built-in flash back arrestors (FBA standard EN 730-1). This torch can be equipped with controlled flame nozzles (single-flame).

Réf.	Ref.	Descriptif	Description	Capacité	Capacity
600617		BRULEUR OX/PRO	OX/PRO BURNER	2 kg/h	
600618		BRULEUR OX/PRO	OX/PRO BURNER	3 kg/h	
600614		BRULEUR OX/PRO	OX/PRO BURNER	4 kg/h	
600615		BRULEUR OX/PRO	OX/PRO BURNER	6 kg/h	
600616		BRULEUR OX/PRO	OX/PRO BURNER	8 kg/h	
600608		BRULEUR OX/PRO	OX/PRO BURNER	10 kg/h	

L. hors tout en mm	Poids en kg
Overall torch length	Weight in kg
580	1.300

➤ Ce chalumeau peut être équipé de brûleurs à flamme pilotée RÉF. 015524 - 015525 - 015526 - 015527.

➤ Controlled Flame Burner can be fitted on the torch REF. 015524 - 015525 - 015526 - 015527.

Heating torches



Chalumeaux CHAUFFEURS OXYPROPANE

Oxypropane heating torches

Réf. 600602

type râteau 10 becs OXYPROPANE ou OXY/GAZ naturel ARPF

type 10 nozzles rake for OXYPROPANE or OXY/natural GAS FBA

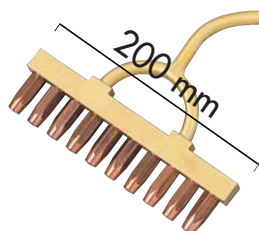

Ce chalumeau chauffeur est équipé de clapets anti-retour incorporés (ARPF norme EN 730-1). Le râteau de chauffe est composé de 10 becs 7 dards/bec (débit de chaque dard 1000 l/h), inclinaison de la lance à la demande. Il existe une variante : 5 becs 7 dards/bec

This heating torch is equipped with built-in flash back arrestors (FBA standard EN 730-1). The heating assembly consists of 10 nozzles, 7 tips/nozzle (flow rate of each tip 1000 l/h), lance tilt on request.

There is a variant: 5 nozzles with 7 tips/nozzle.



Réf. 600604

Option avec roulettes
Option with wheels

Disponible en 3 versions :

Available in 3 versions:

Réf. Ref.	Descriptif Description Welding capacity	Larg. en mm Width in mm	L. hors tout en mm Overall torch length	Poids en kg Weight in kg
600601	Râteau 5 becs 7 dards Inclinaison de la lance à la demande Rake supplied with 5 nozzles 7 jets – welding head angle made to order	110	1080	1.400
600602	Râteau 10 becs 7 dards Rake supplied with 10 nozzles 7 jets	200	1080	1.400
600604	Option avec roulette Option with wheel	230	1080	1.600

Tableau de performances de chauffe

Heating performance table

Réf. Ref.	Type	Type	Pression OX Pressure OX	Pression gaz Pressure gas	Débit maxi OX Flow maxi OX	Débit maxi gaz Flow maxi gas	Unité de puissance kW (kilowatts) Unit of power kW (kilowatts)
010100 - 010140	Chalumeau S00 Torch S00		1 bar	0,1 bar	110 l/h	100 l/h acétylène (acetylene)	1,20 kW
010150 - 010355 - 010200 012200 - 012201 - 012203 012205 - 012270	Chalumeau SO Torch SO		1,5 bars	0,3 bar	440 l/h	400 l/h acétylène (acetylene)	4,86 kW
010425 - 010422 - 010435 010440	Chalumeau S1 Torch S1		2 bars	0,3 bar	1100 l/h	1000 l/h acétylène (acetylene)	12,18 kW
010500 - 010520 - 010535 010540	Chalumeau S2 Torch S2		3,0 bars	0,3 bar	4400 l/h	4000 l/h acétylène (acetylene)	49,00 kW
600206	Chauffeur 6 kg Heating 6 kg		4 bars	0,7 bar	11025 l/h	3150 l/h propane (propane)	76,80 kW
600208	Chauffeur 8 kg Heating 8 kg		4 bars	0,7 bar	14700 l/h	4200 l/h propane (propane)	102,40 kW
600210	Chauffeur 10 kg Heating 10 kg		4 bars	0,7 bar	18375 l/h	5250 l/h propane (propane)	128,00 kW
600601	Râteau 5 becs Rake 5 nozzles		4 bars	0,7 bar	9187 l/h	2625 l/h propane (propane)	64,00 kW
600602 - 600604	Râteau 10 becs Rake 10 nozzles		4 bars	0,7 bar	18375 l/h	5250 l/h propane (propane)	128,00 kW
013200	Chauffeur SO Heating SO		1,5 bars	0,3 bar	555 l/h	160 l/h propane (propane)	3,90 kW
014400	Chauffeur S1 Heating S1		2 bars	0,3 bar	2205 l/h	630 l/h propane (propane)	8,06 kW
010550	Chauffeur S2 Heating S2		4 bars	0,7 bar	18375 l/h	5250 l/h propane (propane)	128,00 kW
017000 + 017002	Chauffeur DH3 Heating DH3		4 bars	1,0 bar	9000 l/h	8000 l/h acétylène (acetylene)	97,44 kW
017000 + 017032	Chauffeur DH3 Heating DH3		4 bars	1,0 bar	25725 l/h	7350 l/h propane (propane)	179,00 kW

Informations produits / Product information

■ Attention, les pressions et débits ont été calculés avec une installation non freinée par le passage des clapets antiretours ; ces indications sont données à titre indicatif et peuvent fluctuer suivant les conditions d'approvisionnements des gaz, les pertes de charge éventuelles, l'apport des clapets antiretour pare flamme amènera obligatoirement une perte de charge qu'il faudra compenser par une augmentation de la pression de tous les gaz utilisés.

■ Warning : pressures and flows have been calculated in a non-restricted setting by passing through the non-return valves ; these indications are given as a guide and can vary depending on the gas supply conditions, on the possible pressure loss, the input from the non-return valves will definitely lead to a pressure loss that will have to be counterbalanced by an increase in pressure of all the gas used.

Pour les réf. des brûleurs voir page 15

For nozzle references, see page 15

Catalogue général n° 18

11

Chalumeaux chauffeurs

Heating torches

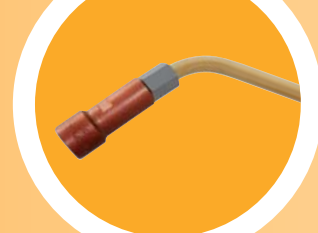

Chalumeaux CHAUFFEURS OXYACÉTYLÉNIQUE ou OXYPROPANE par simple changement de buse

Oxyacetylene or Oxypropane heating torches only by changing the heating nozzle

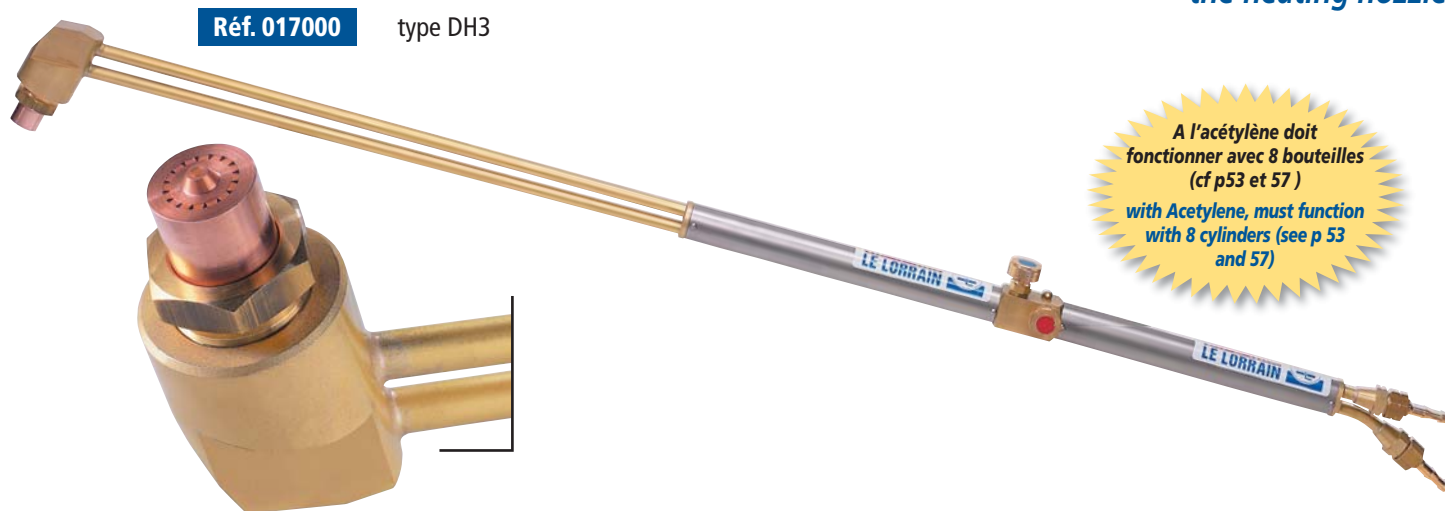

Réf. 017000 type DH3

A l'acétylène doit fonctionner avec 8 bouteilles (cf p53 et 57)
with Acetylene, must function with 8 cylinders (see p 53 and 57)

Réf. Ref.	Descriptif Description	Filetage Thread	Dimensions Dimensions	Poids Weight	Pression gaz Pressure gas	Pression Oxygène Pressure oxygene
017000	Chalumeau DH3 Torch DH3	Entrée/Inlet 20 x 150 D (R) - OX 16 x 150 G (L) - GAZ	L : 1200 mm	2,4 kg		
017001	Brûleur 6000 l/h AC Burner 6000 l/h AC	Acétylène Acetylene		0,32 kg	0,7 bar AC	6 bars
017002	Brûleur 8000 l/h AC Burner 8000 l/h AC					
017030	Brûleur 7 kg pro/h Burner 7 kg pro/h	Propane Propane		0,32 kg	1,0 bar PRO	6 bars
017031	Brûleur 10 kg pro/h Burner 10 kg pro/h					
017032	Brûleur 14 kg pro/h Burner 14 kg pro/h					
017013	Ecrou de brûleur Burner nut	Sortie/Outlet 34 x 150 D (R)	6/pans de 36	0,10 kg		

Informations produits / Product information

- Chalumeau chauffeur haute pression à mélange dans la tête particulièrement destiné à la chauffe ou au décalaminage de pièces de fortes épaisseurs. Livré sans brûleur.
- High pressure heating torch, using a head mixer, especially intended for the heating or decoking of very thick pieces. Supplied without burner.
- **ATTENTION :** ce chalumeau, pour fonctionner en toute sécurité avec le mélange oxygène + acétylène, nécessite obligatoirement d'être mise en service sur des cadres de 8 bouteilles minimum, équipés du matériel permettant son bon approvisionnement qui se compose de :
 - 1 détendeur gros débit oxygène 070150 équipé d'un clapet anti retour gros débit 900303 ou similaire.
 - 1 détendeur gros débit acétylène 070350 équipé d'un clapet anti retour gros débit 900323 ou similaire.
 - 2 x 20 mètres de tuyaux EN559/ISO3821 diamètre intérieur 10 mm minimum sans raccord rapide qui freinerait l'alimentation du chalumeau.
- **WARNING:** to use this torch with complete security with the oxygen acetylene mixture, it is obligatory to install it in a frame designed for a minimum of 8 bottles, equipped with the apparatus to allow the correct supply levels, composed of:
 - 1 high flow oxygen pressure regulator 070150 fitted with a high flow flash back arrestor 900303 or similar.
 - 1 high flow acetylene pressure regulator 070350 fitted with a high flow flash back arrestor 900323 or similar.
 - 2 x 20 meter hose EN559/ISO3821 internal diameter of 10 mm minimum without quick-release connectors that would reduce the torch feed.
- **IMPORTANT :** Une sous-alimentation en gaz peut entraîner un dysfonctionnement du chalumeau hors de notre garantie (voir CGV-IV).
- **WARNING:** use of too low a gas supply could lead to a malfunction of the torch not included in the guarantee (see General Conditions of Sale-IV).

Bruleurs pour chalumeaux

Torches nozzles



S00 monodard OX / AC S00 single-flame OX/AC

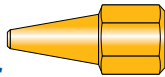

Réf.	Ref.	Débit l/h	Flow l/h	Filetage	Thread	Réf.	Ref.	Débit l/h	Flow l/h	Filetage	Thread
010010		10		6 x 100		010013		40		6 x 100	
010011		16		6 x 100		010014		63		6 x 100	
010012		25		6 x 100		010015		100		6 x 100	

S00 annulaire OX / GPL S00 ring flame OX/LPG

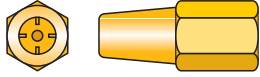

Réf.	Ref.	Ø perçage	Hole Ø	Filetage	Thread	Réf.	Ref.	Ø perçage	Hole Ø	Filetage	Thread
010135		6 / 10		6 x 100		010137		14 / 10		6 x 100	
010136		10 / 10		6 x 100							

S0 et SCO monodard OX / AC S0 and SCO single-flame OX/AC

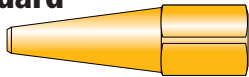

Réf.	Ref.	Débit l/h	Flow l/h	Filetage	Thread	Réf.	Ref.	Débit l/h	Flow l/h	Filetage	Thread
010261		25		8 x 100		010266		250		8 x 100	
010262		40		8 x 100		010267		315		8 x 100	
010263		63		8 x 100		010268		400		8 x 100	
010264		100		8 x 100		010269		500		8 x 100	
010265		160		8 x 100							

Réf. 015101 Etoile porte becs complète OX / AD de 7 becs 40 à 400 L/H
Complete star nozzle holder OX/AD, 7 nozzles, 40-400 L/H

Réf. 115401 Etoile porte becs nue de 7 filetages de 8x10 tous gaz
Star basic nozzle holder, 7 screw threads, 8x10, all gases

S0 annulaire OX / GPL S0 ring flame OX/LPG

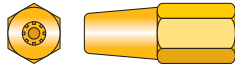

Réf.	Ref.	Ø perçage	Hole Ø	Filetage	Thread	Réf.	Ref.	Ø perçage	Hole Ø	Filetage	Thread
013261		12 / 10		8 x 100		013264		20 / 10		8 x 100	
013262		16 / 10		8 x 100		013265		22 / 10		8 x 100	
013263		18 / 10		8 x 100							

S0 multidard OX / GPL S0 multiple-flame OX/LPG

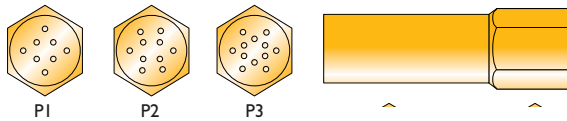

Réf.	Ref.	Marquage	Marking	Débit g/H	Flow g/H	Filetage	Thread
013201		P.1		120		8 x 100	
013211		P.2		220		8 x 100	
013221		P.3		300		8 x 100	

S0 multidard OX / AC S0 multiple-flame OX/AC



Réf.	Ref.	Débit l/h	Flow l/h	Filetage	Thread
013202		400		8 x 100	

S0 lance malléable OX / AC S0 flexible head OX/AC

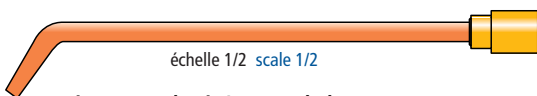

Réf.	Ref.	Type	Type	Débit	Flow	Réf.	Ref.	Type	Type	Débit	Flow
012010		Lance malléable	Flexible head	100 l/h		012025		Lance malléable	Flexible head	250 l/h	
012014		Lance malléable	Flexible head	160 l/h		012230		Lance malléable	Flexible head	315 l/h	
012220		Lance malléable	Flexible head	200 l/h		012040		Lance malléable	Flexible head	400 l/h	
						410120		Lance rigide	Rigid lance	nue	basic

Uniquement destinées aux chalumeaux SOM, SOM LR et SOM ARFP
Designed only for torches SOM, SOM LR and SOM FBA



ATTENTION : Pour garder sa souplesse, la lance doit être recuite régulièrement.
WARNING: To retain its flexibility, the head must be annealed regularly.

S1 monodard OX / AC S1 single-flame OX/AC

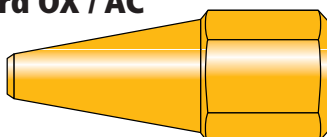

Réf.	Ref.	Débit l/h	Flow l/h	Filetage	Thread	Réf.	Ref.	Débit l/h	Flow l/h	Filetage	Thread
015411		250		12 x 150		015415		630		12 x 150	
015412		315		12 x 150		015416		800		12 x 150	
015413		400		12 x 150		015417		1000		12 x 150	
015414		500		12 x 150							

Réf. 010426 Etoile + 7 becs 250 à 1000 l
Star + 7 nozzles 250 to 1000 l

Réf. 115402 Etoile porte becs nue, 7 filetages 12 x 150. Tous gaz.
Star basic nozzle holder, 7 screw threads, 12 x 150. All gases.

S1 annulaire OX / GPL S1 ring OX/LPG

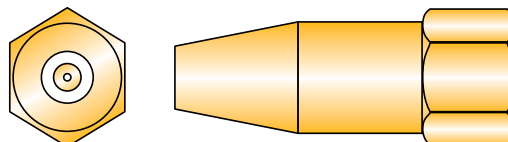

Réf.	Ref.	Débit g/h	Flow g/h	Filetage	Thread
015441		600		12 x 150	
015442		900		12 x 150	
015443		1200		12 x 150	

Bruleurs pour chalumeaux



S1 multidard OX / GPL S1 multiple-flame OX/LPG

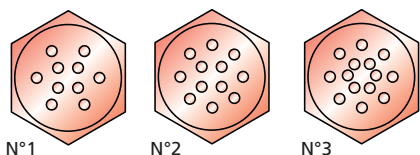

Réf.	Ref.	Marquage Marking	Débit g/h Flow g/h	Filetage Thread
014402	Bec propane n°1 Propane nozzle n°1		800	12 x 150
014403	Bec propane n°2 Propane nozzle n°2		1000	12 x 150
014404	Bec propane n°3 Propane nozzle n°3		1200	12 x 150

S1 multidard OX / AC S1 multiple-flame OX/AC

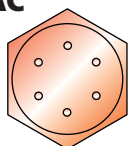

Réf.	Ref.	Marquage Marking	Débit l/h Flow l/h	Filetage Thread
014401	Bec acétylène S1 Acetylene nozzle S1		1000	12 x 150

Réf. 010426 Etoile porte becs complète OX / AC de 7 becs 250 à 1000 l/h
Complete star nozzle holder OX/AC, 7 nozzles, 250-1000 l/h

Réf. 115402 Etoile porte becs nue tous gaz
Star basic nozzle holder all gases

S2 monodard OX / AC S2 single-flame OX/AC

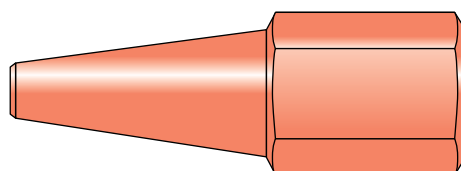

Réf.	Ref.	Débit l/h Flow l/h	Filetage Thread
015502		1000	14 x 150
015503		1250	14 x 150
015504		1600	14 x 150
015505		2500	14 x 150
015506		3150	14 x 150
015507		4000	14 x 150

Réf. 010501 Etoile porte becs complète OX / AC de 6 becs 1000 à 4000 l/h
Complete star nozzle holder OX/AC, 6 nozzles, 1000 to 4000 l/h

Réf. 110501 Etoile porte becs nue tous gaz
Star basic nozzle holder all gases

S2 annulaire OX / GPL S2 ring flame OX/LPG

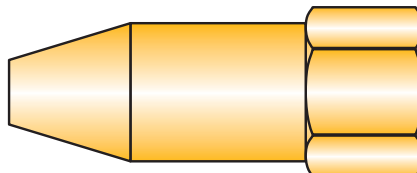

Réf.	Ref.	Débit g/h Flow g/h	Filetage Thread
015524		1500	14 x 150
015525		2000	14 x 150
015526		3000	14 x 150
015527		4000	14 x 150

S2 multidard OX / AC S2 multiple- flame OX/AC

Réf.	Ref.	Marquage Marking	Débit l/h Flow l/h	Filetage Thread
015531		OX/AD	3000	14 x 150
015532		OX/AD	3500	14 x 150
015530		OX/AD	4000	14 x 150

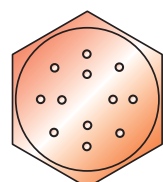

015531

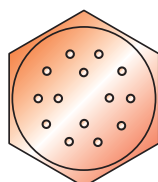

015532

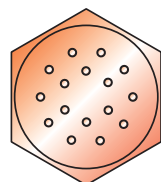

015530

S2 chauffeur multidard OX / GPL S2 multiple-flame heater OX/LPG

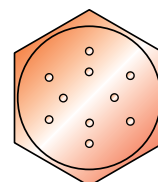

600-617

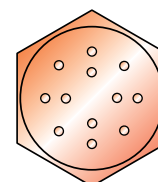

600-618

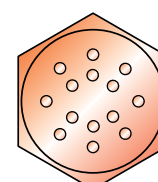

600-614



Réf.	Ref.	Marquage Marking	Débit g/h Flow g/h	Filetage Thread
600617		OX/PRO	2000	14 x 150
600618		OX/PRO	3000	14 x 150
600614		OX/PRO	4000	14 x 150

Torches nozzles



S2 chauffeur multidard OX / GPL ou propylène S2 multiple-flame heater OX / LPG or propylene

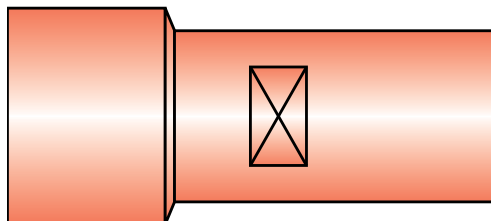
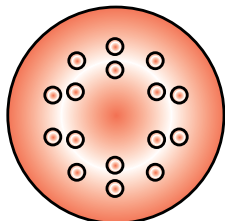

Réf.	Ref.	Débit kg/h	Flow kg/h	Filetage	Thread
600615		6		14 x 150	
600616		8		14 x 150	
600608		10		14 x 150	

S2 chauffeur multidard oxygène/éthylène S2 multiple-flame heater oxygen/ethylene

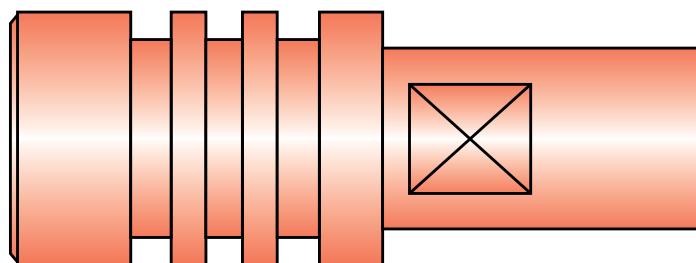
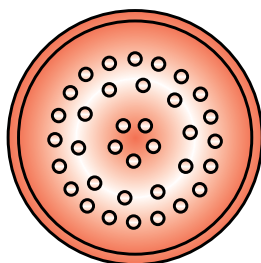

Réf.	Ref.	Débit kg/h	Flow kg/h	Filetage	Thread
600609		10		14 x 150	

DH3 OX / AC DH3 OX/AC

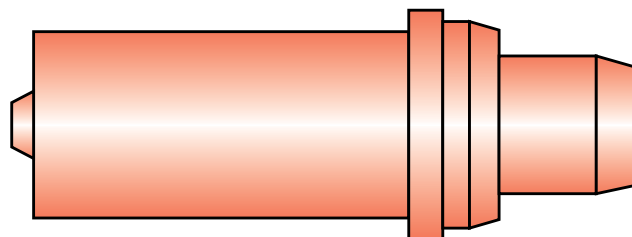
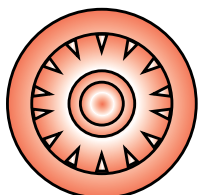

Réf.	Ref.	Débit l/h	Flow l/h
017001		6000	
017002		8000	

Pour le brûleur DH3 OX/AC, il est impératif de posséder des cadres OX et AC de 8 bouteilles minimum équipés de détendeurs gros débit et des ARPF correspondants.

For the OX/AC burner, it is imperative to have OX and AC frames for at least 8 cylinders equipped with appropriate high flowrate pressure regulator and flash back arrestors.

DH3 OX / GPL DH3 OX/LPG

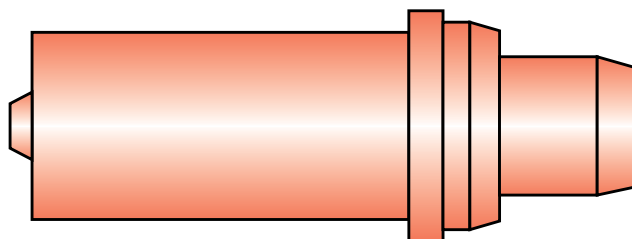
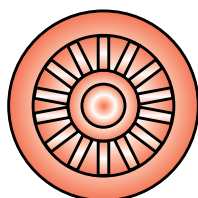

Réf.	Ref.	Débit kg/h	Flow kg/h
017030		7	
017031		10	
017032		14	

Brûleur rateau OX/PRO Burner rack OX/PRO

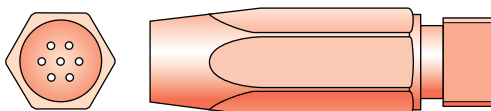

Réf.	Ref.	Marquage	Débit g/h	Filetage
		Marking	Flow g/h	Thread
600605		OX/PRO	1000	12 x 125

Chalumeaux coupeurs basse pression



Chalumeaux SOUDEURS / COUPEURS

Welding / cutting torches

CHALUMEAUX SOUDEURS/COUPEURS SCO

SCO WELDING/CUTTING TORCHES

Réf. 201531 type SCO G

Ce chalumeau, par le seul changement de buse, permet de découper ou de souder des petites épaisseurs avec un minimum de déformation : soudage 0.4 à 4 mm, coupe jusqu'à 50 mm. Son utilisation très économique et son poids très léger, sont particulièrement recommandés pour les postes de soudage OX/AC portables. Suivant la référence, le chalumeau SCO est livré avec différents accessoires. Il peut aussi être équipé de clapets anti-retour pare flamme incorporés.

Simply by changing the jet, this torch can be used to cut or weld thin materials with minimal deformation: welding 0.4 to 4 mm, cutting up to 50 mm. It is very economical to use and light weight, they are particularly recommended for portable OX/AC welding units. Depending on the reference, the SCO torch is supplied with different accessories. It can also be equipped with built-in flash back arrestors.



Réf. Ref.	Type Type	L. hors tout mm Overall torch length	Poids en kg Weight in kg
201531	SCO G	320	0.450

ATTENTION AUX GAZ :

Pour le soudage : OX/AC uniquement
Pour le coupage : OX/AC ou OX/PRO

BE CAREFUL OF GASES:

For welding: OX/AC only
For cutting: OX/AC or OX/PRO

Réf. 201541

type SCO G avec ARPF (Norme EN 730-1)
type SCO G with FBA (Standard EN 730-1)

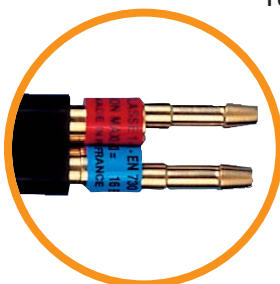

Réf. Ref.	Type Type	L. hors tout mm Overall torch length	Poids en kg Weight in kg
201541	SCO G	320	0.515

CHALUMEAUX COUPEURS SCO

SCO CUTTING TORCHES

Réf. 201530 type SCO G

Livré avec 2 têtes de coupe acétylène 7 et 10/10. Dans sa version coupeur uniquement, le chalumeau SCO peut utiliser le propane.

Supplied with 2 acetylene cutting heads, 7 and 10/10. The SCO Torch can use propane in its cutting version only.

Réf. Ref.	Type Type	L. hors tout mm Overall torch length	Poids en kg Weight in kg
201530	SCO G	320	0.450

Réf. 201540 type SCO G avec ARPF (Norme EN 730-1)

Équipé de Clapets Anti-Retour Pare Flamme (Norme EN 730-1). Livré avec 2 têtes de coupe acétylène 7 et 10/10.

Fitted with flash back arrestors (EN 730-1). Supplied with 2 acetylene cutting heads, 7 and 10/10.

Réf. Ref.	Type Type	L. hors tout mm Overall torch length	Poids en kg Weight in kg
201540	SCO G ARPF	330	0.515

Informations produits / Product information

■ Peut fonctionner pour l'OXYCOUPAGE en Oxypropane avec les têtes de coupes 301 515 et 301 516.

■ Can be used for OXYCUTTING with Oxypropane with cutting heads 301 515 and 301 516.

■ **ATTENTION** : ARPF = Anti Retour Pare Flamme EN730-1

■ **WARNING**: FBA = Flash Back Arrestors EN730-1

Réf. Ref.	Descriptif	Description
301515	Tête de coupe SCO propane 7/10	Propane cutting head SCO - 7/10
301516	Tête de coupe SCO propane 10/10	Propane cutting head SCO - 10/10

Low pressure cutting torches



Chalumeaux coupeurs DV-MP1

DV-MP1 cutting head torches

Réf. 201675 type DV-MP1

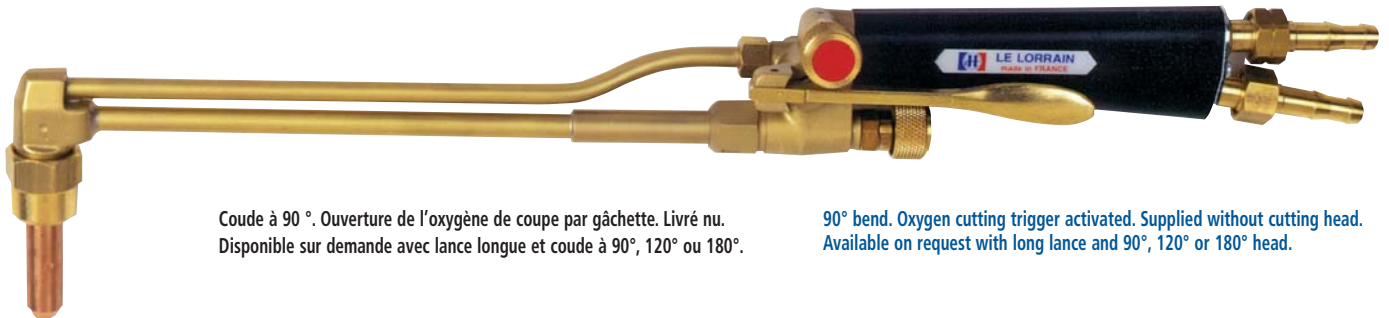

Coude à 90°. Ouverture de l'oxygène de coupe par gâchette. Livré nu.
Disponible sur demande avec lance longue et coude à 90°, 120° ou 180°.

90° bend. Oxygen cutting trigger activated. Supplied without cutting head.
Available on request with long lance and 90°, 120° or 180° head.

Réf. 204675 type DV-MP1 TITAN



Coude à 120°. Ouverture de l'oxygène de coupe par gâchette. Livré nu.
Disponible sur demande avec lance longue et coude à 90°, 120° ou 180°.

120° bend. Oxygen cutting trigger activated. Supplied without cutting head.
Available on request with long lance and 90°, 120° or 180° bend.

Réf. Ref.	Type	Type	Sortie Outlet	Descriptif Description	Entrée	Inlet	Longueur Overall	Poids kg Weight kg
201675	Coupeur DV-MP1 Cutting DV-MP1		MP1	90° mélange préalable 90° premixed	16 x 150 D 16 x 150 R	16 x 150 G 16 x 150 L	480 mm	1,20 kg
204675	Coupeur DV-MP1 TITAN Cutting DV-MP1 TITAN		MP1	120° mélange préalable 120° premixed	16 x 150 D 16 x 150 R	16 x 150 G 16 x 150 L	700 mm	1,35 kg
201634	Lance nue DV-MP1 DV-MP1 lance only		MP1	90° ou 120° 90° or 120° premixed			500 à 900 mm	Suivant longueur Dependent on the length

Informations produits / Product information

- L'appellation MP est l'abréviation de **Mélange Préalable**.
- The designation MP is the French abbreviation: **Premix**.
- La version DV-MP1 201675 peut fonctionner avec tous les gaz combustibles, les têtes de coupe 780A07 à 780A30 et 780P07 à 780P30 permettent de découper jusqu'à 300 mm.
- The DV-MP1 201675 version can function with all combustible gases using the 780A07 to 780A30 and 780P07 to 780P30 ranges of cutting heads, which allow cutting up to 300 mm.
- La version DV-MP1 TITAN 204675 ne fonctionne qu'avec un mélange oxygène et propane ou gaz naturel. La grande longueur du tube de mélange ne permet pas de travailler en toute sécurité avec un mélange oxygène + acétylène qui manquerait de stabilité.
- The TITAN DV-MP1 204675 version can only function with a mixture of oxygen and propane or natural gas. The longer length of the mixing tube, however, does sacrifice some stability and security when working with the mixture of oxygen and acetylene.
- La lance 201634 est une pièce détachée pouvant être montée sur le manche des chalumeaux 201675 et 204675. Sa longueur totale (maxi 900 mm) et l'inclinaison de son coude porte buse doivent être définies au moment de la passation de la commande. Le montage et démontage de la lance sur le manche doivent être faits par un professionnel.
- The 201634 lance is an optional part that can be assembled on the handle of the 201675 and 204675 torch. Its total length (max 900 mm) and the angle of the bend of its nozzle holder must be specified when the order is placed. The assembly and disassembly of the lance onto the handle must be carried out by a person certified to do so.

Pour les réf. des têtes de coupe, voir page 27

For cutting head references, see page 27

Catalogue général n° 18

17

Chalumeaux coupeurs Naval

Naval cutting torches



Chalumeaux COUPEURS TOP NAVAL

TOP NAVAL CUTTING torches

CHALUMEAUX COUPEURS DVI R

DV1 R CUTTING TORCHS

Réf. 202670 type DV1 R Top Naval DV1 R Top Naval type

Chalumeau coupeur à mélange préalable. L'oxygène de coupe est actionné par un robinet de type 3 filets à ouverture rapide. Sous sa forme standard, la tête est à 90°, en option : tête à 120° ou 180° (droite). Ce type de chalumeau est particulièrement adapté pour les travaux des chantiers navals où les chalumeaux à gâchette sont proscrits.

Les trois robinets de réglage (OX de chauffe, Gas combustible de chauffe, OX de coupe) sont à l'avant. Le faible encombrement du coude porte buse, et la finesse de la tête de coupe permettent d'araser les tôles sans laisser trop de surépaisseur.

Le chalumeau Top Naval est livré sans tête de coupe.

Cutting torch with premix. The cutting oxygen is activated via a quick-release 3-thread type valve. In its standard form, the head is at 90°. Optional: head at 120° or 180° (straight). This type of torch is especially suitable for naval shipyard work where trigger torches are prohibited.

The three adjustment valves (heating OX, heating fuel gas, cutting OX) are at the front. The small size of the nozzle-holding bend and the fine dimensions of the cutting head can be used to level metal sheets without leaving excessive build-up. The Top Naval torch is supplied without a cutting head.

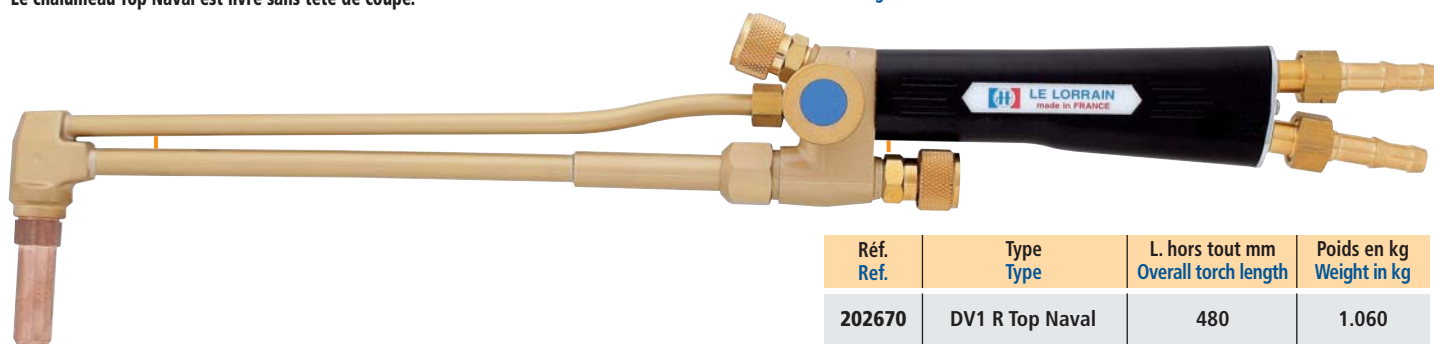

Réf. Ref.	Type Type	L. hors tout mm Overall torch length	Poids en kg Weight in kg
202670	DV1 R Top Naval	480	1.060

Réf. 202685

type DVR Top Naval avec ARPF (Norme EN 730-1)

type DVR Top Naval with FBA (Standard EN 730-1)



Réf. Ref.	Type Type	L. hors tout mm Overall torch length	Poids en kg Weight in kg
202685	DVR Top Naval ARPF	520	1.100

Réf. 202673 type DV1 R Top injection DV1 R Top Injection

Chalumeau coupeur à robinet, dont la technologie limite considérablement les retours de flamme : le mélange des gaz de chauffe se fait dans la tête. Il peut être équipé de clapets anti-retour pare flamme incorporés.

Dans sa forme standard, le coude porte buse est à 90°, tous les robinets sont à l'avant. Il fonctionne à l'acétylène ou à l'éthylène par simple changement de buse.

Le chalumeau Top Injection est livré sans tête de coupe.

Cutting torch with valve, with technology that significantly reduces flashbacks: the heating gases are mixed in the head. It can be equipped with built-in flash back arrestors. In its standard form, the elbow nozzle holder is at 90°, with all the valves at the front. It works with acetylene or ethylene by simply changing the nozzle. The Top Injection torch is supplied without a cutting head.

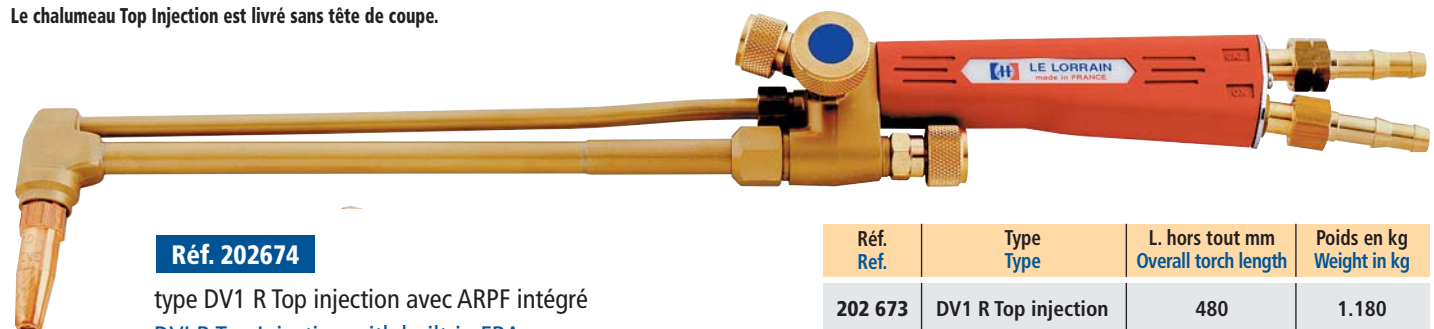

Réf. 202674

type DV1 R Top injection avec ARPF intégré
DV1 R Top Injection with built-in FBA

Réf. Ref.	Type Type	L. hors tout mm Overall torch length	Poids en kg Weight in kg
202 673	DV1 R Top injection	480	1.180
202 683	DV1 R Top injection tête à 180°	520	1.180

Chalumeaux coupeurs haute pression

High pressure cutting torches



Chalumeaux COUPEURS type DH1

CUTTING torches type DH1

CHALUMEAUX COUPEURS DH1

HIGH PRESSURE CUTTING TORCHES DH1

Réf. 201700 type DH1

Poignée ergonomique, ouverture de l'oxygène de coupe par une gâchette (levier) de coupe sur le côté facile à actionner à l'aide du pouce de la main droite, tête de coupe de 7 à 30/10.

Fonctionne avec tous les gaz par simple changement de tête de coupe.

Il existe une version équipée d'un robinet de coupe en lieu et place de la gâchette. Livré avec 2 têtes de coupe 205 A10 et 205 A16.

Ergonomic handle, cutting oxygen inlet opened via a cutting trigger (lever) on the side, which is easy to activate with your right thumb, cutting head 7 to 30 / 10. Works with all kinds of gas by simply changing the cutting head.

There is a valve-activated version instead of the trigger.

Supplied with 2 cutting heads (205 A10 and 205 A16).

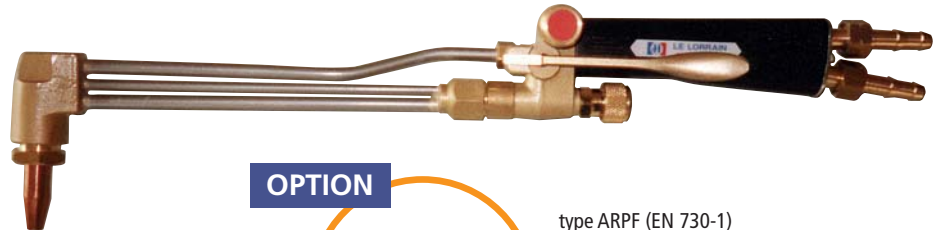

OPTION

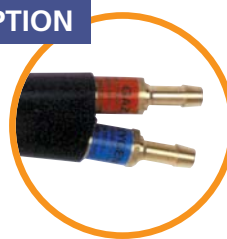

type ARPF (EN 730-1)
with FBA (EN 730-1)

Réf. Ref.	Type Type	L. hors tout mm Overall torch length	Poids en kg Weight in kg	Descriptif Description
201700	DH1G	470	1.200	Gachette Trigger
201720	DH1G	520	1.200	Gachette avec ARPF Trigger - with built-in FBA
201722	DH1R	470	1.200	Robinet TOP NAVAL TOP NAVAL Valve
201721	DH1R	520	1.200	Robinet TOP NAVAL avec ARPF TOP NAVAL Valve - Built in with FBA

Réf. 201750 type DH1 TITAN

Ce chalumeau est idéal pour les opérations de ferrailage. Sa tête de coupe à mélange dans la tête permet de limiter les rentrées de flamme lors d'oxycoupage dans de mauvaises conditions de ferrailage. La longueur standard est de 750 mm et le coude porte buse est à 120°, mais ces deux éléments peuvent être modifiés sur simple demande. De la même façon, il peut être livré avec un robinet de coupe à la place de la gâchette.

This welding torch is ideal for scrapping operations. Its mixed cutting head limits flashback during oxycutting under poor metal conditions. The standard length is 750 mm and the nozzle holder bend is 120°, but these two parts can be modified on request. It can be supplied, in the same way, with valve activation instead of the trigger.



Informations produits / Product information

ATTENTION : TOUS CES CHALUMEAUX PEUVENT ÊTRE ÉQUIPÉS DE COUDE PORTE BUSE AVEC UN CÔNE INTERNATIONAL (IC) ET DE FILETAGES D'ENTRÉES SPÉCIFIQUES SUR DEMANDE.

WARNING: THESE WELDING TORCHES MAY BE EQUIPPED WITH AN ELBOW NOZZLE HOLDER WITH INTERNATIONAL CONE (IC) AND SPECIFIC INLET SCREW THREADS ON REQUEST.

OPTION



DH1 TITAN ARPF (EN 730-1)
DH1 TITAN FBA (EN 730-1)

Réf. Ref.	Type Type	L. hors tout mm Overall torch length	Poids en kg Weight in kg	Descriptif Description
201750	DH1G	770	1.300	Coude à 120° 120° bend
201760	DH1G	820	1.200	Coude à 120° avec ARPF 120° bend with FBA

Chalumeaux coupeurs haute pression



Chalumeaux COUPEURS type HP1 et HP1 blindés

CUTTING torches type HP1 and shielded HP1

Réf. 200400

type HP1
HP1 type

Photo non contractuelle
Livré sans tête de coupe

Non-contractual photo
Supplied without cutting
head

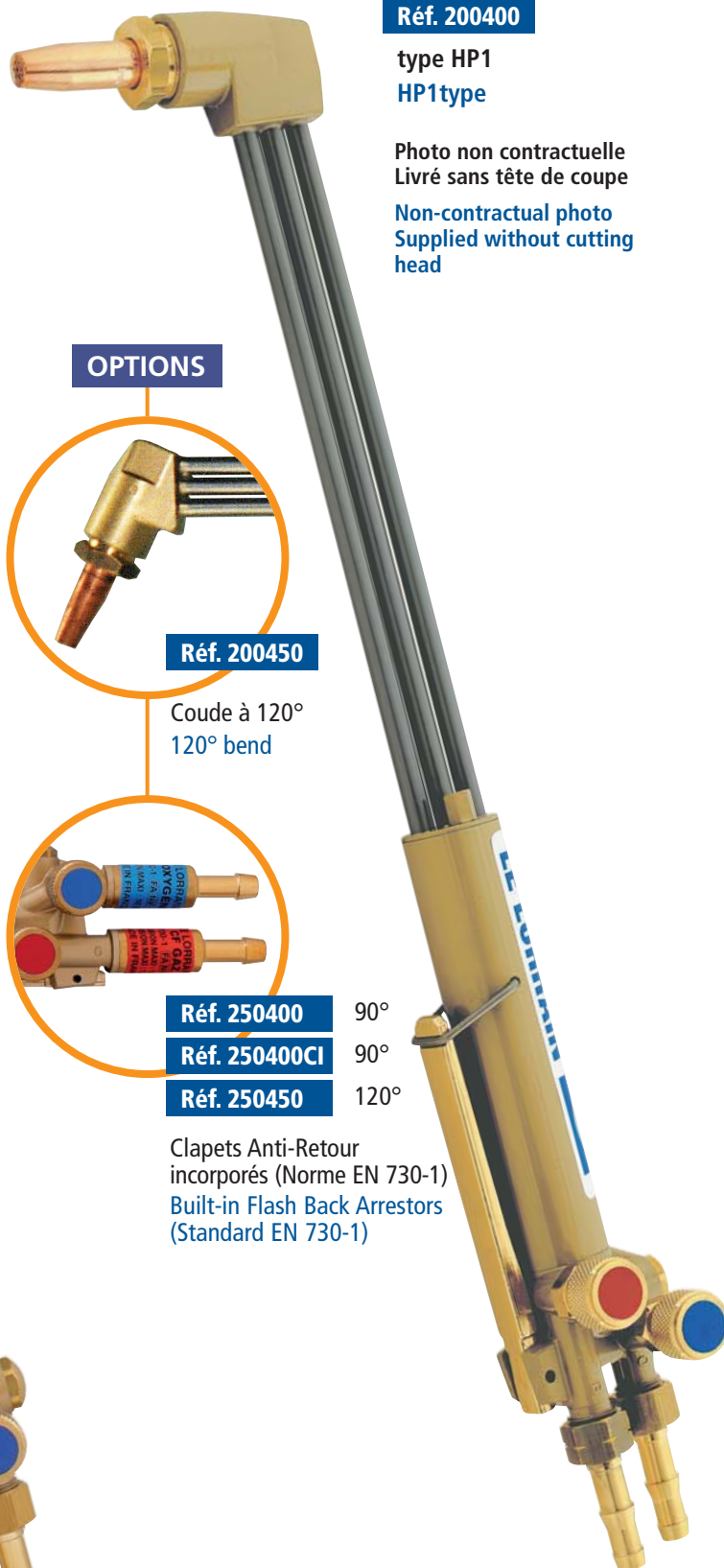

Réf. 202400

type HP1 blindé
shielded HP1 type

Photo non contractuelle
Livré sans tête de coupe

Non-contractual photo
Supplied without cutting
head



OPTIONS



Réf. 202450

Avec coude à 120°
With 120° bend



Réf. 202460

Avec coude à 180°
With 180° bend

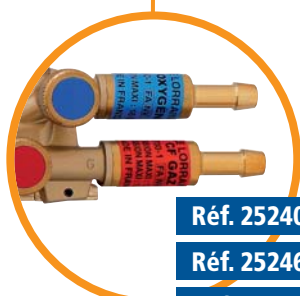

Réf. 252400 90°

Réf. 252460 120°

Réf. 252850 180°

Avec ARPF (EN 730-1)
With FBA (EN 730-1)

OPTIONS

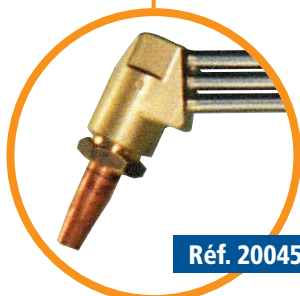

Réf. 200450

Coude à 120°
120° bend

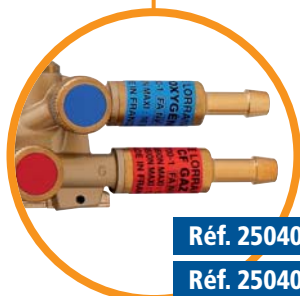

Réf. 250400 90°

Réf. 250400CI 90°

Réf. 250450 120°

Clapets Anti-Retour
incorporés (Norme EN 730-1)
Built-in Flash Back Arrestors
(Standard EN 730-1)

High pressure cutting torches



CHALUMEAUX COUPEURS HP1 Conçus selon la norme ISO 5172

HIGH PRESSURE CUTTING TORCHES HP1 Designed according to standard ISO 5172

Les deux atouts majeurs de cette gamme de produits sont la robustesse et la simplicité de fonctionnement et d'entretien.

Tous les chalumeaux coupeurs haute pression de type HP1 fonctionnent sur le principe du mélange de l'oxygène et du gaz combustible dans la tête. Ce type de mélange assure à l'utilisateur une minimisation des rentrées de flamme ; il existe deux sortes de cônes pour les têtes de coupe :

- Le type HP1/G1 standard en FRANCE et dans de nombreux pays d'Europe, du Maghreb et d'Afrique,
- Le type IC (cône international) que l'on retrouve dans les pays du Moyen-Orient, certains pays européens et les pays anglo-saxons

Les chalumeaux HP1, HP1 blindés et HP 1 longs peuvent découper de 3 à 360 mm suivant la tête de coupe utilisée.

The two major assets of this range of strong cutting torches are that they are easy to use and easy to service.

All HP1 high-pressure cutting torches work on the principle of mixing oxygen and fuel gas in the head. This type of mixing ensures minimal flashback for users; there are two sorts of cones for the cutting heads:

- HP1/G1 standard type in FRANCE and many European, North African and African countries;
- IC type (international cone) found in Middle Eastern countries, some European countries and English-speaking nations.

HP1, shielded HP1 and long HP1 can be used to cut 3 to 360 mm depending on the cutting head used.

CHALUMEAUX COUPEURS HP1 blindés Conçus selon la norme ISO 5172

SHIELDED HIGH PRESSURE CUTTING TORCHES HP1 Designed according to standard ISO 5172

Les trois atouts majeurs de cette gamme de produits sont :

- 1 - Une robustesse intégrale grâce à son blindage extérieur en une seule pièce, et à son coude porte buse cruciforme matricé permettant une haute résistance de l'ensemble, les tubes de liaison internes sont en inox, brasés à l'argent
- 2 - Une légèreté conservée malgré le blindage
- 3 - Une simplicité de fonctionnement et d'entretien.

Comme le HP1, cet appareil peut être réalisé avec un cône HP/G1 ou IC sur demande, et avec les filetages d'entrée au choix.

Les chalumeaux HP1B sont livrés nus, sans tête de coupe.

The three major assets of this line are:

- 1 - Built-in strength through its external one-piece shielding, and cruciform die-forged elbow nozzle holder making the unit extremely strong; the internal connecting tubes are silver-brazed stainless steel.
- 2 - Light weight preserved in spite of the shielding.
- 3 - Easy to use and maintain.

Like the HP1, this device can be produced with an HP/G1 or IC cone on request, with choice of inlet screw thread.

HP1B torches are supplied without cutting head.

Réf. Ref.	Type	Type	Sortie cône Outlet cone	Descriptif Description	Entrée	Inlet	Longueur Overall	Poids Weight
200400	Coupeur HP1		HP1 / G1	90°	16 x 150 D	16 x 150 G	470 mm	1.120 kg
200450	Coupeur HP1		HP1 / G1	120°	16 x 150 D	16 x 150 G	470 mm	1.120 kg
200465	Coupeur HP1		HP1 / IC	Blindé shielded + 90°	1/4 D	3/8 G	470 mm	1.270 kg
200480	Coupeur HP1		HP1 / IC	90°	1/4 D	3/8 G	470 mm	1.120 kg
202400	Coupeur HP1		HP1 / G1	Blindé shielded + 90°	16 x 150 D	16 x 150 G	470 mm	1.270 kg
202450	Coupeur HP1		HP1 / G1	Blindé shielded 120°	16 x 150 D	16 x 150 G	470 mm	1.270 kg
202460	Coupeur HP1		HP1 / G1	Blindé shielded + 180°	16 x 150 D	16 x 150 G	480 mm	1.350 kg
250400	Coupeur HP1		HP1 / G1	90° + ARPF FBA	16 x 150 D	16 x 150 G	530 mm	1.150 kg
250400CI	Coupeur HP1		HP1 / IC	90° + ARPF FBA	1/4 D	3/8 G	530 mm	1.150 kg
250450	Coupeur HP1		HP1 / G1	120° + ARPF FBA	16 x 150 D	16 x 150 G	530 mm	1.150 kg
252400	Coupeur HP1		HP1 / G1	Blindé shielded + 90° + ARPF FBA	16 x 150 D	16 x 150 G	530 mm	1.300 kg
252460	Coupeur HP1		HP1 / G1	Blindé shielded + 120° + ARPF FBA	16 x 150 D	16 x 150 G	530 mm	1.300 kg
252850	Coupeur HP1		HP1 / G1	Blindé shielded + 180° + ARPF FBA	16 x 150 D	16 x 150 G	530 mm	1.380 kg

Informations produits / Product information

- La conception des chalumeaux HP1 est optimisée avec une poignée ronde, le levier de coupe en dessous, les tubes de liaison en inox brasés à l'argent au coude porte buse et au corps arrière.
- The design of the HP1 torches is optimized with a rounded handle, with the cutting lever located underneath, the stainless steel linking tubes brazed with silver at the bend of the nozzle holder and at the rear of the body.
- Sur le chalumeau version blindée intégrale, le tube de protection en laiton, de diamètre 32 mm, est monobloc et assure au chalumeau une solidité inégalée.
- On the fully shielded version of the torch, the brass protection tube, diameter 32 mm, is monobloc in construction, guaranteeing an unrivalled solidity to the torch.
- Les filetages d'entrée des chalumeaux varient aussi suivant les pays d'utilisation, en France et dans les pays où sont vendus les cônes HP1/G1 les filetages sont métriques 16 x 150 Droite et Gauche, dans les autres pays, les filetages peuvent varier (1/4D et 3/8G, 9/16 D et G, etc.). Nous sommes en mesure de fournir tous les filetages sur demande.
- The thread of the input on the torches will vary depending on the country of use. In France and in countries where HP1/G1 cones are sold, the threads are metric 16 x 150 Right and Left (R and L). In other countries, the thread can vary (1/4R and 3/8L, 9/16 R and L, etc.). We are able to supply all threads on request.
- Les chalumeaux coupeurs HPI sont livrés nus sans tête de coupe.
- HPI cutting torches are delivered without cutting heads.

Pour les réf. des têtes de coupe, voir pages 28, 29

For cutting head references, see page 28, 29

Catalogue général n° 18

21

Chalumeaux coupeurs haute pression

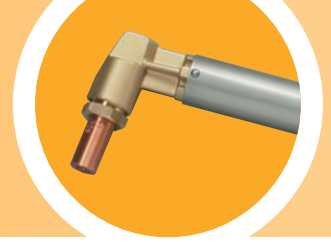

Chalumeaux COUPEURS type HP1 grande longueur

Extra long HP1
type CUTTING torches

Réf. 203600 type HP1 long à 120° HP1 Long cutting torch



Livrés sans tête de coupe Supplied without cutting head

Réf. 202850 type HP1 Blindé inox long à 90° HP1 stainless steel shielded long cutting torch



OPTIONS

Coude à 120°
120° bend

Réf. 203600

Réf. 253600
Réf. 202855
Réf. 202900
Réf. 202950

Coude à 180°
180° bend

Réf. 202860
Réf. 202865
Réf. 202910
Réf. 202960

Avec ARPF (Norme EN 730-1)
With FBA (Standard EN 730-1)

Réf. 253600
Réf. 202855
Réf. 202865
Réf. 202900

Réf. 202950
Réf. 202910
Réf. 202960

Réf. Ref.	Sortie cône Outlet cone	Descriptif Description	Entrée	Inlet	Longueur Length	Poids kg Weight kg
203600	HP1 / G1	90° ou 120°	16 x 150 D (R)	16 x 150 G (L)	600 à 1000 mm	Suivant longueur
203600PB	HP1 / IC	120°	1/4 D (R)	3/8 G (L)	700 mm	1,4 kg
203601PB	HP1 / IC	120°	1/4 D (R)	3/8 G (L)	1000 mm	1,6 kg
253600	HP1 / G1	90° ou 120° + ARPF	16 x 150 D (R)	16 x 150 G (L)	600 à 1000 mm	Suivant longueur
202850	HP1 / G1	Blindé inox stainless steel shielded + 90° ou 120°	16 x 150 D (R)	16 x 150 G (L)	600 à 1000 mm	Suivant longueur
202855	HP1 / G1	Blindé inox stainless steel shielded + 90° ou 120° + ARPF FBA	16 x 150 D (R)	16 x 150 G (L)	600 à 1000 mm	Suivant longueur
202860	HP1 / G1	Blindé inox stainless steel shielded + 180°	16 x 150 D (R)	16 x 150 G (L)	600 à 1000 mm	Suivant longueur
202865	HP1 / G1	Blindé inox stainless steel shielded + 180° + ARPF FBA	16 x 150 D (R)	16 x 150 G (L)	600 à 1000 mm	Suivant longueur
202900	HP1 / G1	Blindé inox stainless steel shielded + 90° ou 120° + ARPF FBA	16 x 150 D (R)	16 x 150 G (L)	1000 à 2000 mm	Suivant longueur
202910	HP1 / G1	Blindé inox stainless steel shielded + 180° + ARPF FBA	16 x 150 D (R)	16 x 150 G (L)	1000 à 2000 mm	Suivant longueur
202950	HP1 / G1	Blindé inox stainless steel shielded + 90° ou 120° + ARPF FBA	16 x 150 D (R)	16 x 150 G (L)	2000 à 3000 mm	Suivant longueur
202960	HP1 / G1	Blindé inox stainless steel shielded + 180° + ARPF FBA	16 x 150 D (R)	16 x 150 G (L)	2000 à 3000 mm	Suivant longueur

Informations produits / Product information

- Les HP1 sont toujours livrés sans tête de coupe ; le poids du chalumeau dépend de sa longueur. Tube de liaison en inox.
- The HP1 are supplied without cutting head, the weight of the torch is dependent on its length. Stainless steel linking tube.
- Ouverture de l'oxygène de coupe par un levier (gâchette) situé en dessous de la poignée.
- Opening and shutting off of the cutting oxygen is by means of a lever (trigger) located beneath the handle.
- Poignée ronde en laiton, diamètre 32 mm pour version non blindée ; blindage inox, diamètre 32 mm pour version blindée.
- Brass rounded handle, diameter 32mm for the non-shielded version, stainless steel shield. Diameter 32mm for the shielded version.
- La conception du chalumeau autorise le fonctionnement des têtes de coupe de 7 à 40/10 pour découper de 3 à 360 mm.
- The design of the torch allows for the use of cutting heads from 7 to 40/10 for cutting from 3mm to 360mm.
- Les chalumeaux blindés sont dédiés aux travaux difficiles. Le coude à 120° facilite l'oxycoupage de pièces au sol en permettant à l'utilisateur de rester debout.
- The shielded torches are dedicated to more difficult work. The 120° bend facilitates the oxy-cutting of the parts on the ground, which allows the user to remain in a standing position.

High pressure cutting torches



Chalumeaux COUPEURS type HP2

CUTTING torches type HP2

Chalumeau coupeur manuel permettant de couper des épaisseurs de 300 à 900 mm par simple changement de tête de coupe. Livré sans tête de coupe, poignée ronde. Ouverture de l'oxygène de coupe par robinet. Accepte les têtes de coupe HP2/G2 jusqu'à 60/10. Fonctionne à tous les gaz par simple changement de têtes de coupe.

Manual cutting torch. This cutting torch can be used for cutting 300 to 900 mm thicknesses by simply changing the cutting head. Supplied without cutting heads, round handle. Cutting oxygen switched on by valve. Can take HP2/G2 cutting heads to 60/10. Works with all kinds of fuel gas by simply changing the cutting head.

CHALUMEAUX COUPEURS HP2

HIGH PRESSURE CUTTING TORCHES HP2

Réf. 203400 type HP2 90°

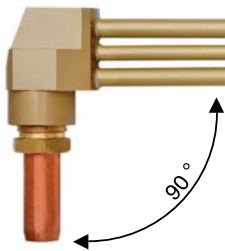

L. hors tout mm Overall length in mm	Poids standard en kg Standard weight in kg
760	3.750

Possibilité de modifier la longueur à la demande.
Different length on request.

Réf. 203405 type HP2 120°

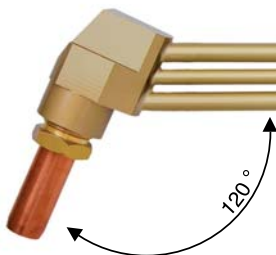

L. hors tout mm Overall length in mm	Poids standard en kg Standard weight in kg
800	3.750

Possibilité de modifier la longueur à la demande.
Different length on request.

Réf. 203410 type HP2 180°

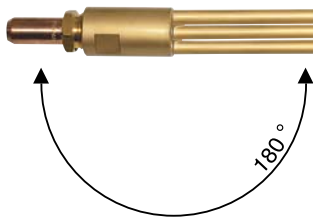

L. hors tout mm Overall length in mm	Poids standard en kg Standard weight in kg
850	3.780

Possibilité de modifier la longueur à la demande.
Different length on request.

Fabrications spéciales, oxycoupage de fortes épaisseurs, nous consulter

Pour les réf. des têtes de coupe, voir page 30

For cutting head references, see page 30

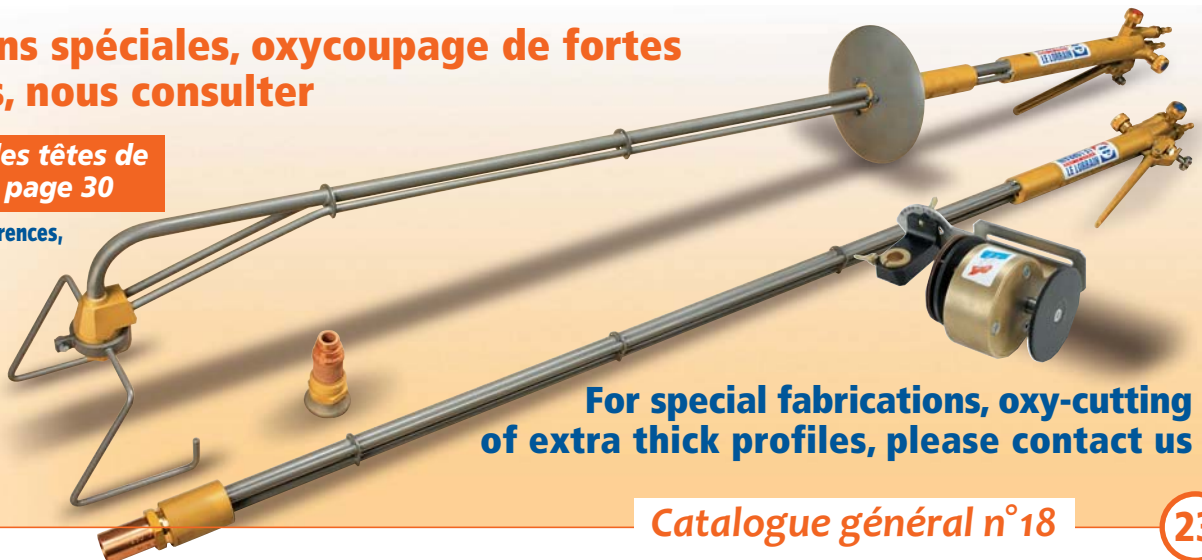

For special fabrications, oxy-cutting of extra thick profiles, please contact us

Chalumeaux coupeurs MACHINE



Chalumeaux coupeurs MACHINE

MACHINE cutting torches

Réf. 220400

type COUPEX OX/GPL
+ option ARPF

..... millimètres 0

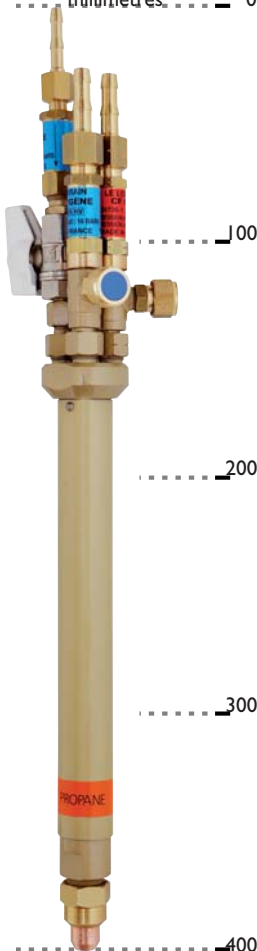

Chalumeau machine à trois arrivées avec deux robinets de réglage et une vanne pour l'oxygène de coupe. Entrées 16 x 150D pour OX de coupe, 16 x 150G pour GPL exclusivement. Fourreau Ø 32 en option ARPF et autres filetages d'entrées sur demande. Reçoit les têtes de coupe COUPEX OX/GPL permettant des coupes de 3 à 300 mm.

Torches with three inputs: two adjustment valves and a valve for the cutting oxygen. Input 16 x 150 D for cutting oxygen, 16 x 150 G exclusively for GPL. Optional FBA Ø 32 sheath and other input threads available on request. Accepts COUPEX OX/GPL cutting heads, allowing cuts from 3 to 300 mm.

Réf. 220410

type COUPEX OX/AC
+ option ARPF

..... millimètres 0



Chalumeau machine à trois arrivées avec deux robinets de réglage et une vanne pour l'oxygène de coupe. Entrées 16 x 150D pour OX de coupe et OX de chauffe, 16 x 150G pour acétylène exclusivement. Fourreau Ø 32 en option ARPF et autres filetages d'entrées sur demande. Reçoit les têtes de coupe COUPEX OX/AC permettant des coupes de 3 à 300 mm.

Torches with three inputs: two adjustment valves and a valve for the cutting oxygen. Input 16 x 150 D for cutting oxygen and heating oxygen, 16 x 150 G exclusively for Acetylene. Optional FBA Ø 32 sheath and other input threads available on request. Accepts COUPEX OX/AC cutting heads, allowing cuts from 3 to 300 mm.

Réf. 230850

type GD3 avec vanne
OX de coupe

..... millimètres 0

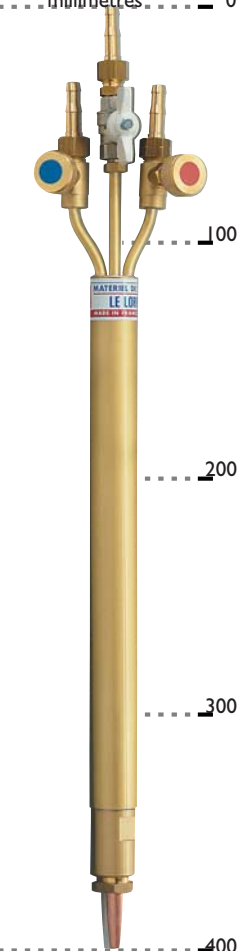

Chalumeau machine à trois arrivées avec deux robinets de réglage et une vanne pour l'oxygène de coupe. Entrées 16 x 150D pour l'oxygène de chauffe, 16 x 150D pour l'oxygène de coupe, 16 x 150G pour le gaz combustible. Fourreau standard du fourreau 350 mm. Livré sans crémaillère ni tête de coupe. Fonctionne à tous gaz combustible par simple changement de tête de coupe. Reçoit des têtes de coupe type HP1 (adaptable G1) de 7 à 40/10, permettant des coupes de 3 à 360 mm d'épaisseur. En option : crémaillère, autre filetage d'entrée.

Machine torch with three inlets, two adjustment valves and a valve for cutting oxygen. Inlets 16 x 150 D for heating oxygen, 16 x 150 D for cutting oxygen, 16 x 150 G for fuel gas. Standard sleeve Ø 32 mm. Standard sleeve length 350 mm. Supplied without cutting heads or rack body. Works with all kinds of fuel gas by simply changing the cutting head. Can take cutting heads type HP1 (G1 adaptable) 7 to 40/10, for cutting 3 to 360 mm thick. Option: rack body, different inlet threads.

Réf. 230401

type HP 50

..... millimètres 0

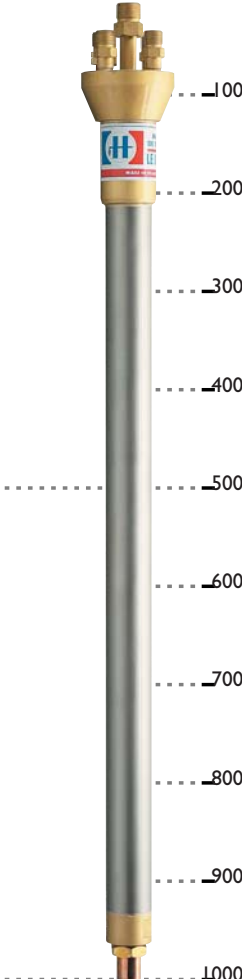

Chalumeau machine conçu pour la sidérurgie, notamment pour la découpe de billettes en coulée continue. Reçoit des têtes de coupe dont le cône est de type 853 et sont équipés d'origine d'un système de refroidissement. Fourreau standard diam. 50 mm. La tête de coupe, la longueur du chalumeau et les filetages d'entrées sont fonction de l'installation à laquelle le chalumeau est destiné.

Machine torch designed for the steel industry, particularly for cutting billets in continuous casting. Takes cutting heads with a type 853 cone and is equipped with a cooling system. Standard sleeve Ø 50 mm. The cutting head, length of torch and inlet thread all depend on the installation for which the torch is intended.

Réf. 230400

HP2 type Machine

..... millimètres 0

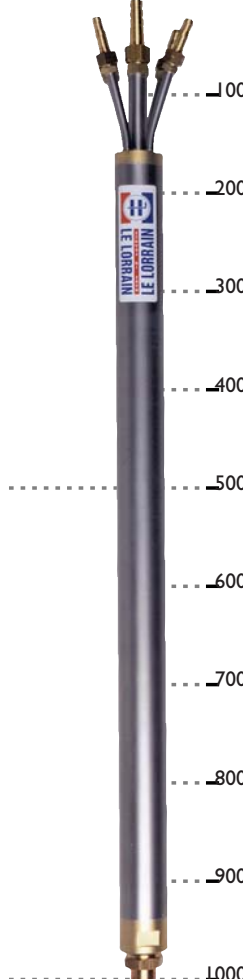

Chalumeau machine à trois arrivées (robinet, vanne et refroidissement sur option). Entrées 16 x 150D pour l'oxygène de chauffe, 20 x 150D pour l'oxygène de coupe, 16 x 150G pour le gaz combustible (en option refroidissement eau, entrée et sortie 16 x 150D). Fourreau standard diam. 50 mm. Longueur standard du fourreau à préciser à la commande. Livré sans crémaillère ni tête de coupe. Fonctionne à tous gaz combustible par simple changement de tête de coupe. Reçoit des têtes de coupe type HP2 (adaptable G2 ou cône adaptable 853) de 30 à 70/10, permettant des coupes de 300 à 800 mm d'épaisseur.

Machine torch with three inlets (cock, valve and cooling optional). Inlets 16 x 150 D for heating oxygen, 20 x 150 D for cutting oxygen, 16 x 150 G for fuel gas (optional water cooling, 16 x 150 D inlet and outlet). Standard sleeve Ø 50 mm. Standard sleeve length to define on order. Supplied without cutting heads or rack body. Works with all kinds of fuel gas by simply changing the cuttings head. Can take cutting heads type HP2 (G2 adaptable or adaptable 853 cone) 30 to 70/10, for cutting 300 to 800 mm thick.

MACHINE cutting torches



Réf. 220400



Réf. 220P16

Echelle 1/1
Scale 1/1



Réf. 220A16

Réf. 220410



Informations produits / Product information

- Photos non contractuelles. Les chalumeaux réf. 220400 et 220410 sont livrés sans tête de coupe et sans antiretour pare flamme (en option). Filetages d'entrées sur demande.
- Non-contractual photos. The torches ref. 220400 and 220410 are supplied without cutting heads but without flameproof non-return valve (optional). Input threads on request.

Réf. Ref.	Descriptif	Description	Gaz combustible Combustible gas		Epaisseur de coupe Cutting thickness	Pression de service Supply pressure	
220A10	Tête de coupe	Cutting nozzle	Acétylène	Acetylene	3/25 mm	3,5 bars OX	0,3 bar AC
220A12	Tête de coupe	Cutting nozzle	Acétylène	Acetylene	25/50 mm	5,0 bars OX	0,4 bar AC
220A16	Tête de coupe	Cutting nozzle	Acétylène	Acetylene	50/80 mm	6,0 bars OX	0,5 bar AC
220A20	Tête de coupe	Cutting nozzle	Acétylène	Acetylene	80/120 mm	7,0 bars OX	0,6 bar AC
220A25	Tête de coupe	Cutting nozzle	Acétylène	Acetylene	120/200 mm	9,0 bars OX	0,7 bar AC
220A30	Tête de coupe	Cutting nozzle	Acétylène	Acetylene	200/300 mm	10,0 bars OX	0,7 bar AC
220P10	Tête de coupe	Cutting nozzle	GPL	LPG	3/25 mm	3,5 bars OX	0,3 bar GPL
220P12	Tête de coupe	Cutting nozzle	GPL	LPG	25/50 mm	5,0 bars OX	0,4 bar GPL
220P16	Tête de coupe	Cutting nozzle	GPL	LPG	50/80 mm	6,0 bars OX	0,5 bar GPL
220P20	Tête de coupe	Cutting nozzle	GPL	LPG	80/120 mm	7,0 bars OX	0,6 bar GPL
220P25	Tête de coupe	Cutting nozzle	GPL	LPG	120/200 mm	9,0 bars OX	0,7 bar GPL
220P30	Tête de coupe	Cutting nozzle	GPL	LPG	200/300 mm	10,0 bars OX	0,7 bar GPL
220400	Chalumeau COUPEX	Cutting torch	GPL	LPG			
220410	Chalumeau COUPEX	Cutting torch	Acétylène	Acetylene			
220406	Ecrou de tête	Head nut					

Têtes de coupe



TABLEAU DE PERFORMANCES

CAPACITIES BOARD

Paramètres de coupe Cutting specifications		Pression de réglage en bar Pressure settings in bar				Consommation horaire Consumption per hour		
Calibre tête de coupe Cutting nozzle gauge	Epaisseur en mm Thickness - mm	OX coupe OX cutting	OX chauffe OX heating	AD AD	GPL GPL	OX chauffe + coupe en litres / h OX heating + cutting - litre / h	AD en litres / h AD - litre / h	GPL en litres / h GPL - litre / h
7 / 10	3 à 10	3 à 5	1,5	0,3	0,5	650 / 1100	150	200
10 / 10	10 à 25	3 à 5	1,5	0,3	0,5	1200 / 2200	200	300
12 / 10	25 à 50	3 à 5	1,5	0,3	0,7	1700 / 3000	300	400
16 / 10	50 à 80	4 à 6	1,5	0,5	0,7	2800 / 5600	400	500
20 / 10	80 à 120	5 à 7	1,5	0,6	0,8	7000 / 15000	550	700
25 / 10	120 à 200	6 à 8	1,5	0,7	0,8	13000 / 25000	750	900
30 / 10	200 à 300	6 à 8	1,5	0,7	0,8	21000 / 37000	900	1100
35 / 10	300 à 400	8 à 10	1,5	0,8	0,9	36000 / 56000	1100	1200
40 / 10	400 à 550	8 à 10	1,5	0,8	0,9	54000 / 68000	1100	1200
45 / 10	550 à 700	8 à 10	1,5	0,9	1,0	68000 / 79000	1100	1200
50 / 10	700 à 800	8 à 10	1,5	1,0	1,0	78000 / 84000	1100	1200
55 / 10	800 à 900	8 à 10	1,5	1,0	1,0	83000 / 90000	1100	1200
60 / 10	850 à 950	8 à 10	1,5	1,0	1,0	88000 / 100000	1100	1200

ATTENTION, ces résultats sont obtenus en laboratoire. Ils sont une moyenne et peuvent fluctuer suivant :

- L'utilisateur
- Les conditions d'approvisionnement des gaz utilisés
- Les pertes de charge éventuelles dues aux longueurs de tuyau
- L'état du matériel
- Le nombre de clapets antiretour pare flamme et de raccords rapides et de leur état de bon fonctionnement

WARNING, these are laboratory results. They provide an average and may fluctuate according to:

- User
- Supply conditions of the gases used
- Pressure drop due to pipe length
- Condition of the equipment
- The number of flash back arrestors and quick-release connectors and their operating condition

Têtes de coupe pour chalumeau SCO

Cutting heads for SCO torch



Echelle 1/1
Scale 1/1

Réf.	Ref.	Gaz	Gas	Calibre	Calibre	Epaisseur de coupe	Cutting thickness
201514		Acétylène	Acetylene	5 / 10		0,5 à 3 mm	
201515		Acétylène	Acetylene	7 / 10		3 à 10 mm	
201516		Acétylène	Acetylene	10 / 10		10 à 25 mm	
201517		Acétylène	Acetylene	12 / 10		20 à 50 mm	
301515		Propane	Propane	7 / 10		3 à 10 mm	
301516		Propane	Propane	10 / 10		10 à 25 mm	
201551		Pièce intermédiaire soudeur		Interm. welding attachment			

Têtes de coupe pour chalumeau DV-MP1

Cutting heads for DV-MP1 torch



Echelle 1/1
Scale 1/1

Réf. Ref.	Gaz	Gas	Calibre	Calibre	Epaisseur de coupe	Cutting thickness
780A07	Acétylène	Acetylene	7 / 10		3 à 10 mm	
780A10	Acétylène	Acetylene	10 / 10		10 à 20 mm	
780A15	Acétylène	Acetylene	15 / 10		20 à 60 mm	
780A20	Acétylène	Acetylene	20 / 10		60 à 100 mm	
780A25	Acétylène	Acetylene	25 / 10		100 à 180 mm	
780A30	Acétylène	Acetylene	30 / 10		180 à 300 mm	
780P07	Propane	Propane	7 / 10		3 à 10 mm	
780P10	Propane	Propane	10 / 10		10 à 20 mm	
780P15	Propane	Propane	15 / 10		20 à 60 mm	
780P20	Propane	Propane	20 / 10		60 à 100 mm	
780P25	Propane	Propane	25 / 10		100 à 180 mm	
780P30	Propane	Propane	30 / 10		180 à 300 mm	

Têtes de coupe adaptables SD pour chalumeau DV NAVAL

Cutting heads SD adaptable for DV NAVAL torch



Echelle 1/1
Scale 1/1

Le chanfrein long permet un arrasage facile pour découper au plus près de la tôle.

The long bevel makes for easy part removal and precision sheet cutting.

Réf. Ref.	Gaz	Gas	Calibre	Calibre	Epaisseur de coupe	Cutting thickness
702C07	Ethylène ou propane	Ethylene or propane	7 / 10 chanfrein LG	7 / 10 long bevel	3 à 10 mm	
702C10	Ethylène ou propane	Ethylene or propane	10 / 10 chanfrein LG	10 / 10 long bevel	10 à 20 mm	
702C15	Ethylène ou propane	Ethylene or propane	15 / 10 chanfrein LG	15 / 10 long bevel	20 à 60 mm	
702C20	Ethylène ou propane	Ethylene or propane	20 / 10 chanfrein LG	20 / 10 long bevel	60 à 100 mm	
702C25	Ethylène ou propane	Ethylene or propane	25 / 10 chanfrein LG	25 / 10 long bevel	100 à 180 mm	
702C30	Ethylène ou propane	Ethylene or propane	30 / 10 chanfrein LG	30 / 10 long bevel	180 à 300 mm	



Echelle 1/1
Scale 1/1

Réf. Ref.	Gaz	Gas	Calibre	Calibre	Epaisseur de coupe	Cutting thickness
720A10	Acétylène	Acetylene	10 / 10 chanfrein CRT	10 / 10 short bevel	10 à 20 mm	
720A15	Acétylène	Acetylene	15 / 10 chanfrein CRT	15 / 10 short bevel	20 à 60 mm	
720A20	Acétylène	Acetylene	20 / 10 chanfrein CRT	20 / 10 short bevel	60 à 100 mm	
720A25	Acétylène	Acetylene	25 / 10 chanfrein CRT	25 / 10 short bevel	100 à 180 mm	
720A30	Acétylène	Acetylene	30 / 10 chanfrein CRT	30 / 10 short bevel	180 à 300 mm	

Têtes de coupe



Têtes de coupe cône G1 pour chalumeaux HP1/DH1

G1 cone cutting heads for HP1/DH1 torches

OXY/ACÉTYLÉNIQUE



Echelle 1/1
Scale 1/1

Les têtes de coupe HP1 sont à trois cônes, mélange dans la tête et sont adaptables sur les chalumeaux cône G1 pour les réf. 205 et IC pour les réf. 206.

HP1 cutting heads have three cones, mixing in the head and are suitable for G1 cone torches for ref. 205 and IC for ref. 206.

Réf. G1	Ref. G1	Réf. IC	Ref. IC	Gaz	Gas	Calibre	Calibre	Epaisseur de coupe	Cutting thickness
205A07		206A07		Acétylène	Acetylene	7 / 10		3 à 10 mm	
205A10		206A10		Acétylène	Acetylene	10 / 10		10 à 25 mm	
205A12		206A12		Acétylène	Acetylene	12 / 10		25 à 50 mm	
205A16		206A16		Acétylène	Acetylene	16 / 10		50 à 80 mm	
205A20		206A20		Acétylène	Acetylene	20 / 10		80 à 120 mm	
205A25		206A25		Acétylène	Acetylene	25 / 10		120 à 200 mm	
205A30		206A30		Acétylène	Acetylene	30 / 10		200 à 300 mm	

OXY/PROPANE



Echelle 1/1
Scale 1/1

Les têtes de coupe HP1 sont à trois cônes, mélange dans la tête et sont adaptables sur les chalumeaux cône G1 pour les réf. 200 et les chalumeaux cône IC pour les réf. 206.

HP1 cutting heads have three cones, mixing in the head and are suitable for G1 cone torches for ref. 200 and IC cone torches for ref. 206.

Réf. G1	Ref. G1	Réf. IC	Ref. IC	Gaz	Gas	Calibre	Calibre	Epaisseur de coupe	Cutting thickness
200P07		206P07		Propane	Propane	7 / 10		3 à 10 mm	
200P10		206P10		Propane	Propane	10 / 10		10 à 25 mm	
200P12		206P12		Propane	Propane	12 / 10		25 à 50 mm	
200P16		206P16		Propane	Propane	16 / 10		50 à 80 mm	
200P20		206P20		Propane	Propane	20 / 10		80 à 120 mm	
200P25		206P25		Propane	Propane	25 / 10		120 à 200 mm	
200P30		206P30		Propane	Propane	30 / 10		200 à 300 mm	

OXY/PROPYLÈNE (ou gaz similaire)



Echelle 1/1
Scale 1/1

Les têtes de coupe HP1 sont à trois cônes, mélange dans la tête et sont adaptables sur les chalumeaux cône G1 pour les réf. 205 et IC pour les réf. 206.

HP1 cutting heads have three cones, mixing in the head and are suitable for G1 cone torches for ref. 205 and IC for ref. 206.

Réf. G1	Ref. G1	Réf. IC	Ref. IC	Gaz	Gas	Calibre	Calibre	Epaisseur de coupe	Cutting thickness
205T07		206T07		Propylène	Propylene	7 / 10		3 à 10 mm	
205T10		206T10		Propylène	Propylene	10 / 10		10 à 25 mm	
205T12		206T16		Propylène	Propylene	12 / 10		12 à 50 mm	
205T16		206T16		Propylène	Propylene	16 / 10		50 à 80 mm	
205T20		206T20		Propylène	Propylene	20 / 10		80 à 120 mm	
205T25		206T25		Propylène	Propylene	25 / 10		120 à 200 mm	
205T30		206T30		Propylène	Propylene	30 / 10		200 à 300 mm	

Cutting heads



Têtes de coupe HP1-DH1/G1 chauffe renforcée

Cutting heads extra heating

Tête de coupe pour Chalumeau type HP1 Monobloc haute résistance, permet de découper jusqu'à 360 mm. Double couronne de chauffe (chauffe renforcée).

Cutting head for HP1 Torch. One-piece and high resistance, can cut thicknesses up to 360 mm. Double heating ring (Assisted heating).



Echelle 1/1 Scale 1/1

Réf. Ref.	Type	Type	Gaz	Gas	Calibre	Calibre
850014	Tête de coupe HP1/G1 simple couronne	HPA/G1 single ring cutting head	OX/GAZ Nat. ou OX/PRO	OX/natural gas or OX/pro	40 / 10	40 / 10
850015	Tête de coupe HP1/G1 double couronne	HP1/G1 double ring cutting head	OX/GAZ Nat. ou OX/PRO	OX/natural gas or OX/pro	40 / 10	40 / 10

Têtes de coupe HP1-DH1/G1 dérivetage

HP1-DH1/G1 cutting heads for rivet removal

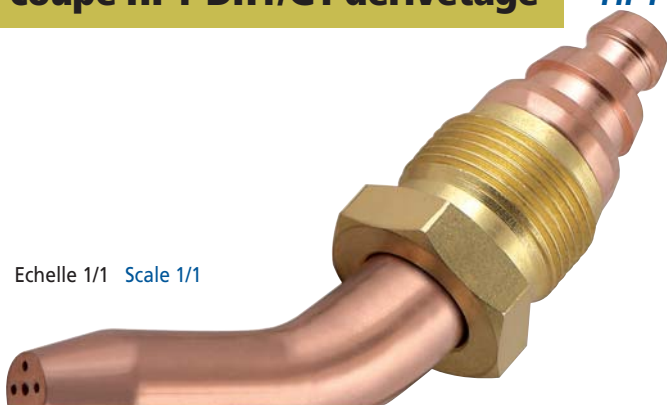

Echelle 1/1 Scale 1/1

Réf. Ref.	Gaz Gas	Calibre Calibre	Epais. de dérivetage Rivet removal thickness
205D20	Acétylène	20 / 10	maxi 80 mm



PERMET L'OXYCOUPAGE AU PLUS PRÈS DE LA TÔLE ; RÉDUIT LE TEMPS DE MEULAGE.

ALLOWS OXYCUTTING AS CLOSE AS POSSIBLE TO THE SHEET; REDUCES MILLING TIME

Têtes de coupe HP1-DH1/G1 gougeage

HPA-DH1/G1 cutting heads for gouging



Echelle 1/1 Scale 1/1

Réf. Ref.	Gaz Gas	Calibre Calibre	Epais. de gougeage Gouging thickness
205G16	Acétylène	16 / 10	maxi 10 mm
205G20	Acétylène	20 / 10	maxi 15 mm
205G25	Acétylène	25 / 10	maxi 25 mm



PERMET DE CHASSER LES CORDONS DE SOUDURE (dessoudage).

USED TO LEVEL WELDING SEAMS (weld removal).

Dénomination du gaz Name of the gas	Formule chimique Chemical formula	Température de fusion gaz + OX Gas + OX fusion temperature	Type d'entrée bouteille Type of inlet cylinder	Pression nominale des bouteilles Rate cylinder pressure	Nom des marques industrielles Name of industrial trademarks
Propylène	C3H6	2883°	TYPE E	7 bars	Flamal 29
Ethylène	C2H4	2909°	TYPE E	170 bars	Flamal 31
Propane	C3H8	2830°	TYPE E	7 bars	Propane
Méthane	CH4	2730°	TYPE E	196 bars	Gaz naturel
Acétylène	C2H2	3160°	TYPE H	17 bars	Acétylène
MAPP	C4H10	2640°	TYPE E	3 bars	MAPP

Têtes de coupe

Cutting heads



Têtes de coupe pour chalumeaux HP2/G2

Cutting heads HP2/G2

Têtes de coupe démontables machine ou manuel

HP2 adaptable G2
Removable cutting heads HP2/G2

Echelle 1/1
Scale 1/1



Réf.	Ref.	Gaz	Gas	Calibre	Calibre	Epaisseur de coupe	Cutting thickness
203P35		GPL	LPG	35 / 10		300 à 400 mm	300 to 400 mm
203P40		GPL	LPG	40 / 10		400 à 500 mm	400 to 500 mm
203P45		GPL	LPG	45 / 10		500 à 600 mm	500 to 600 mm
203P50		GPL	LPG	50 / 10		600 à 750 mm	600 to 750 mm
203P55		GPL	LPG	55 / 10		750 à 900 mm	750 to 900 mm
203P60		GPL	LPG	60 / 10		900 à 1050 mm	900 to 1050 mm

Têtes de coupe monoblocs machine ou manuel

HP2 adaptable G2
One-piece cutting heads HP2/G2

Echelle 1/1
Scale 1/1



Réf.	Ref.	Gaz	Gas	Calibre	Calibre	Epaisseur de coupe	Cutting thickness
230P30		GPL	LPG	30 / 10		200 à 300 mm	200 to 300 mm
230P35		GPL	LPG	35 / 10		300 à 400 mm	300 to 400 mm
230P40		GPL	LPG	40 / 10		400 à 500 mm	400 to 500 mm
230P45		GPL	LPG	45 / 10		500 à 600 mm	500 to 600 mm
230P50		GPL	LPG	50 / 10		600 à 750 mm	600 to 750 mm
230P55		GPL	LPG	55 / 10		750 à 900 mm	750 to 900 mm
230P60		GPL	LPG	60 / 10		900 à 1050 mm	900 to 1050 mm

230A30		Acétylène	Acetylene	30 / 10		200 à 300 mm	200 to 300 mm
230A35		Acétylène	Acetylene	35 / 10		300 à 400 mm	300 to 400 mm
230A40		Acétylène	Acetylene	40 / 10		400 à 500 mm	400 to 500 mm
230A45		Acétylène	Acetylene	45 / 10		500 à 600 mm	500 to 600 mm
230A50		Acétylène	Acetylene	50 / 10		600 à 750 mm	600 to 750 mm
230A55		Acétylène	Acetylene	55 / 10		750 à 900 mm	750 to 900 mm
230A60		Acétylène	Acetylene	60 / 10		900 à 1050 mm	900 to 1050 mm

Têtes de coupe monoblocs machine chauffe renforcée. Elles sont destinées à la démolition :
Réglage OX = 10 bars min.
Réglage gaz = 0,8 bars min.

HP2 adaptable G2
One-piece cutting heads HP2/G2
Designed for demolition work:
OX setting = min. 10 bar
Gas setting = min. 0.8 bar

Echelle 1/1
Scale 1/1



Réf.	Ref.	Gaz	Gas	Calibre	Calibre	Epaisseur de coupe	Cutting thickness
230 P70		GPL	LPG	70 / 10		600 à 900 mm	600 to 900 mm
230 P80		GPL	LPG	80 / 10		800 à 1110 mm	800 to 1110 mm
230 P90		GPL	LPG	90 / 10		1000 à 1300 mm	1000 to 1300 mm



Besoin d'un conseil ? Je téléphone au 33 (03) 83 35 47 98 de 7h30 à 11h45 et 13h15 à 17h00, sauf le vendredi de 13h15 à 16h00

Commerciaux et techniciens sont à votre écoute

Need some advice? Call 33 (03) 83 35 47 98 from 7:30 to 11:45 and 13:15 to 17:00, except Fridays from 13:15 to 16:00

Sales assistants and technicians are available to help you



Détendeurs DDI



Réf. 054200

Détendeur gaz neutre
Neutral gas pressure regulator



Réf. 050200

Détendeur oxygène
Oxygen pressure regulator



Réf. 051200

Détendeur acétylène
Acetylene pressure regulator



Réf.	Ref.	Type	Type	Gaz	Gas	Entrée type	Inlet type	Poids	Weight
050200		Détendeur DDI	DDI pressure regulator	Oxygène	Oxygen	F		1.040 kg	
051200		Détendeur DDI	DDI pressure regulator	Acétylène	Acetylene	H		1.040 kg	
054200		Détendeur DDI	DDI pressure regulator	Gaz neutre	Neutral gas	C		1.040 kg	

APRAGAZ
Your Inspection Authority



Member of
CEOC
INTERNATIONAL

Certificat N° 12/FR/2767-O-REV O

Les détendeurs DDI sont des détendeurs de nouvelle génération à la fois compacts, extrêmement solides et faciles d'utilisation.

Ils résolvent les difficultés de surpressions liées à l'utilisation du matériel de soudage au gaz et bénéficient en outre de nombreux avantages :

- **Grande facilité d'utilisation** : les pressions préconisées pour souder ou couper sont déterminées par deux zones vertes – soudage et coupage – pour le Détendeur Oxygène, une seule zone verte – soudage coupage – pour le Détendeur Acétylène et une zone jaune TIG + une zone grise MIG pour le Détendeur gaz neutre.
- **Pression d'utilisation toujours adaptée** : les pressions d'utilisation étant pré réglées dans les détendeurs, les incidents de surpression sont évités, ce qui représente une sécurité pour l'installation et une économie de gaz.
- **Manomètre haute pression protégé** par une coque PA antichoc.
- **Pression constante** : un dispositif breveté (INPI) permet à ce détendeur de délivrer une pression d'utilisation constante pendant toute la durée d'utilisation de la bouteille jusqu'au point d'équilibre entre la pression amont (pression résiduelle de la bouteille) et aval (pression de service). Ce dispositif innovant donne sensiblement le même résultat qu'un détendeur à double étage.

DDI pressure regulator are a new generation product which is compact, very strong and easy to use.

They solve problems with excess pressure linked to using gas welding equipment and provide many advantages:

- **Very easy to use**: the recommended pressures for welding or cutting are determined by two green zones - welding and cutting - for the Oxygen Pressure reducing valve, one green zone - welding cutting - for the Acetylene Pressure reducing valve and one yellow zone TIG with + one grey zone MIG for the neutral gas pressure regulator.
- **Operating pressure always right**: operating pressures are preset in the regulators so that excess pressure incidents are avoided, providing extra safety for installation and saving gas.
- **High-pressure manometer protected** by a shock-resistant polycarbonate shell.
- **Constant pressure**: a patented device (INPI = French statistics institute) ensures that this pressure reducing valve supplies constant operating pressure when the cylinder is being used, as far as the balance point between upstream pressure (residual pressure in the cylinder) and downstream pressure (service pressure). This innovative device gives the same result as a two-stage pressure reducing valve.

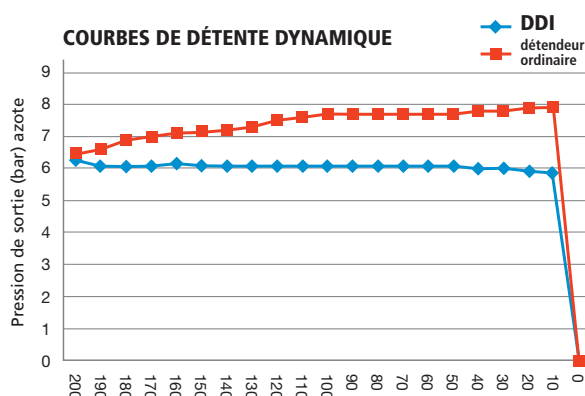

Les 10 raisons de l'adopter

- Fabrication 100 % française et innovante (2 brevets).
- Technologie permettant de maintenir une pression ou un débit (suivant le modèle) de service stable lors du vidage de la bouteille.
- Grande facilité de réglage par positionnement breveté (plus besoin de manomètre de seconde détente).
- Système de clapet breveté très résistant.
- 2 protections en ABS ultra résistantes.
- Ergonomie de l'appareil pour suivre au mieux la courbe de la bouteille de gaz.
- Soupape de sécurité intégrée.
- Usinage dans la barre de laiton pour un poids total sup. au kilogramme (usiné entièrement dans nos ateliers de Nancy).
- Appareil construit suivant la norme ISO 2503 - certificat N° 12/FR/2767 O-REV O.
- Garantie un an pièce et main d'œuvre contre tout vice de fabrication (suivant nos conditions générales de vente).

10 reasons to adopt it

- 100 % French manufacturing and innovation (2 patents).
- Technology which maintains the pressure, or a required flow (as per model used), during the emptying of the bottle.
- Ease of adjustment by patented positioning system (second expansion manometer not required).
- Rugged, patented valve system.
- Highly resistant double protection in ABS.
- Ergonomic design consistent with the shape of the gas bottle.
- Integrated safety valve.
- Machined from a single brass bar for a total weight sup. to a kilogram (fabricated in our Nancy workshop).
- Manufactured to ISO 2503 - certificate N° 12/FR/2767 O-REV O standard.
- One year parts & labour guarantee against all manufacturing defects (according to our General Conditions of Sale).

Froid et climatisation



KITCLIM AZOTE SPECIAL AUTOMOBILE (10 bars)

Il se compose de :

- 1 mallette de transport polypropylène
- 1 manodétendeur LB21 Type C pour azote, équipé d'une sortie en ¼ SAE pression de service maximum de 10 bars
- 1 flexible de liaison longueur 3000 mm entrée et sortie en femelle ¼ SAE
- 1 clé de service pour montage détendeur type C sur bouteille en 27/plat
- 1 raccord rapide automobile R134E basse pression volant bleu et R134A haute pression volant rouge

En option : 1 raccord rapide 1234YF basse pression volant bleu et 1234YF haute pression volant rouge

Réf. 080160



Automobile NITROGEN SPECIFIC KITCLIM (10 BAR)

It consists of:

- 1 polypropylene carrying case
- 1 LB21 Type C regulator for nitrogen, equipped with a ¼ SAE outlet, supply pressure 10 bars maximum.
- 1 connecting lead 3000 mm long with female SAE inlet and outlet
- 1 service wrench for installing the type C pressure regulator valve on a 27/flat cylinder
- 1 quick-release car connector R134E low pressure, blue wheel and R134A high pressure, red wheel

OPTION: 1 quick-release car connector 1234YF low pressure, blue wheel and 1234YF high pressure, red wheel

KITCLIM AZOTE SPECIAL GROUPES DE FROID INDUSTRIEL (100 bars)

Il se compose de :

- 1 mallette de transport avec mousse de protection
- 1 manodétendeur 3SHP Type C pour azote, équipé d'une sortie en ¼ SAE pression de service maximum de 105 bars
- 1 flexible haute pression longueur 3000 mm avec tressage inox entrée et sortie en ¼ SAE + câble anti fouet
- 1 clé de service pour montage détendeur sur bouteille
- 1 raccord mâle ¼ SAE – ½ SAE pour montage en sortie de flexible

Réf. 080170



SPECIAL AIR-CONDITIONING KIT FOR INDUSTRIAL COOLING SYSTEMS (100 BAR)

It consists of:

- 1 carrying case with protective foam
- 1 3SHP Type C pressure regulator for nitrogen, equipped with a ¼ SAE outlet, supply pressure 105 bars maximum
- 1 high-pressure lead 3000 mm long, with stainless steel mesh 1/4 SAE inlet and outlet
- 1 service wrench for installing the pressure regulator on the cylinder
- 1 1/4 - 1/2 SAE male connector for installation at the lead outlet

KITCLIM AZOTE SPECIAL BÂTIMENT (40 BARS)

Il se compose de :

- 1 mallette de transport polypropylène
- 1 manodétendeur L2C2 Type C pour azote, équipé d'une sortie en ¼ SAE pression de service maximum de 40 bars
- 1 flexible de liaison longueur 1500 mm entrée et sortie femelle ¼ SAE équipé d'une vanne de fermeture
- 1 clé de service pour montage détendeur type C sur bouteille en 27/plat
- 1 raccord mâle ¼ SAE – ½ SAE pour montage en sortie de flexible

Building NITROGEN SPECIFIC KITCLIM (40 BAR)

It consists of:

- 1 polypropylene carrying case
- 1 L2C2 Type C regulator for nitrogen, equipped with a ¼ SAE outlet, supply pressure 40 bars maximum
- 1 connecting lead 1500 mm long with female 1/4 SAE inlet and outlet equipped with a closing valve
- 1 service wrench for installing the type C pressure regulator on a 27/flat cylinder
- 1 male connector 1/4 SAE - 1/4 SAE for installing a lead at the outlet



Réf. 080110

PACKCLIM AZOTE

Il se compose de :

- 1 chariot porte bouteille
 - 1 bouteille 2 m³ 100 % azote pleine Linde Gas
 - 1 détendeur LB21 HP 40 bars
 - 1 flexible long 1500 mm + vanne de fermeture
- (Existe en version Nidron Linde Gas 95 % azote + 5 % hydrogène **référence 600996**)

NITROGEN PACKCLIM

Consisting of:

- 1 cylinder rack carrier
- 1 full cylinder: 2 m³ 100 % Linde Gas nitrogen
- 1 x LB21 HP 40 bars pressure regulator
- 1 x 1500 mm flexible hose + shut-off valve

(exists as Nidron Linde Gas: 95 % nitrogen + 5 % hydrogen.
Ref. 600996)



Réf. 600995

Informations produits / Product information

- *Tous les détendeurs KITCLIM sont équipés en standard, de tige d'entrée bouteille type C (Bouteilles d'azote ou de d'azote hydrogéné à moins de 5 %). Sur demande, détendeurs équipés de tige d'entrée type E (Bouteilles de gaz contenant plus de 5 % d'hydrogène).*
- *All AIR-CONDITIONING KIT pressure regulator are equipped with cylinder inlet rods type C as standard (Nitrogen or nitrogen with < 5 % hydrogen cylinders). On request, pressure regulator equipped with type E inlet rods (gas cylinders with more than 5 % hydrogen).*

Détendeurs



Mano détendeurs

Norme EN 585/ISO 2503 suivant procès-verbal n° L.025.962

Pressure regulators

MANO DÉTENDEURS LB21

LB21 PRESSURE REDUCING SETS

Les détendeurs LB21 sont des manodétendeurs simples, dont les deux manomètres sont recouverts unitairement d'une enveloppe en caoutchouc souple. Leur taille compacte et la fixation arrière détendeur/bouteille, limitent les chocs. Ils sont idéaux sur les équipements mobiles montés sur des bouteilles type B05 ou B11.

LB21 pressure regulators are simple regulators with the two manometers each enclosed in a soft rubber casing. Their compact size and installation, at the back of the regulator/cylinder, limit impact. They are ideal for mobile equipment mounted on type B05 or B11 cylinders.

Réf. Ref.	Gaz Gas	Graduation Graduation	Débit/pression Flow/pressure	Entrée Inlet	Sortie Outlet	Poids Weight
090200 LB21	Oxygène Oxygen	315b/16b	35 m³/h - 10 bars	F	16 x 150D	1.08 kg
091200 LB21	Acétylène Acetylene	40b/2.5b	10 m³/h - 1.5 bars	H	16 x 150G	1.08 kg
092200 LB21	Acétylène avec étrier Acetylene without clip holder	40b/2.5b	10 m³/h - 1.5 bars	A	16 x 150G	1.08 kg
092500 LB21	Acétylène pour étrier Acetylene for clip holder	40b/2.5b	10 m³/h - 1.5 bars	A	16 x 150G	1.08 kg
093200 LB21	Air comprimé Compressed air	315b/16b	35 m³/h - 10 bars	B	16 x 150D	1.08 kg
094100 LB21	Argon Argon	315b/20 l/mn	15 l/mn	C	12 x 100D	1.08 kg
094200 LB21	Argon/Co2 Argon/Co2	315b/38 l/mn	25 l/mn	C	12 x 100D	1.08 kg
094210 LB21	Azote Nitrogen	315b/16b	10 bars	C	16 x 150D	1.08 kg
094230 LB21	Azote hydrogéné à traduire	315b/16b	10 bars	E	16 x 150G	1.08 kg
095200 LB21	Propane Propane	2.5b	1.5 bars	E	16 x 150G	1.08 kg
095000 LB21	Propane Propane	6.0b	4.0 bars	E	16 x 150G	1.08 kg
098200 LB21	Méthane Methane	315b/6.0b	4.0 bars	E	16 x 150G	1.08 kg
098210 LB21	Propylène Propylene	2.5b	1.5 bars	E	16 x 150G	1.08 kg
098220 LB21	Ethylène Ethylene	315b/2.5	1.5 bars	E	16 x 150G	1.08 kg
094240 LB21	Azote Nitrogen	315b/120 l/mn	100 l/mn	C	16 x 150D	1.08 kg

Informations produits / Product information

Réf. 094240 - Manodétendeur débitlitre Azote 120 l/mn (plage de service 0 à 100 l/mn)

Cet appareil de la gamme LB21 est prévue pour être monté sur une bouteille de 196 bars de gaz neutre. Il est utilisé généralement pour la decarbonisation du vin dans les cuves inox, mais il peut servir aussi à la mise sous ambiance neutre de canalisations de fortes dimensions.

Ref. 094240 - Flow Regulator 120 l/mn Nitrogen (pressure range 0 to 100 l/mn)

This LB21 device is intended for mounting on a cylinder of 196 bars of neutral gas. It is usually used for the carbonization or decarbonization of wine in stainless steel tanks, but it can also be used for neutral atmosphere installation of pipes of larger dimensions.

MANO DÉTENDEURS L2C2

L2C2 PRESSURE REGULATORS

Les détendeurs L2C2 sont des manodétendeurs, dont les deux manomètres sont recouverts d'une seule enveloppe en caoutchouc souple. Leur taille compacte et la fixation arrière détendeur/bouteille, limite les chocs. Ils sont idéaux pour les ateliers équipés de chariot individuel. L2C2 pressure regulators are regulators with both manometers enclosed in a single soft rubber casing. Their compact size and installation, at the back of the regulator/cylinder, limit impacts. They are ideal for workshops equipped with separate trolleys.

Réf. Ref.	Gaz	Gas	Entrée Inlet	Sortie Outlet	Poids Weight
100200 L2C2	Oxygène	Oxygen	F	16 x 150D	1.120 kg
101200 L2C2	Acétylène	Acetylene	H	16 x 150G	1.120 kg
102200 L2C2	Acétylène export avec étrier	Acetylene export with clip holder	A	16 x 150G	1.320 kg
102500 L2C2	Acétylène export sans étrier	Acetylene export without clip holder	A	16 x 150D	1.120 kg
104200 L2C2	Argon / CO2 38 l/mn	Argon / CO2 / 38 l/mn	C	12 x 100D	1.120 kg
104100 L2C2	Argon / CO2 20 l/mn	Argon / CO2 / 20 l/mn	C	12 x 100D	1.120 kg
104210 L2C2	Azote mano BP 16 bars	Nitrogen manometer BP 16 bars	C	16 x 150D	1.120 kg
103200 L2C2	Air comprimé BP mano 16 bars	Compressed air manometer BP 16 bars	B	16 x 150D	1.120 kg
102400 L2C2	Ethylène mano 2,5 bars	Ethylene manometer BP 2,5 bars	E	16 x 150G	1.120 kg



Réf. 094200



Réf. 090200



Réf. 094240



Réf. 100200

Pressure regulators



Détendeurs blindés 3S

3S type shielded pressure regulators

Norme EN 585/ISO 2503 suivant procès-verbal n° L.026.115



Réf. 030200

COUPE TYPE 3S TYPE 3S

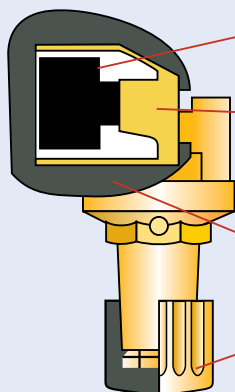

Manomètres indépendants monobloc, étanches à la poussière.
Separate manometers, monobloc dust proof.

Carcasse monobloc en laiton matricé surdimensionnée renfermant mécanisme et manomètres.
Oversized forged brass body, with regulator and manometer enclosed.

Protection en Polychloroprène alvéolé absorbant les chocs.
Cellular polychloroprene shock resistant protection.

Vis de détente en ABS imperdable.
Captive pressure adjustment screw in ABS.



Réf. 032200



Réf. 040200



Réf. 034200

Informations produits / Product information

VERITABLE ET SEUL DETENDEUR BLINDÉ POSSÉDANT UNE CARCASSE MONOBLOC EN LAITON MATRICÉ PROTÉGANT LES MANOMÈTRES. Les détendeurs blindés de la gamme 3S bénéficient d'une triple protection :

- Protection en polychloroprène alvéolé absorbant les chocs
- Carcasse monobloc en laiton matricé surdimensionnée
- Manomètres indépendants, étanches à la poussière

REAL AND ONLY SHIELDED PRESSURE REGULATOR WITH A ONE-PIECE SHELL IN DIE-FORGED BRASS PROTECTING THE MANOMETERS. Shielded pressure regulators in the 3S range have triple protection:

- Cellular polychloroprene protection for shock absorption
- Over-dimensioned one-piece die-forged brass shell
- Separate, dust-proof pressure gauges

Gaz Gas	Qmax	Q1
Oxygène	80 Nm ³ /h	30 Nm ³ /h
Acétylène	35 Nm ³ /h	5 Nm ³ /h

Réf. Ref.	Gaz	Gas	Entrée type Inlet type	Sortie Outlet	Poids Weight
030200 3S	Oxygène	Oxygen	F	16 x 150 D (R)	1.780 kg
031200 3S	Acétylène	Acetylene	H	16 x 150 G (L)	1.780 kg
032200 3S	Acétylène export avec étrier	Acetylene export with clip holder	A	16 x 150 G (L)	1.980 kg
032500 3S	Acétylène export sans étrier	Acetylene export without clip holder	A	16 x 150 G (L)	1.780 kg
033200 3S	Air comprimé	Compressed air	B	16 x 150 D (R)	1.780 kg
034200 3S	Azote mano BP 16 bars	Nitrogen manometer BP 16 bars	C	16 x 150 D (R)	1.780 kg
035200 3S	Propane	Propane	E	16 x 150 G (L)	1.780 kg
037200 3S	Argon / CO2 20 l/mn	Argon / CO2 / 20 l/mn	C	12 x 100 D (R)	1.780 kg
038200 3S	Gaz naturel / Méthane	Natural gas / Methane	E	16 x 150 G (L)	1.780 kg
040200 3S	Argon / CO2 38 l/mn	Argon / CO2 / 38 l/mn	C	12 x 100 D (R)	1.780 kg
041200 3S	Azote / Hydrogène ou éthylène	Nitrogen / Hydrogen or ethylene	E	16 x 150 G (L)	1.780 kg

Détendeurs spéciaux



Détendeurs haute pression azote

High pressure nitrogen pressure regulators



Réf. 080210

Informations produits / Product information

- Cette famille de détendeurs utilisés principalement à l'azote permet de purger des installations frigorifiques*, de gonfler des amortisseurs, d'inertiser des canalisations de gros diamètre, etc.
- This family of pressure regulators, used mainly with nitrogen, is used to purge refrigeration installations, inflate shock-absorbers, render large diameter pipes inert, etc.
- Nous conseillons de monter ces détendeurs uniquement sur des bouteilles de B11 = 2 m³ à B50 = 10 m³ ou sur des cadres de bouteilles.
- We advise mounting these pressure regulators only on B11 = 2 m³ to B50 = 10 m³ cylinders or on cylinders frames.

Réf. Ref.	Gaz Gas	Graduation Graduation	Pression maxi Maxi pressure	Entrée Inlet	Sortie Outlet	Poids Weight
080200	azote	315 / 60 bars	40 bars	Type C	16 x 150 D	2,48 kg
080201	azote	315 / 60 bars	40 bars	Type C	3/8 gaz	2,48 kg
080202	azote	315 / 60 bars	40 bars	Type C	1/4 SAE	2,48 kg
080210	azote	315 / 100 bars	60 bars	Type C	16 x 150 D	2,48 kg
080217	azote	315 / 100 bars	60 bars	Type C	3/8 gaz	2,48 kg
080218	azote	315 / 100 bars	60 bars	Type C	1/4 SAE	2,48 kg
080220	azote	315 / 160 bars	105 bars	Type C	16 x 150 D	2,48 kg
080221	azote	315 / 160 bars	105 bars	Type C	3/8 gaz	2,48 kg
080222	azote	315 / 160 bars	105 bars	Type C	1/4 SAE	2,48 kg

* La réf. 080222 existe sous forme de coffret (cf. p. 34)

* Ref. 080222 can be found in the form of a case (see p. 34)

Détendeurs gros débit

High flowrate pressure regulators



Réf. 070250

Informations produits / Product information

- Cette famille de détendeurs permet à une pression standard de débit de 20 à 280 NM³/H suivant les gaz concernés donc d'alimenter plusieurs chalumeaux dans la version acétylène et oxygène et de servir de première détente, en gaz neutre pour approvisionner plusieurs dizaines de postes à souder.
- This family of pressure regulators allows standard pressure to flow from 20 to 280 NM³/H depending on the gas used, and can therefore supply several torches in the acetylene and oxygen version and can be used for first expansion of neutral gas to supply several dozen welding units.
- Nous conseillons de monter ces détendeurs uniquement sur des bouteilles de B50 = 10 m³ ou sur des cadres de bouteilles
- We advise mounting these pressure regulators only on B50 = 10 m³ cylinders or on cylinder racks.

à + 20° C :

at +20°C:

Gaz Gas	P1 / bar	P4 / bar	P2 / bar	Débit Nm ³ /h Flow rate Nm ³ /h
Oxygène	200 - 20	10 - 10	9 - 7,7	280 - 100
Acétylène	17 - 5	1,5 - 1,5	1,15 - 1,15	60 - 22

P1 : Pression Amont
P4 : Pression détente statique
P2 : Pression détente lue
P1 : Cylinder pressure
P4 : Static delivery pressure
P2 : Read delivery pressure

Réf. Ref.	Gaz Gas	Graduation Graduation	Pression maxi Maxi pressure	Entrée Inlet	Sortie Outlet	Poids Weight
070100	oxygène oxygen	315 / 16 bars	11 bars	F	20 x 150 D (R)	4,100 kg
070150	oxygène oxygen	315 / 16 bars	11 bars	35 x 200 D (R)	20 x 150 D (R)	4,150 kg
070200	gaz neutre neutral gas	315 / 16 bars	11 bars	C	20 x 150 D (R)	4,100 kg
070250	gaz neutre neutral gas	315 / 16 bars	11 bars	38 x 200 D (R)	20 x 150 D (R)	4,150 kg
070300	acétylène acetylene	40 / 2,5 bars	1,5 bar	H	20 x 150 G (L)	4,100 kg
070350	acétylène acetylene	40 / 2,5 bars	1,5 bar	33 x 200 G (L)	20 x 150 G (L)	4,150 kg

Détendeurs débitlitres à colonnes

Column flowrate pressure regulators



Réf. 054201

Informations produit Product information

- Corps DM modèle premium
- DM body premium model

Détendeurs débitlitres tarés à 3,5 bars avec colonne (rotamètre) graduée de 0 à 15 ou 30 l/mn. La lecture de la colonne permet une très bonne précision du débit de gaz idéal pour le soudage TIG des inox et aluminium. Existe en version OX en 7 et 15 l/mn.

Flowrate pressure regulators, calibrated to 3.5 bars with column (rotameter) graduated from 0 to 15 or 30 l/min, provide a high level of gas flow rate accuracy, which is ideal for TIG-welding of stainless steel and aluminium. Available in OX version at 7 and 15 l/mn.

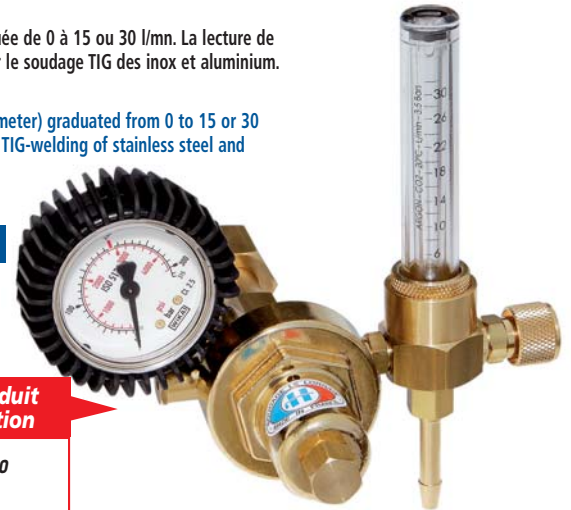

Réf. 054280

Informations produit Product information

- Corps LB modèle éco
- LB body eco model



Réf. 054202

Ce détendeur permet d'alimenter deux postes TIG/MIG ou d'assurer en parallèle l'inertage de la canalisation à souder.

This pressure regulator supplies two TIG/MIG workstations or parallel inerting of the pipes to be welded.

Manodétendeur DETECCOL 30

DETECCOL 30 Regulator

Réf. 054220



Cet appareil compact (3 en 1) est prévu pour être monté sur une bouteille 196 bars argon/co2. Il se compose d'un régulateur qui détend le gaz de la pression résiduelle de la bouteille à une pression de sortie tarée à 3,5 bars, d'une colonne (rotamètre) graduée de 0 à 30 l/mn qui permet une très bonne précision du débit et d'un économiseur de gaz qui limite considérablement les surpressions de gaz à l'amorçage. Le DETECCOL 30 présente une excellente précision du débit, limite les soufflures et peut faire économiser plus de 70 % de gaz à l'amorçage.

This compact 3-in-1 device is intended to be fitted onto a 196 bars argon/co2 cylinder. It consists of a regulator that releases the gas from the residual pressure of the cylinder to an outlet pressure maintained at 3.5 bars, a column (rotameter) graduated from 0 to 30 l/min which allows an accurate reading of the flow, and a gas economizer that significantly limits the over-pressure of gas at start-up.

The DETECCOL 30 provides excellent accuracy of the flow, limits blow-out, and can save more than 70 % of the gas used at start-up.

Informations produit Product information

- Économiseur de gaz
- Gas economiser

Réf. Ref.	Type	Type
054201	Détendeur débitlitre DM à colonne 30 l/mn - Gaz neutre	DM type single flowmeter neutral gas pressure regulator 30 l/min.
054202	Détendeur débitlitre DM à 2 colonnes 30 l/mn - Gaz neutre	DM type double flowmeter neutral gas pressure regulator 30 l/min.
054261	Détendeur débitlitre DM à colonne 15 l/mn - Gaz neutre	DM type single flowmeter neutral gas pressure regulator 15 l/min.
054262	Détendeur débitlitre DM à 2 colonnes 15 l/mn - Gaz neutre	DM type double flowmeter neutral gas pressure regulator 15 l/min.
054251	Détendeur débitlitre DM à colonne 15 l/mn - Oxygène	DM type single flowmeter oxygen pressure regulator 15 l/min.
054252	Détendeur débitlitre DM à 2 colonnes 15 l/mn - Oxygène	DM type double flowmeter oxygen pressure regulator 15 l/min.
054220	Détendeur débitlitre DETECCOL 30 l/mn - Gaz neutre	DETECCOL flow-rate pressure regulator 30 l/mn - neutral gas
054280	Détendeur débitlitre LB21 à colonnes 30 l/mn - Gaz neutre	DETECCOL column type flow-rate pressure regulator 30 l/mn - neutral gas
054281	Détendeur débitlitre LB21 à colonnes 15 l/mn - Gaz neutre	DETECCOL column type flow-rate pressure regulator 15 l/mn - neutral gas

Détendeurs spéciaux

Special pressure reducers



DDI-DE : détendeurs double étage pour gaz neutre

DDI-DE: seconde pressure regulators for neutral gas

Informations produits / Product information

- Parfaitement adapté aux utilisations utilisant des gaz purs, inertes nécessitant une pression de sortie très stable ainsi qu'un réglage très précis de cette même pression de sortie, équipé d'une membrane INOX.
- Perfectly adapted for the use of pure and inert gases that need a very stable outlet pressure, as well as a very fine setting of this outlet pressure, equipped with a stainless steel diaphragm.
- Autres graduations sur demande 0/2,5 b et 0/6b.
- Other graduations available on request 0/2.5 b et 0/6b.

Réf. 054430

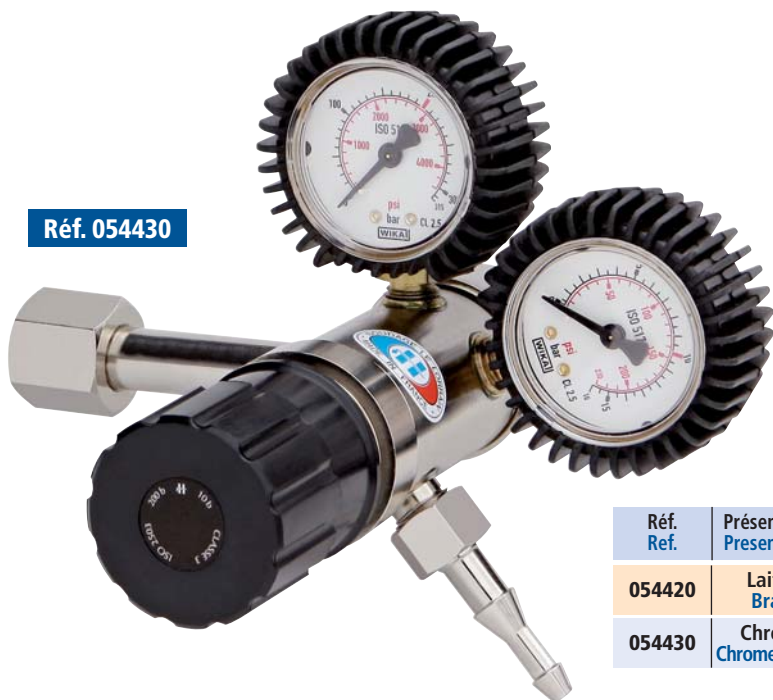

Réf. Ref.	Présentation Presentation	Gaz Gas	Graduation Graduation	Pression Pressure	Entrée Inlet	Sortie Outlet	Poids Weight
054420	Laiton Brass	Neutre Neutral	315/16B 315/16B	10 bars 10 bars	Type C C type	16 x 150 D 16 x 150 R	1,8 kg 1,8 kg
054430	Chromé Chrome-plated	Neutre Neutral	315/16B 315/16B	10 bars 10 bars	Type C C type	16 x 150 D 16 x 150 R	1,8 kg 1,8 kg

DDI-RD : détendeur régulateur de débit pour gaz neutre

DDI-RD: flow rate regulator for neutral gas

Informations produits / Product information

- Parfaitement adapté à l'alimentation très précise des postes de soudage électrique TIG/MIG le volant de réglage du régulateur intégré est gradué à 0, 6, 8, 10, 12, 15, 18, 22,26 l/mn plus une position maxi pour un éventuel inertage.
- Perfectly adapted for the very specific power-supply of the electrical TIG/MIG welding units, the built-in adjustment wheel is graduated from 0, 6, 8, 10, 12, 15, 18, 22,26 l/mn with an extra maxi setting for a possible inerting operation (neutral atmosphere).

Réf. 054450



Réf. Ref.	Présentation Presentation	Gaz Gas	Graduation Graduation	Pression Pressure	Entrée Inlet	Sortie Outlet	Poids Weight
054450	Laiton Brass	Neutre Neutral	315B/26L 31B5/26L	4/26L + maxi 4/26L + maxi	Type C C type	12 x 100 12 x 100	1,260 kg 1,260 kg

Détendeurs réchauffeur

Heating pressure regulators



Détendeurs blindés 3S avec réchauffeur électrique 220 V / 125 W

3S shielded pressure regulators with electric heater 220 V/125 W



Réf. 041250



Réf. 041250K

Informations produits / Product information

- Sur demande peut être réalisé avec d'autres voltages.
- Can be produced for use at other voltages on request.
- Le CO2 est un gaz froid, il est nécessaire de le réchauffer pour l'utiliser en protection soudage MIG.
- CO2 is a cold gas which needs to be heated for use in MIG welding protection.
- Tous nos détendeurs peuvent être équipés d'entrée bouteille et de sortie adaptées au pays destinataire.
- All our pressure regulators can be fitted with cylinder inlets and outlets appropriate to the country of destination.
- La référence 041250K est équipée d'une led contrôlant les périodes de fonctionnement de la résistance.
- Reference 041250K is equipped with a LED controlling the functioning time of the resistor.

Réf. Ref.	Gaz Gas	Graduation Graduation	Débit / pression Flow pressure	Entrée Inlet	Sortie Outlet	Poids Weight
041250	CO2	315B / 40 l/mn	25 l/mn	C	12 x 100 D 12 x 100 R	2,4 kg
041250K	CO2	315B / 40 l/mn	25 l/mn	C	12 x 100 D 12 x 100 R	2,4 kg
041267	CO2	315B / 16 bars	10 bars	C	16 x 150 D 16 x 150 R	2,4 kg

Réchauffeur CO2 CO2 heater

Réf. 136000



Informations produits / Product information

- Montage entre la bouteille de gaz neutre et le mano-détendeur ou entre un flexible HP et l'entrée d'une centrale à inversion en standard 220 volts pour 125 watt entrée écrou femelle type C sortie mâle type C. Sur demande peut être fabriqué avec d'autres voltages.
- Mounted between the cylinder of neutral gas and the pressure regulator or between an HP hose and the inlet of an inversion unit in standard 220 volts for 125 watt, female nut type C inlet, male type C outlet. Can be made with other voltages on request.

Réf. Ref.	Gaz Gas	Puissance Power	Débit / pression Flow / pressure	Entrée Inlet	Sortie Outlet	Poids Weight
136000	CO2	220 V / 125 W	200 bars	C femelle C femal	C mâle C male	1,25 kg

Seconde détente



RAMPES BASSE PRESSION POUR ROTAMÈTRES DE CANALISATION

LOW PRESSURE RAMPS FOR PIPING ROTAMETERS

Informations produits / Product information

- * Préciser la graduation à la commande.
- * Graduation to be specified when the order is placed.
- Il est impératif d'avoir en entrée une pression de 3,5 bars stable pour permettre d'avoir une lecture précise et exacte du réglage des rotamètres quel que soit le gaz utilisé. (Oxygène ou argon/Co2).
- It is imperative to have a stable pressure of 3.5 bars at the inlet to allow a precise and true reading of the adjustment of the rotameters whatever the used gas. (Oxygen or argon/Co2).
- Le modèle présenté référence 850070 est prévu pour être fixé sur un mur ou un véhicule de transport, sur demande nous pouvons le livrer sur un ensemble de pattes, pour une dépose au sol.
- The displayed model: reference 850070 is intended to be fixed on a wall or in a transporting vehicle, this can be supplied, on request, with a set of tabs to allow mounting on the floor.

Réf. 850070

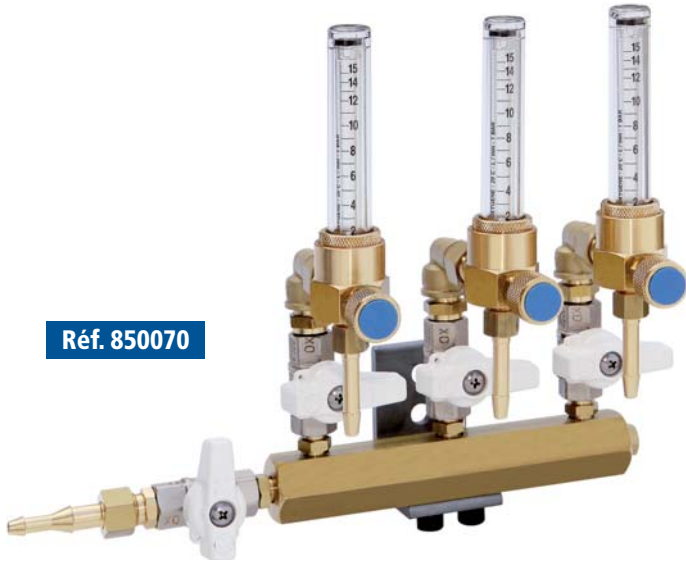

Réf. Ref.	Gaz	Gaz	Pression entrée Inlet pressure	Descriptif Description	Entrée Inlet	Sortie Outlet	Poids Weight
850066	Oxygène	Oxygen	3,5 bars	7 rotamètres 7 l/mn ou 15 l/mn*	Etagée 10 et 6,3 mm Range: 10 and 6,3 mm	6,3 mn	5.45 kg
850067	Oxygène	Oxygen	3,5 bars	6 rotamètres 7 l/mn ou 15 l/mn*	Etagée 10 et 6,3 mm Range: 10 and 6,3 mm	6,3 mn	4.70 kg
850068	Oxygène	Oxygen	3,5 bars	5 rotamètres 7 l/mn ou 15 l/mn*	Etagée 10 et 6,3 mm Range: 10 and 6,3 mm	6,3 mn	3.95 kg
850069	Oxygène	Oxygen	3,5 bars	4 rotamètres 7 l/mn ou 15 l/mn*	Etagée 10 et 6,3 mm Range: 10 and 6,3 mm	6,3 mn	3.25 kg
850070	Oxygène	Oxygen	3,5 bars	3 rotamètres 7 l/mn ou 15 l/mn*	Etagée 10 et 6,3 mm Range: 10 and 6,3 mm	6,3 mn	2.50 kg
850071	Oxygène	Oxygen	3,5 bars	2 rotamètres 7 l/mn ou 15 l/mn*	Etagée 10 et 6,3 mm Range: 10 and 6,3 mm	6,3 mn	1.76 kg
850266	Arg./Co2	Arg./Co2	3,5 bars	7 rotamètres 15 l/mn ou 30 l/mn*	Etagée 10 et 6,3 mm Range: 10 and 6,3 mm	6,3 mn	5.45 kg
850267	Arg./Co2	Arg./Co2	3,5 bars	6 rotamètres 15 l/mn ou 30 l/mn*	Etagée 10 et 6,3 mm Range: 10 and 6,3 mm	6,3 mn	4.70 kg
850268	Arg./Co2	Arg./Co2	3,5 bars	5 rotamètres 15 l/mn ou 30 l/mn*	Etagée 10 et 6,3 mm Range: 10 and 6,3 mm	6,3 mn	3.95 kg
850269	Arg./Co2	Arg./Co2	3,5 bars	4 rotamètres 15 l/mn ou 30 l/mn*	Etagée 10 et 6,3 mm Range: 10 and 6,3 mm	6,3 mn	3.25 kg
850270	Arg./Co2	Arg./Co2	3,5 bars	3 rotamètres 15 l/mn ou 30 l/mn*	Etagée 10 et 6,3 mm Range: 10 and 6,3 mm	6,3 mn	2.50 kg
850271	Arg./Co2	Arg./Co2	3,5 bars	2 rotamètres 15 l/mn ou 30 l/mn*	Etagée 10 et 6,3 mm Range: 10 and 6,3 mm	6,3 mn	1.76 kg

ORIFICES CALBRÉS POUR ARGON/CO2

CALIBRATED HOLES FOR ARGON/CO2

Réf. 040330

Ce régulateur de débit est calibré définitivement en atelier, au choix : 7, 10, 12, 15 ou 20 l/mn. Il est livré avec une entrée mâle 3/8e gaz pour montage sur support à clapet, sur canalisation stable à 3,5 bars, avec un embout à braser et un écrou. La vanne 1/4 de tour, à boisseau sphérique, laisse un passage intégral. L'injecteur calibré, situé à l'avant peut être démonté pour nettoyage.

This flow regulator is calibrated in the factory to a choice of settings: 7, 10, 12, 15 or 20 l/min. It is supplied with a 3/8 male gas input for installation on a valve support, on stable piping at 3.5 bars, with a brazing end-piece and a nut. The quick-release valve with ball valve, leaves free passage. The calibrated injector at the front can be removed for cleaning.



Entrée arrière. Filetage 3/8 gaz mâle à droite. Livré avec écrou et embout à braser.
Rear inlet. Male 3/8 gas right-hand thread. Supplied with nut and end-piece for brazing.

Réf. Ref.	Type	Type
040330	Orifice à 7 l/mn avec vanne 1/4 de tour, embout à braser et marquage	Hole 7 l/mn with quick release valve, end to be welded and marking
040331	Orifice à 10 l/mn avec vanne 1/4 de tour, embout à braser et marquage	Hole 10 l/mn with quick release valve, end to be welded and marking
040332	Orifice à 12 l/mn avec vanne 1/4 de tour, embout à braser et marquage	Hole 12 l/mn with quick release valve, end to be welded and marking
040333	Orifice à 15 l/mn avec vanne 1/4 de tour, embout à braser et marquage	Hole 15 l/mn with quick release valve, end to be welded and marking
040334	Orifice à 20 l/mn avec vanne 1/4 de tour, embout à braser et marquage	Hole 20 l/mn with quick release valve, end to be welded and marking

Seconde expansion



ROTAMÈTRES DE CANALISATION

PIPE ROTAMETERS

Réf. 054221

Réf. 040297

Réf. 040300

Cet appareil est en entrée mâle 3/8 ou 1/4 gaz pour montage sur support à clapet ou piquage femelle sur canalisation stable à 3,5 bars. Il permet de lire avec précision le débit demandé pour de l'ARGON/CO2. Existe en 7 et 15 l/mn pour l'oxygène. Possibilité de montage sur support à clapet Réf. 060 260 (cf. page 43).

This device has a 3/8 or 1/4 male gas inlet for mounting on a support with valve or female branch on a stable pipe at 3.5 Bars. It provides an accurate flow rate at the speed requested for ARGON/CO2. Available in 7 and 15 L/min for oxygen. Can be mounted on a support with valve Ref. 060 260 (see page 43).

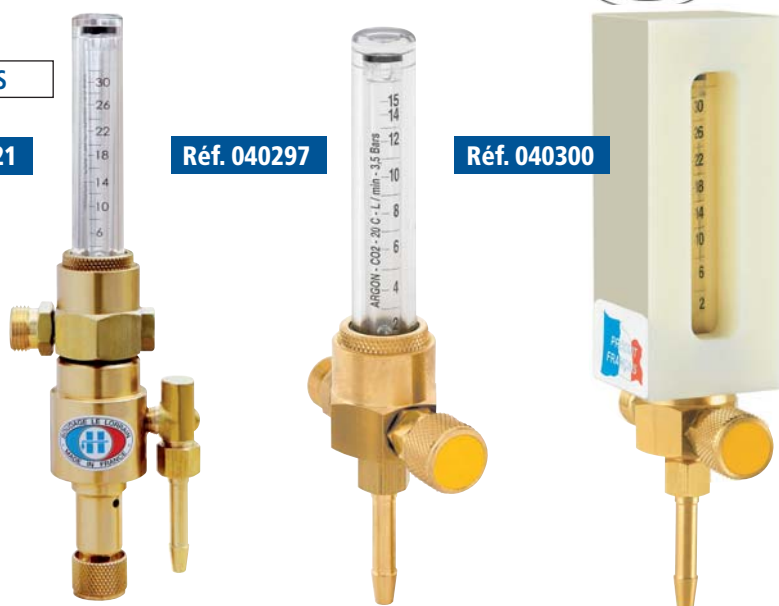

Réf. Ref.	Gaz	Gaz	Entrée	Inlet	Graduation	Graduation
040280	Gaz neutre	Neutral gas	Entrée arrière 3/8° gaz mâle	Rear inlet male 3/8 gas	0 à 30 l/mn	
040285	Gaz neutre	Neutral gas	Entrée arrière 1/4 gaz mâle	Rear inlet male 1/4 gas	0 à 30 l/mn	
040297	Gaz neutre	Neutral gas	Entrée arrière 3/8° gaz mâle	Rear inlet male 3/8 gas	0 à 15 l/mn	
040298	Gaz neutre	Neutral gas	Entrée arrière 1/4 gaz mâle	Rear inlet male 1/4 gas	0 à 15 l/mn	
040397	Oxygène	Oxygen	Entrée arrière 3/8° gaz mâle	Rear inlet male 3/8 gas	0 à 15 l/mn	
040398	Oxygène	Oxygen	Entrée arrière 1/4 gaz mâle	Rear inlet male 1/4 gas	0 à 15 l/mn	
040385	Oxygène	Oxygen	Entrée arrière 3/8° gaz mâle	Rear inlet male 3/8 gas	0 à 7 l/mn	
040386	Oxygène	Oxygen	Entrée arrière 1/4 gaz mâle	Rear inlet male 1/4 gas	0 à 7 l/mn	
054221 + économiseur	Gaz neutre	Neutral gas	Entrée arrière 3/8° gaz mâle	Rear inlet male 3/8 gas	0 à 30 l/mn	
040300	Bloc de protection, fixation prévue au dos du bloc			Protection unit, to be mounted on the back of the unit		

RÉGULATEURS DE DÉBIT POUR ARGON/CO2

FLOW REGULATORS FOR ARGON/CO2

A monter sur canalisation stable à 3,5 bar pour mélange ARGON/CO2. Possibilité de montage sur support à clapet.

To be mounted on stable piping at 3.5 bar for ARGON/CO2 mixture. Can be mounted on a valve support.

Réf. Ref.	Type	Type
060255	Régulateur de débit pré réglé 4 à 26 l/mn + maxi	Preset flow rate regulator 4 to 26 l/min + max.
060257	Régulateur de débit pré réglé position 0 + 6 à 26 l/mn + maxi	Preset flow rate regulator position 0 + 6 to 26 l/min + max.
060258	Régulateur de débit pré réglé 4 à 26 l/mn + maxi Entrée ISO 7289 femelle	Preset flow rate regulator 4 to 26 l/min + max. Female inlet ISO 7289

Réf. 060255

Entrée arrière. Filetage 3/8 gaz mâle à droite.
Rear inlet. Male 3/8 gas right-hand thread.

Entrée arrière. Raccord ISO 7289 femelle.
Rear inlet. ISO 7289 female connector



Informations produits / Product information

- Régulateur de débit graduation 4/6/8/10/12/15/18/22/26 litres/minute plus une position MAXI accouplé à un raccord rapide gaz neutre femelle suivant le norme ISO 7289 pouvant être connecté à une bouteille à détente intégrée ayant une pression stable en sortie à 3,5 bars.
- Flow regulator 4/6/8/10/12/15/18/22/26 liters/minute graduation and a MAXIMUM position linked to a female quick-release connector for neutral gas as per ISO 7289 that can be connected to a cylinder with an integrated regulator providing a stable pressure at the outlet at 3.5 bars.
- **ATTENTION :** Il faut impérativement que la pression amont soit stable à 3.5 bars et que la canalisation soit en boucle fermée.
- **WARNING:** It is imperative to have a stable upstream pressure at 3.5 bars and the pipe in a closed loop.

Réf. 060258



Seconde détente

Seconde pression regulation



DÉTENDEURS DE LIGNE

SECOND EXPANSION PRESSURE REDUCERS

Seconde détente pour tous gaz non corrosifs.
Second expansion for all non-corrosive gases.

Détendeur de ligne entrée et sortie 1/2 femelle - 300 m³/h à 10 bars. Montage en sortie de centrale pour permettre une seconde détente qui stabilise la régulation du gaz.

Line pressure reducer inlet and outlet 1 / 2 female - 300 m³/h at 10 bars. Mounted at the unit outlet to allow a second expansion which stabilises gas regulation.

Réf. Ref.	Graduation Graduation	Pression / débit de service Pressure/service flow rate
080271	2,5 bars	2 bars / 15 m ³ /h
080272	6 bars	3 bars / 30 m ³ /h
080273	10 bars	5 bars / 46 m ³ /h
080274	16 bars	12 bars / 300 m ³ /h

DETENDEURS DE CANALISATION

PIPE PRESSURE REDUCERS



A monter sur canalisation avec pression de 6 bars mini à 20 bars maxi pour Oxygène et gaz neutre, ou sur canalisation avec pression stable de 1,5 bars maxi pour acétylène et pression stable de 4 bars maxi pour propane et autres gaz carburants. Entrée arrière 3/8 Gaz (existe en 1/2 mâle). Possibilité de montage sur support à clapet Réf. 060 260.

To mount on pipes with a pressure of 6 bars (min.) to 20 bars (max.) for Oxygen and neutral gas, or on pipes with stable pressure of 1.5 bars max. for acetylene and stable pressure of 4 bars max. for propane and other fuel gases. Rear 3/9 gas inlet (available in 1/2 male). Can be fitted to a support with valve Ref. 060260.

Entrée arrière. Filetage 3/8 gaz mâle à droite.
Rear inlet. Male 3/8 gas right-hand thread.

Réf. Ref.	Type	Type
060200	Détendeur de canalisation DM BP oxygène	DM BP oxygen pipe pressure regulator
060250	Détendeur de canalisation DM BP CO2 0-38 l/mn	DM BP CO2 pipe pressure regulator 0-38 l/mn
060251	Détendeur de canalisation DM BP argon 0-20 l/mn	DM BP argon pipe pressure regulator 0-20 l/mn
065200	Détendeur de canalisation DM BP PRO ou AC	DM BP PRO or AC pipe pressure regulator

ATTENTION : Ne JAMAIS utiliser de canalisations en cuivre pour l'acétylène. Les canalisations oxygène doivent être montées avec du tube dégraissé IMPÉRATIVEMENT
WARNING: NEVER use copper pipes for acetylene. Oxygen pipes MUST be mounted with degreased tubing

DYNAFLOW - Informations produit / Product information DYNAFLOW



- Pour fonctionner correctement, le DynafLOW doit avoir une pression d'entrée stable de 3,5 bars.
- To function correctly, the DynafLOW must have a stable inlet pressure of 3,5 bars.
- Le DynafLOW se monte sur un réseau et est destiné aux applications pour lesquelles le réglage fin d'un débit est nécessaire.
- The DynafLOW is mounted on a net and is designed for applications where a fine adjustment of the flow is required.
- D'autres débits (jusqu'à 150 l/mn) pour d'autres gaz (O2/He/H2/N2/Air/ et mélanges) peuvent être fournis sur demande.
- Other flows (up to 150 l/mn) for other gases (O2/He/H2/N2/Air/ and mixtures) can be supplied on request.

Réf. Ref.	Désignation Designation	Gaz Gas	Débit Flow	Entrée mâle Inlet male	Sortie Outlet	Poids Weight
060300	DynafLOW	Argon Argon	0 - 5 l/mn	3/8 G	6 mm	0,34 kg
060301	DynafLOW	Argon Argon	0 - 15 l/mn	3/8 G	6 mm	0,34 kg
060302	DynafLOW	Argon Argon	0 - 30 l/mn	3/8 G	6 mm	0,34 kg
060303	DynafLOW	Argon Argon	0 - 50 l/mn	3/8 G	6 mm	0,34 kg
060304	DynafLOW	Argon Argon	0 - 100 l/mn	3/8 G	6 mm	0,34 kg
060310	DynafLOW	Co2 Co2	0 - 5 l/mn	3/8 G	6 mm	0,34 kg
060311	DynafLOW	Co2 Co2	0 - 50 l/mn	3/8 G	6 mm	0,34 kg
060312	DynafLOW	Co2 Co2	0 - 100 l/mn	3/8 G	6 mm	0,34 kg
060322	DynafLOW	Azote Nitrogen	0 - 50 l/mn	3/8 G	6 mm	0,34 kg

Distribution seconde détente

Seconde pression regulation distribution



SUPPORT À CLAPET

SUPPORT WITH VALVE

Réf. 060260



Entrée verticale. Filetage 3/8 gaz mâle à droite. Livré avec écrou et embout à braser.
Rear vertical. Male 3/8 gas right-hand thread . Supplied with nut and end-piece to braze.

A monter en fixation murale avec arrivée du gaz neutre par canalisation fixe sur le raccord à braser en laiton. Pression amont maxi 20 bars. En aval, sur le système à clapet, montage possible d'un détendeur de canalisation, d'un orifice calibré, d'un régulateur de débit ou d'une colonne.

To be wall-mounted with neutral gas inlet via pipes fixed to the brass connection to be soldered. Max. upstream pressure 20 bars. Downstream, with the flapper valve system, a pipe pressure regulator, calibrated hole, flow regulator or column can be fitted.

Sortie frontale. Taraudage 3/8 gaz mâle à droite.
Frontal outlet. Male 3/8 gas right-hand threading.

Poste de détente mural

Wall-mounted pressure control unit

Pour tous gaz non corrosifs

Pression Amont MAXI : 20 bars. A monter sur canalisation. Les tableaux sont protégés par une carrosserie de 20/10 et recouverte de peinture epoxy. Ils sont équipés de vanne 1/4 de tour, purge.

En option : - Raccord rapide ISO 7289 en sortie,
- Olive diam. 10 à la place de vanne en entrée.

For all non-corrosive gases

Max. upstream pressure: 20 bars. To mount on a pipe. The panels are protected by a 20/10 housing and covered with epoxy paint. They are fitted with a 1/4 valve, relief valve.

Optional : - Quick-release connection ISO 7289 at the outlet,
- Socket diam. 10 instead of the inlet valve.

Réf. 401107

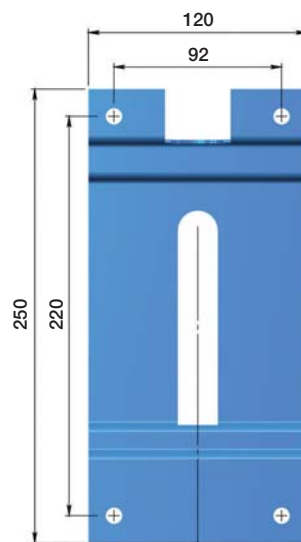

Profondeur 122

Réf. Ref.	Type	Type
401107	Détendeur à colonne gaz neutre. Livré avec carrosserie, vanne, purge.	Pressure regulator with neutral gas column. Supplied with casing, valve, relief valve.

Dimensions de la carrosserie (en mm)
Housing dimensions (in mm)

Informations produits / Product information

- Tous nos tableaux de seconde détente peuvent, sur option, être équipés de raccords rapides ISO 7289 intégrés en sortie des blocs de détente.
- All our second pressure regulation stations can be equipped with built-in ISO 7289 quick-release connectors at the outlet of the regulation system units (optional).



ATTENTION : ARPF = Anti Retour Pare Flamme.
WARNING: FBA = Flash Back Arrestor.

Distribution seconde détente



Postes de détente muraux

Pour tous gaz non corrosifs

Pression Amont MAXI : 20 bars. A monter sur canalisation. Les tableaux sont protégés par une carrosserie de 20/10 et recouverte de peinture epoxy. Ils sont équipés de vanne 1/4 de tour, purge et clapets Anti Retour Pare Flamme (sauf gaz neutre).

En option : - Raccord rapide ISO 7289 en sortie,
- Olive diam. 10 à la place de vanne en entrée.

For all non-corrosive gases

Max. upstream pressure: 20 bars. To mount on a pipe. The panels are protected by a 20/10 housing and covered with epoxy paint. They are fitted with a quick-release valve, vent and flash back arrestor (except neutral gas).

Optional : - Quick-release connection ISO 7289 at the outlet,
- Socket diam. 10 instead of the inlet valve.

Réf. 401110

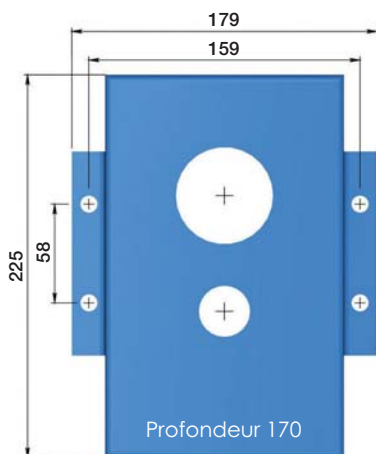

Dimensions de la carrosserie (en mm)
Housing dimensions (in mm)

Réf.	Ref.	Type	Type
401100		Tableau simple oxygène ou azote. Livré avec carrosserie, vanne, purge et clapets ARPF incorporés	Simple board (oxygen or nitrogen) supplied with casing, valve, relief valve, and incorporated FBA (flash back arrestor)
401101		Tableau simple tous gaz combustibles. Livré avec carrosserie, vanne, purge et clapets ARPF incorporés	Simple board (all combustible gases) supplied with casing, valve, relief valve, and incorporated FBA (Flash back arrestor).
401110		Tableau simple gaz neutre. Livré avec carrosserie, vanne, purge (gradu. 38 ou 20 l/mn, à préciser à la commande)	Simple board. (neutral gas) supplied with casing, valve, relief valve (graduation 38 or 20 l/min to be specified on the order)

Réf. 402100

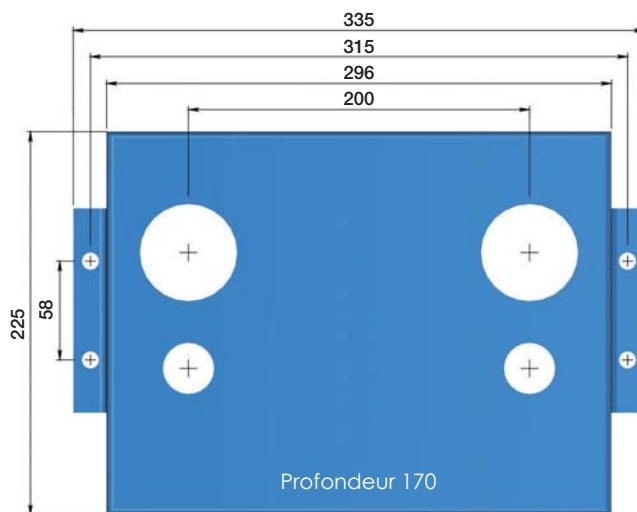

Dimensions de la carrosserie (en mm)
Housing dimensions (in mm)

Réf.	Ref.	Type	Type
402100		Tableau double OX-AD. Livré avec carrosserie, vanne, purge et clapets ARPF incorporés	Twin board. (1 oxygen pressure reducer + acetylene pressure reducer) supplied with casing, relief valve and built-in FBA
452101		Tableau double OX-PRO. Livré avec carrosserie, vanne, purge et clapets ARPF incorporés	Twin board. (1 oxygen pressure reducer + propane pressure reducer) supplied with casing, relief valve and built-in FBA
452200		Tableau double OX-éthylène. Livré avec carrosserie, vanne, purge et clapets ARPF incorporés	Twin board. (1 oxygen pressure reducer + ethylene pressure reducer) supplied with casing, relief valve and built-in FBA
452600		Tableau double (préciser la nature des gaz à la commande)	Twin board. (specify the type of gas in the order)

Seconde pression regulation distribution



Postes de détente muraux

Pour tous gaz non corrosifs

Pression Amont MAXI : 20 bars. A monter sur canalisation. Les tableaux sont protégés par une carrosserie de 20/10 et recouverte de peinture epoxy. Ils sont équipés de vanne 1/4 de tour, purge et clapets Anti Retour Pare Flamme (sauf gaz neutre).

Réf. 402300

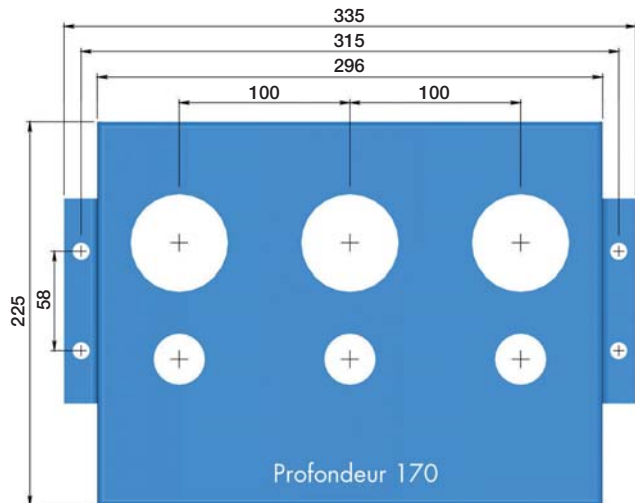

Dimensions de la carrosserie (en mm)

Housing dimensions (in mm)

Réf. Ref.	Type	Type
402300	Tableau triple (préciser la nature des gaz à la commande). Livré avec carrosserie, vanne, purge et clapets ARPF incorporés	Triple board (specify the type of gas in the order). Supplied with casing, valve, relief valve and built-in FBA.

Réf. 402350

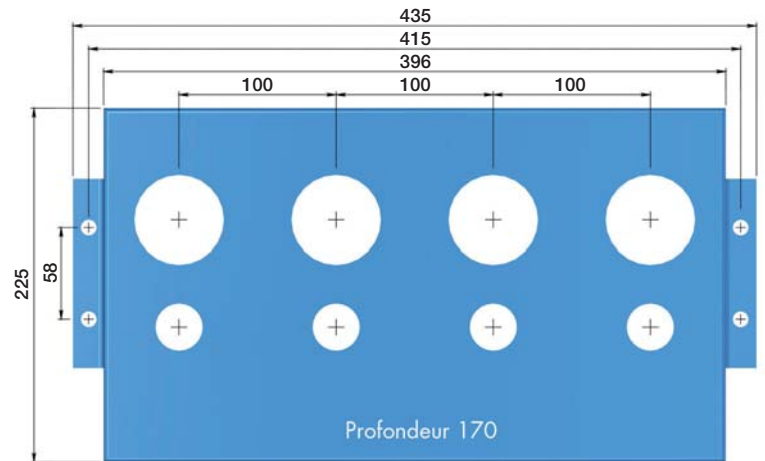

Dimensions de la carrosserie (en mm)

Housing dimensions (in mm)

Réf. Ref.	Type	Type
402350	Tableau quadruple (préciser la nature des gaz à la commande). Livré avec carrosserie, vanne, purge et clapets ARPF incorporés	Quadruple board (specify the type of gas in the order). Supplied with casing, valve, relief valve and built-in FBA.

Informations produits / Product information

- Tous nos tableaux de seconde détente peuvent, sur option, être équipés de raccords rapides ISO 7289 intégrés en sortie des blocs de détente.
- All our second pressure regulation stations can be equipped with built-in ISO 7289 quick-release connectors at the outlet of the regulation system units (optional).

Tableaux et centrales



Centrale de détente

Regulator system station

CENTRALES SEMI-AUTOMATIQUES DE DÉTENTE

SEMI AUTOMATIC EXPANSION STATIONS



Tableau simple
Réf. 401110
Simple board
Ref. 401110

Informations produits / Product information

- Les installations de Centrales de détente se justifient dès lors que se pose le problème d'alimenter un ou plusieurs postes sans rupture de charge.

Ce type de centrales est prévu d'origine pour le montage de 1 à 3 bouteilles par côté, avec des flexibles de 1000 mm. Une extension est possible avec des rampes supplémentaires de 3 bouteilles de chaque côté. Elle peut être équipée sur les mêmes entrées de cadre porte bouteille avec des flexibles de 3000 mm.

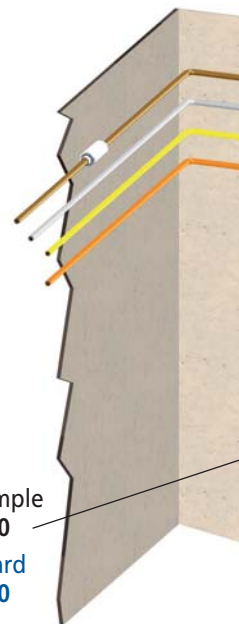
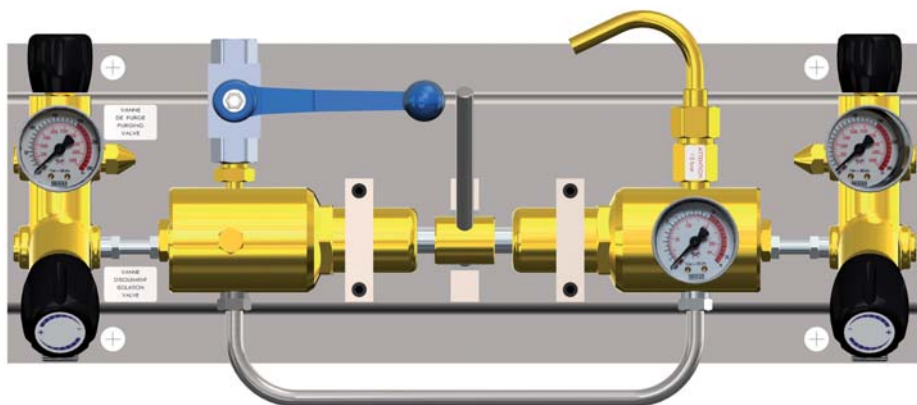
Avant la mise sous pression d'une nouvelle canalisation, il est indispensable de la purger à l'azote pour enlever toutes les impuretés, de même pour une meilleure stabilité de la pression de service nous conseillons de réaliser celle-ci en boucle fermée.

- The installations of regulator system stations are legitimate when there is a feeding problem on one or several posts without pressure break.

This type of unit is originally designed to take 1 to 3 cylinders per side, with 1000 mm hoses. An extension is possible with extra ramps holding 3 cylinders on each side. It can be fitted to the same cylinder truck inlets with 3000 mm hoses.

Before putting a new piping under pressure, you MUST clear it with nitrogen, in order to remove all the impurities from it, and, to maintain a stable pressure we advice to realize that in a closed loop.

- **ATTENTION :** Pour l'oxygène, utiliser des canalisations dégraissées. Pour l'acétylène, ne pas utiliser de canalisations en cuivre.

Existe pour tous les gaz industriels sauf corrosifs - Nous consulter

Existe en version haute pression pour gaz neutre et oxygène - Nous consulter.

- **WARNING:** Use degreased pipes for oxygen. For acetylene, do not use copper pipes.

Available for all non-corrosive industrial gases. Contact us.

Available in high-pressure version for neutral gases and oxygen. Contact us.

- **Nous sommes à votre disposition pour répondre à un cahier des charges d'installation ou de maître d'œuvre.**

- **We are at your disposal to meet your installation specifications or manage your project.**

Rampes HP 3 bouteilles
Réf. 900111

HP 3 cylinders ramp
Ref. 900111

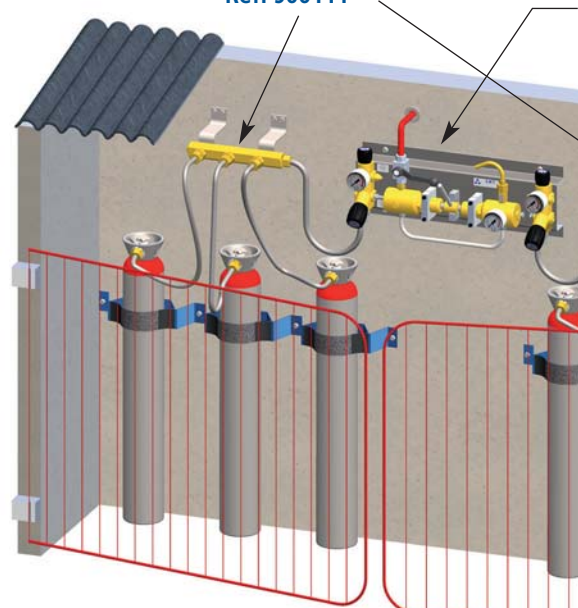

Grille de protection
Metal protection grill

Réf. Ref.	Type	Type
900300	CENTRALE DE DETENTE SEMI-AUTO. OX. CEN10/50-BP 10 bars/50 nm ³ /h	SEMI-AUTOMATIC OXYGEN EXPANSION UNIT. CEN10/50-BP 10 bars/50 nm ³ /h
900310	CENTRALE DE DETENTE SEMI-AUTO. GAZ NEUTRE - NON CORROSIF - CEN10/50-BP 10 bars/50 nm ³ /h	SEMI-AUTOMATIC NEUTRAL NON-CORROSIVE GAS EXPANSION UNIT. CEN10/50-BP 10 bars/50 nm ³ /h
900320	CENTRALE DE DETENTE SEMI-AUTO. ACETYLENE. - CEN10/50-BP 1,5 bar/6,5 nm ³ /h	SEMI-AUTO. ACETYLENE EXPANSION UNIT. CEN10/50-BP 1,5 bar/6,5 nm ³ /h

Boards and stations



Tableau double
Réf. 402100
Double board
Ref. 402100

Tableau triple
Réf. 402300
Tripple board
Ref. 402300

Tableau quadruple
Réf. 402350
Quadruple board
Ref. 402350

Tableau à colonne
Réf. 401107
Column table
Ref. 401107

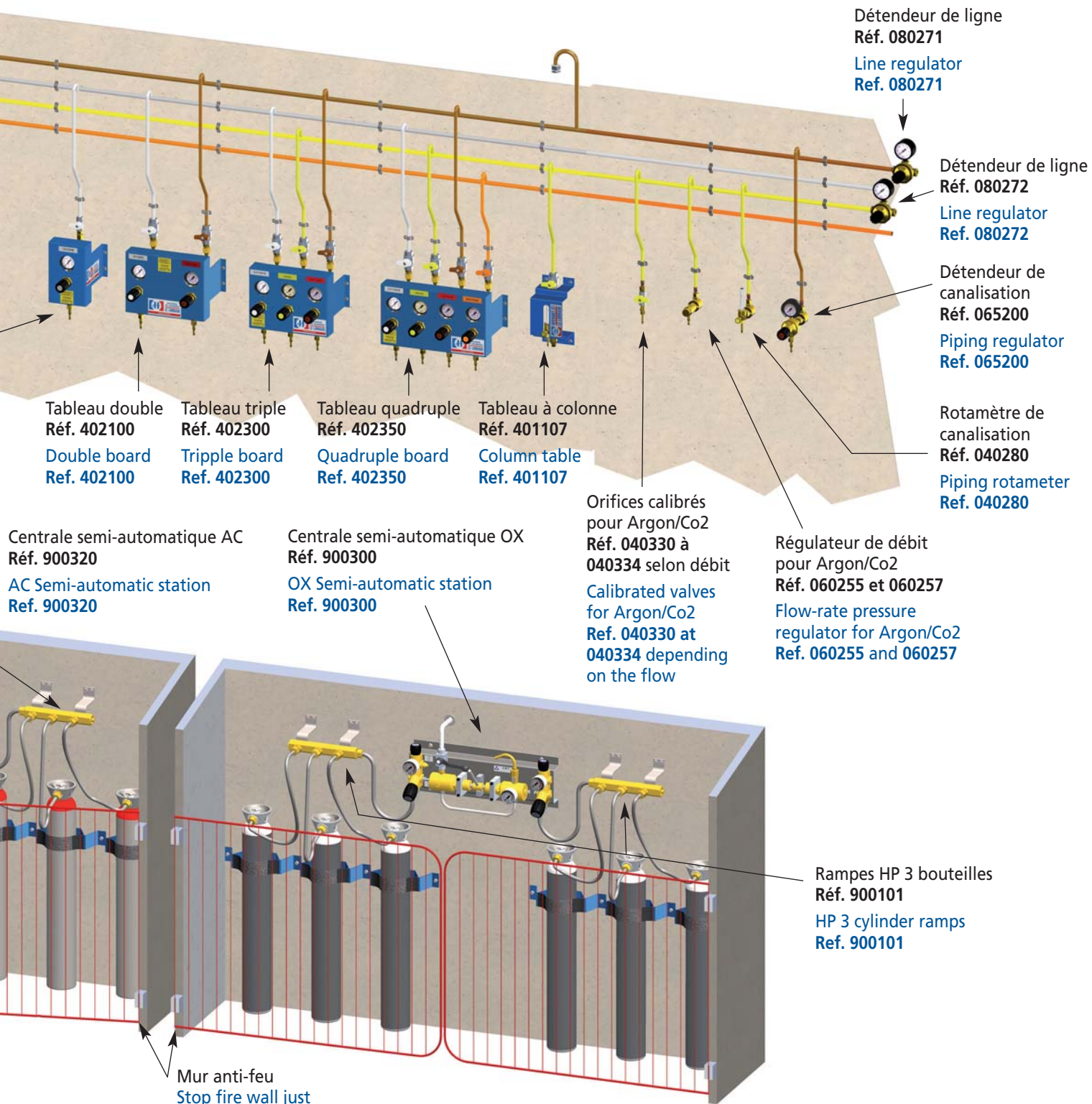
Détendeur de ligne
Réf. 080271
Line regulator
Ref. 080271

Détendeur de ligne
Réf. 080272
Line regulator
Ref. 080272

Détendeur de canalisation
Réf. 065200
Piping regulator
Ref. 065200

Rotamètre de canalisation
Réf. 040280
Piping rotameter
Ref. 040280

Centrale semi-automatique AC
Réf. 900320
AC Semi-automatic station
Ref. 900320

Centrale semi-automatique OX
Réf. 900300
OX Semi-automatic station
Ref. 900300

Orifices calibrés pour Argon/Co2
Réf. 040330 à 040334 selon débit
Calibrated valves for Argon/Co2
Ref. 040330 at 040334 depending on the flow

Régulateur de débit pour Argon/Co2
Réf. 060255 et 060257
Flow-rate pressure regulator for Argon/Co2
Ref. 060255 and 060257

Rampes HP 3 bouteilles
Réf. 900101
HP 3 cylinder ramps
Ref. 900101

Mur anti-feu
Stop fire wall just

Entrée 21,7 x 1,814 - mâle à droite. Type C	Inlet 21.7 x 1.814 male right. Type C
Entrée 21,7 x 1,814 - mâle à droite. Type C	Inlet 21.7 x 1.814 male right. Type C
Entrée 21,7 x 1,814 - mâle à gauche. Type E	Inlet 21.7 x 1.814 male left. Type E

Accessoires de centrale



› Anti retour pare flamme gros débit (pour centrale, détendeur gros débit et chalumeau) High-capacity flash back arrestor (for welding unit, high-capacity pressure regulator and torch)

Réf. Ref.	Type	Type	Gaz	Gas	Débit	Flow rate
900303	Clapet pare flamme gros débit. Suivant norme EN730-1. ISO 5175 Entrée écrou tournant 20 x 150 D. Sortie mâle 20 x 150 D High capacity FBA. Standard EN730-1. ISO 5175 Turning nut inlet 20 x 150 D. Male outlet 20 x 150 D		Oxygène, Sortie détendeur Gros débit ou centrale 20x150D Oxygen, Pressure regulator outlet High capacity or unit 20 x150D		80 nm ³ /h à 10 bars 330 nm ³ /h à 30 bars 80 nm ³ /h at 10 bars 330 nm ³ /h at 30 bars	
900323	Clapet pare flamme gros débit. Suivant norme EN730-1. ISO 5175 Entrée écrou tournant 20 x 150 G. Sortie mâle 20 x 150 G High-capacity FBA.. Standard EN730-1. ISO 5175 Turning nut inlet 20 x 150 G. Male outlet 20 x 150 G		Acétylène, Sortie détendeur Gros débit ou centrale 20x150G Acetylene, Pressure regulator outlet High capacity or unit 20 x150G		20.2 nm ³ /h à 1,5 bars 20.2 nm ³ /h at 1.5 bars	
017123	Clapet pare flamme gros débit. Suivant norme EN730-1. ISO 5175 Entrée mâle 20 x 150 G. Sortie écrou tournant 20 x 150 G High-capacity FBA. Standard EN730-1. ISO 5175 Male inlet 20 x 150 G. Turning nut outlet 20 x 150 G		Acétylène, Entrée chalumeau en 20 x 150 G Acetylene, Inlet torch 20 x 150 G		20.2 nm ³ /h à 1,5 bars 20.2 nm ³ /h at 1.5 bars	
017124	Clapet pare flamme gros débit. Suivant norme EN730-11. ISO 5175 Entrée mâle 16 x 150 G. Sortie écrou tournant 16 x 150 G High-capacity FBA. Standard EN730-11. ISO 5175 017124 Male inlet 16 x 150 G. Turning nut outlet 16 x 150 G		Acétylène, Entrée chalumeau en 16 x 150 G Acetylene, Inlet torch 16 x 150 G		20.2 nm ³ /h à 1,5 bars 20.2 nm ³ /h at 1.5 bars	
017103	Clapet pare flamme gros débit. Suivant norme EN730-11. ISO 5175 Entrée mâle 20 x 150 D. Sortie écrou tournant 20 x 150 D High-capacity FBA. Standard EN730-11. ISO 5175 017103 Male inlet 20 x 150 D. Turning nut outlet 20 x 150 D		Oxygène, Entrée chalumeau en 20 x 150 D Oxygen, Inlet torch 20 x 150 D		80 nm ³ /h à 10 bars 330 nm ³ /h à 30 bars 80 nm ³ /h at 10 bars 330 nm ³ /h at 30 bars	



Réf. 900323

› Signal d'alarme d'inversion de centrales Unit inversion alarm signal

Réf. Ref.	Type	Type	Gaz	Gas	Connexion	Connection
900304	Manocontact HP 24 volts (raccord électrique à l'initiative du client) HP 24 volt pressure contact (customer's electrical connection)		Oxygène, gaz neutre Oxygen, neutral gas		3/8 G mâle	
900324	Pressostat de signalisation inductif Inductive signal pressure switch		Acétylène Acetylene		3/8 G mâle	



Réf. 900324



Réf. 900304

› Réchauffeur électrique (pour centrales ou détendeurs) Electric heater (for welding units or pressure reducers)

Réf. Ref.	Type	Type	Gaz	Gas	Connexion	Connection
136100	Réchauffeur électrique 500 watt/220v Pression service maxi 300 bars Protection tôle acier peinte étanchéité IP66 Electric heater 500 watt/200V Max. service pressure 300 bar Painted steel protective casing étanchéité IP66		Gaz neutre Neutral gas		Entrée F type C Sortie M type C Inlet F type C Outlet M type C	



Réf. 136100

› Système de sécurité pour installation BP acétylène Safety system for installing LP acetylene

Réf. Ref.	Type	Type	Gaz	Gas	Connexion	Connection
900326	Diaphragme d'éclatement. Pression d'éclatement 2,75 bars Burst diaphragm. Bursting pressure 2.75 bar		Acétylène Acetylene		Entrée 3/4 G mâle/Sortie 3/4 G femelle Inlet 3/4 G male/Outlet 3/4 G female	
900327	Disque de rupture pour diaphragme d'éclatement Rupture disc for burst diaphragm		Acétylène Acetylene			



Réf. 900326



Réf. 900327

Informations produits / Product information

- Le disque 300327 inséré dans le diaphragme 900326 permet la rupture et l'évacuation vers l'extérieur, en toute sécurité, en cas de décomposition et de suppression de l'acétylène supérieur à 2,75 bars.
- The Rupture Disk 300327 inserted into the 900326 diaphragm allows external evacuation in total safety, in the situation where the acetylene has decomposed or the suppression of the acetylene is higher than 2.75 bars.

Réf. Ref.	Type	Type	Gaz	Gas	Connexion	Connection
900325	Limiteur de débit 10 m ³ / heure Flow limiter 10 m ³ / hour		Acétylène Acetylene		Entrée et sortie 3/4 G femelle Inlet and outlet 3/4 G female	

Réf. 900325



Informations produits / Product information

- Le limiteur 900325 inséré dans la canalisation, horizontalement près de la source d'acétylène, limite le débit à 10 m³/h en cas de problème technique sur la 1^{ère} détente.
- the 900325 Limiter, fitted in the piping, in a horizontal position close to the acetylene source, limits the flow to 10 m³/h in cases of a technical problem with the first pressure regulation point.

› Ratelier porte bouteille Cylinder rack

Réf. Ref.	Type	Type	Gaz	Gas	Connexion	Connection
900605	Râtelier pour 2 bouteilles Rack for 2 cylinders		Tous gaz All gases		Attache murale Wall mount	
900606	Ratelier pour 3 bouteilles Rack for 3 cylinders		Tous gaz All gases		Attache murale Wall mount	



Informations produits Product information

- Le système d'attache par sangle permet de s'adapter à tous les diamètres de bouteilles.
- the strapping allows for the securing of all diameters and types of cylinders.

Accessoires de centrale

Station accessories



Flexibles de liaison haute pression

High pressure connecting hoses

ATTENTION : En dehors des flexibles décrits ci-dessous, nous pouvons fabriquer sur commande tout flexible d'une longueur spéciale ou dont les filetages entrée et/ou sortie sont différents de nos standards.

WARNING: Apart from the hoses described below, we can make any hose on order, at a special length or with inlet and/or outlet thread different from our standards.

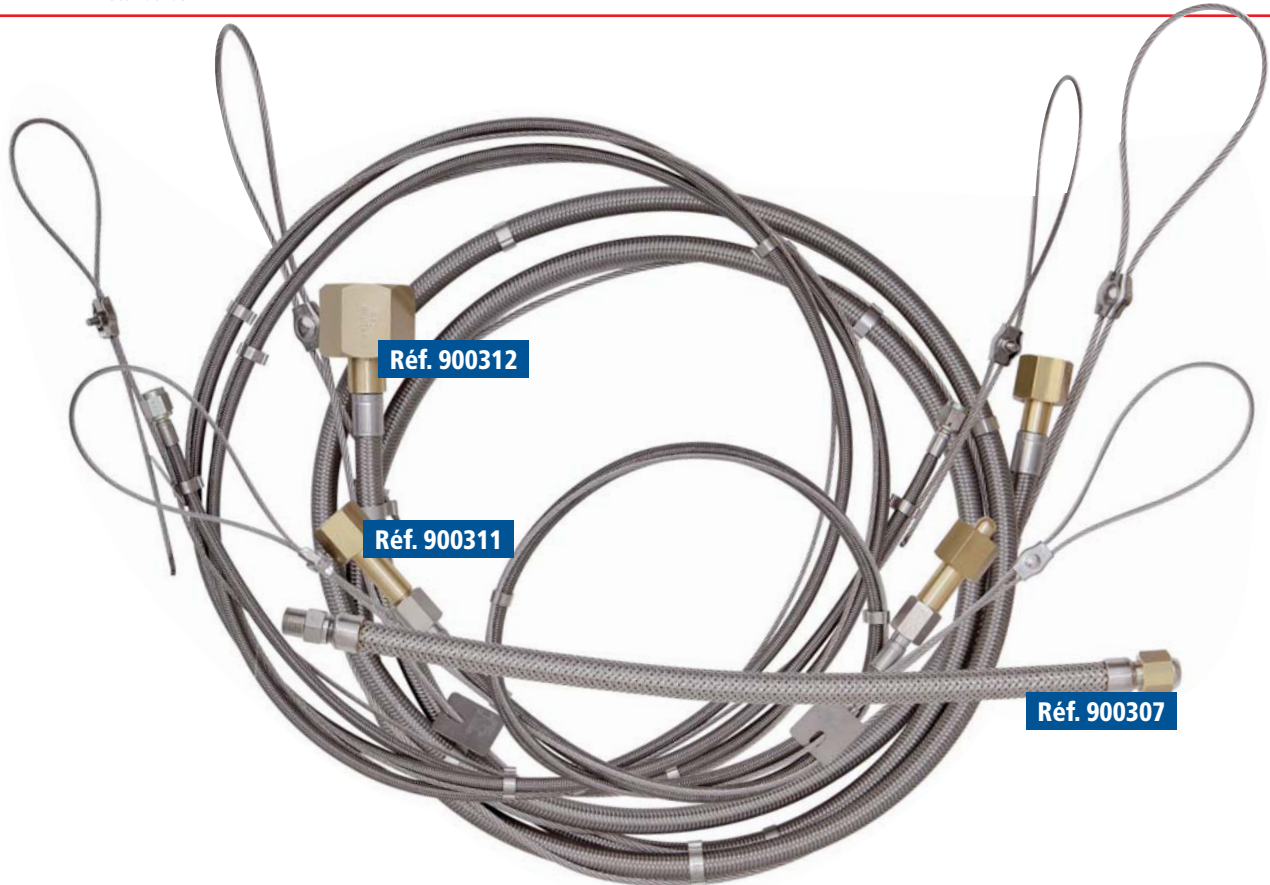

	Réf. Ref.	Type Type
FLEXIBLE DE LIAISON BOUTEILLE/RAMPE	900301	FLEXIBLE BOUT. OX. - Longueur 1000 mm avec câble anti-fouet-Entrée mâle à droite 22,91 x 1,814 type F-Sortie femelle à droite 21,7 x 1,814 type C
	900311	FLEXIBLE BOUT. GAZ NEUTRE. - Longueur 1000 mm avec câble anti-fouet-Entrée et sortie femelle 21,7 x 1,814 type C
	900321	FLEXIBLE BOUT. GAZ ACETYLENE. - Longueur 1000 mm avec câble anti-fouet-Entrée mâle à gauche 22,91 x 1,814 type H-Sortie femelle à gauche 21,7 x 1,814 type E
CYLINDER / RAMP CYLINDER HOSE	900301	Hose with OX end - Length 1000 mm with anti-whiplash cable. Male inlet on the right 22.91 x 1.814 type F - Female outlet on the right 21.7 x 1.814 type C
	900311	Hose with NEUTRAL GAS end - Length 1000 mm with anti-whiplash cable. Female inlet and outlet 21.7 x 1.814 type C
	900321	Hose with ACETYLENE GAS end - Length 1000 mm with anti-whiplash cable. Male inlet on the left 22.91 x 1.814 type H - Female outlet on the left 21.7 x 1.814 type E
FLEXIBLE DE LIAISON CADRE/CENTRALE	900302	FLEXIBLE CADRE OX. - Longueur 3000 mm avec câble anti-fouet-Entrée femelle à droite 35 x 200 et sortie femelle à droite 21,7 x 1,814 type C
	900312	FLEXIBLE CADRE GAZ NEUTRE. - Longueur 3000 mm avec câble anti-fouet-Entrée femelle à droite 38 x 200 et sortie femelle à droite 21,7 x 1,814 type C
	900322	FLEXIBLE CADRE GAZ ACETYLENE. - Longueur 3000 mm avec câble anti-fouet-Entrée femelle à gauche 33 x 200 et sortie femelle à droite 21,7 x 1,814 type E
RACK/UNIT CONNECTING HOSE	900302	Rack hose OX. - Length 3000 mm with anti-whiplash cable. Female inlet on the right 35 x 200 and Female outlet on the right 21.7 x 1.814 type C
	900312	Rack hose Neutral Gas - Length 3000 mm with anti-whiplash cable. Female inlet on the right 38 x 200 and Female outlet on the right 21.7 x 1.814 type C
	900322	Rack hose Acetylene Gas - Length 3000 mm with anti-whiplash cable. Female inlet on the left 33 x 200 and Female outlet on the right 21.7 x 1.814 type E

ATTENTION : Il est conseillé de changer les flexibles Haute Pression tous les 3 ans. La date de fabrication (mois et année) est marquée sur chaque flexible. Nos flexibles peuvent être livrés avec un certificat d'épreuve.

WARNING: It is recommended to change the High Pressure hoses every 3 years. The date of manufacture (month and year) is marked on each hose. Our hoses can be supplied with a test certificate.

Modèles d'installation

Models for installation



Installation simplifiée standard

Simplified standard installation

Installation oxygène

Oxygen installation

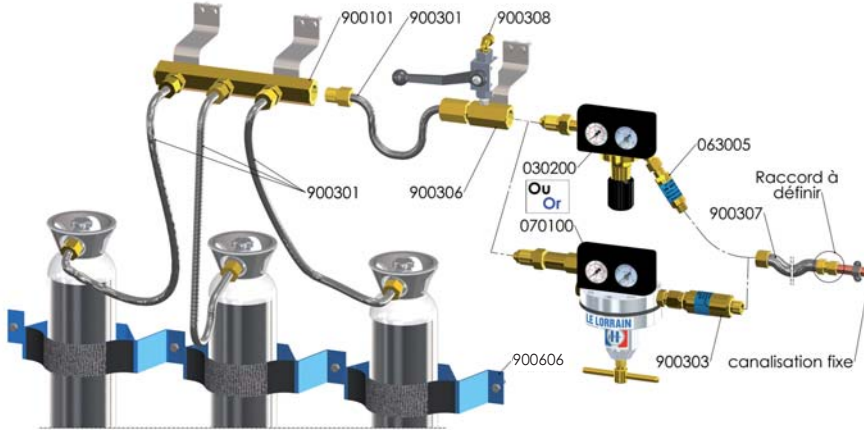

Réf. Ref.	Description	Description
900301	Flexible 1 m oxygène HP 1 m HP oxygen hose	
900306	Manchon HP OX entrée M 21,7 D/sortie F 22,91D Sleeve HP OX entrance M 21.7 R/exit F 22.91 R	
900308	Vanne purge HP dégraissé HP degreased purge valve	
030200 ou or 070100	Détendeur blindé 3S oxygène Shielded pressure regulator 3S oxygen Détendeur gros débit oxygène High flow Oxygen pressure regulator	
063005 ou or 900303	Clapet anti retour stop feu Flash back arrestor Clapet anti retour gros débit High flow flash back arrestor	
900307	Flexible BP inox LG 500 mm LP stainless steel hose Len. 500 mm	
070070	Patte de fixation	Mounting lug
900101	Rampe 3 bouteilles	3 cylinder ramp
900606	Ratelier 3 bouteilles	3 cylinder rack

Installation acétylène

Acetylene installation

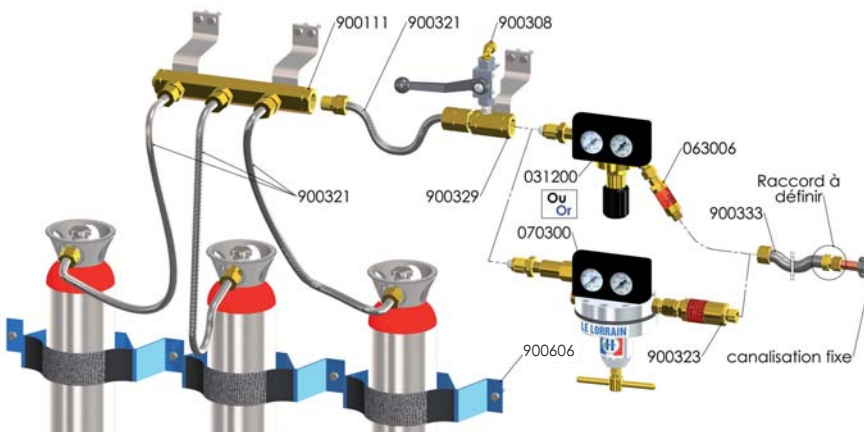

Réf. Ref.	Description	Description
900321	Flexible 1 m acétylène HP HP acetylene hose 1 m	
900329	Manchon HP AC entrée M 21,7 D/sortie F 22,91G Sleeve HP AC entrance M 21.7 R/exit F 22.91 L	
900308	Vanne purge HP dégraissé HP degreased purge valve	
031200 ou or 070300	Détendeur blindé 3S acétylène Shielded pressure regulator 3S acetylene Détendeur gros débit acétylène High flow Acetylene pressure regulator	
063006 ou or 900323	Clapet anti retour pare flamme Flash back arrestor Clapet anti retour gros débit High flow flash back arrestor	
900333	Flexible BP inox LG 500 mm LP stainless steel hose Len. 500 mm	
070070	Patte de fixation	Mounting lug
900111	Rampe 3 bouteilles	3 cylinder ramp
900606	Ratelier 3 bouteilles	3 cylinder rack

Installation gaz neutre

Neutral gas installation

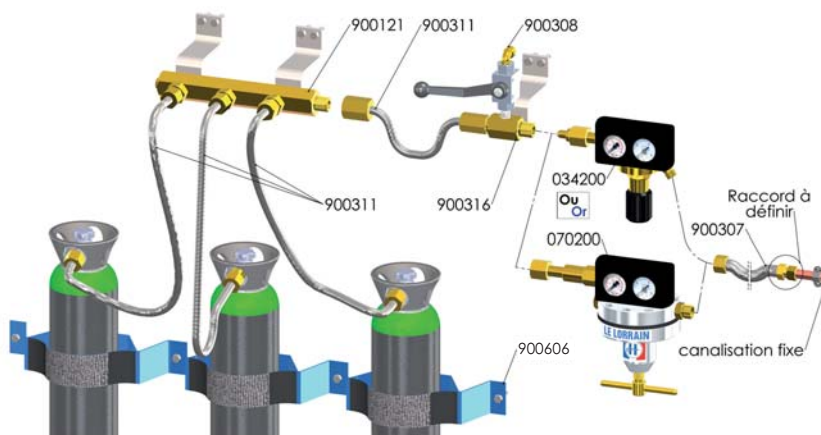

Réf. Ref.	Description	Description
900311	Flexible 1 m gaz neutre HP HP neutral gas hose 1 m	
900316	Manchon HP GN entrée M 21,7 D/sortie M 21,7 D Sleeve HP GN entrance M 21.7 R/exit M 21.7 R	
900308	Vanne purge HP dégraissé HP degreased purge valve	
034200 ou or 070200	Détendeur blindé 3S gaz neutre Shielded pressure regulator 3S neutral gas Détendeur gros débit gaz neutre High flow pressure regulator neutral gas	
900307	Flexible BP inox LG 500 mm LP stainless steel hose Len. 500 mm	
070070	Patte de fixation	Mounting lug
900121	Rampe 3 bouteilles	3 cylinder ramp
900606	Ratelier 3 bouteilles	3 cylinder rack

Modèles d'installation

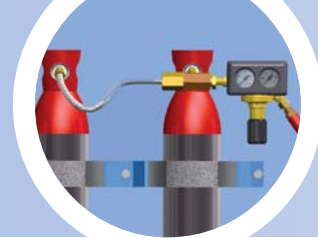

Installation simplifiée cadre gros débit

Simplified high capacity rack installation

Installation oxygène *Oxygen installation*

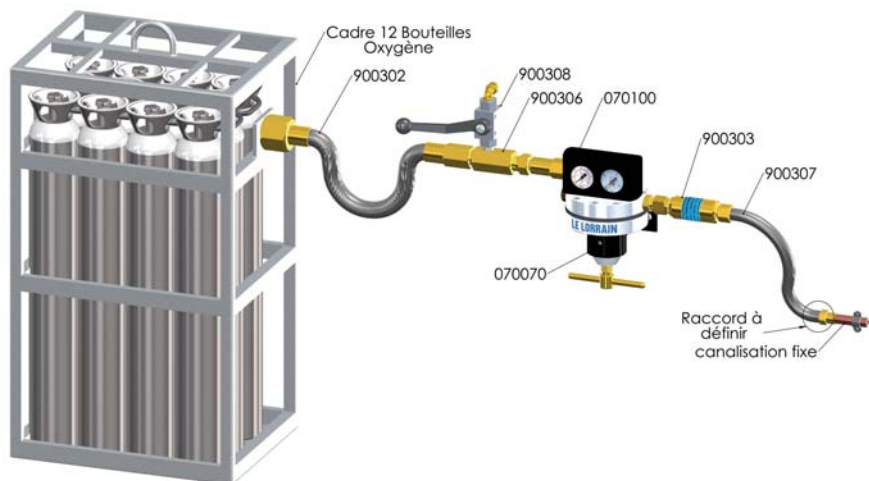

Réf. Ref.	Description	Description
900302	Flexible 3 m cadre oxygène HP 3 m HP oxygen hose rack	
900306	Manchon HP OX entrée M 21,7 D/sortie F 22,91D Sleeve HP OX entrance M 21.7 R/exit F 22.91R	
900308	Vanne purge HP dégraissée degreased HP relief valve	
070100	Détendeur gros débit OX entrée bouteille High flow pressure OX regulator cylinder inlet	
900303	Clapet grand débit ARPF OX High-capacity OX FBA	
900307	Flexible basse pression inox Long. 500 mm Low pressure stainless steel hose Length 500 mm	
070070	Patte de fixation murale Wall mounting lug	

Installation acétylène *Acetylene installation*

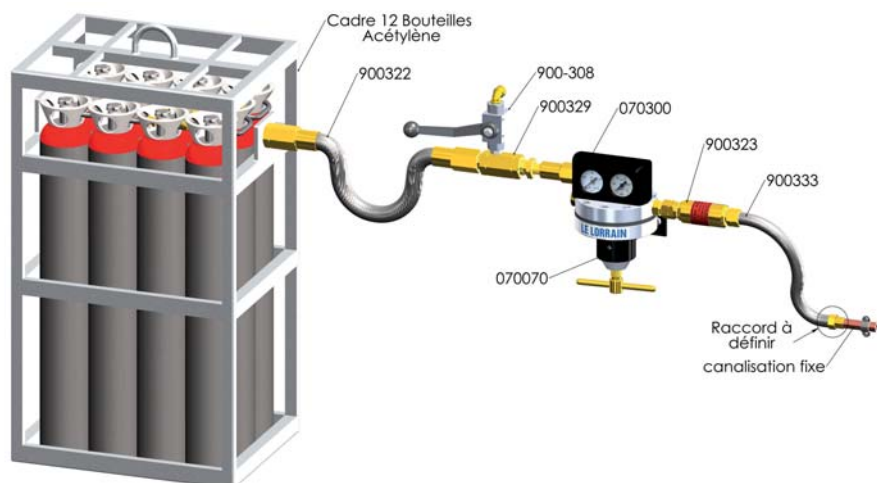

Réf. Ref.	Description	Description
900322	Flexible 3 m cadre acétylène HP 3 m HP acetylene hose	
900329	Manchon HP AC entrée M 21,7 D/sortie F 22,91G Sleeve HP AC entrance M 21.7 R/exit F 22.91 L	
900308	Vanne purge HP dégraissée HP degreased purge valve	
070300	Détendeur gros débit AC entrée bouteille High flow pressure AC regulator cylinder inlet	
900323	Clapet grand débit ARPF AC High flow AC FBA	
900333	Flexible basse pression inox Long. 500 mm Low pressure stainless steel hose Length 500 mm	
070070	Patte de fixation murale Wall mounting lug	

Installation gaz neutre *Neutral gas installation*

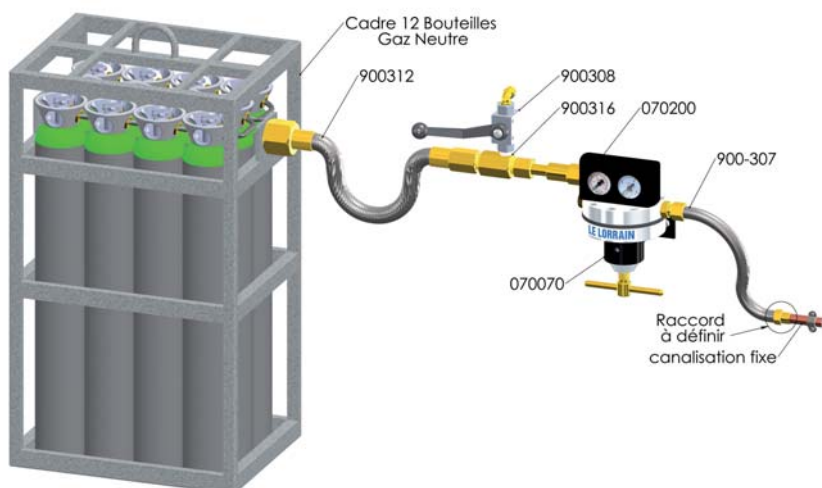

Réf. Ref.	Description	Description
900312	Flexible 3 m cadre gaz neutre HP 3 m HP neutral gas hose	
900316	Manchon HP GN entrée M 21,7 D/sortie M 21,7 D Sleeve HP GN entrance M 21.7 R/exit M 21.7 R	
900308	Vanne purge HP dégraissée HP degreased purge valve	
070200	Détendeur gros débit gaz neutre entrée bouteille High flow pressure neutral gas regulator cylinder inlet	
900307	Flexible basse pression inox Long. 500 mm Low pressure stainless steel hose Length 500 mm	
070070	Patte de fixation murale Wall mounting lug	

Models for installation



Distribution sur pieds seconde détente

Standing distribution second pressure regulation

Détendeur Pressure regulator

060200	Oxygène	Oxygen
065200	Gaz propane/AC	Propane gas/AC
060250	Gaz neutre 38 L	Neutral gas 38 L
060251	Gaz neutre 20 L	Neutral gas 20 L

Réf. Ref.	Description	Longueur Length
900003	Rampe 2 détendeurs de face ou 4 en opposition Ramp of 2 front facing pressure regulators or 4 facing each other	190 mm
900004	Rampe 3 détendeurs de face ou 6 en opposition Ramp of 3 front facing pressure regulators or 6 facing each other	310 mm
900005	Rampe 4 détendeurs de face ou 8 en opposition Ramp of 4 front facing pressure regulators or 8 facing each other	430 mm
900007	Rampe 5 détendeurs de face ou 10 en opposition Ramp of 5 front facing pressure regulators or 10 facing each other	550 mm
900008	Rampe 6 détendeurs de face ou 12 en opposition Ramp of 6 front facing pressure regulators or 12 facing each other	670 mm

Support de rampe
Plat en acier de 30 x 4
(livré monté)

Ramp holder
Steel plate 30 x 4
(supplied mounted)

Bouchon de fermeture :
040412

Closure stopper:
040412

Ensemble tuyau Pipe set	Olive Junction	Ecrou Nut	Embout End-piece
Ø 10 Propane / AC	070142	070141	070115
Ø 13 Propane / AC	203416	070141	070115
Ø 10 CO ² / OX	070142	070140	070114
Ø 13 CO ² / OX	203416	070140	070114

Vanne : 452500
Valve: 452500

Description	Description	Ecrou Nut	Olive Junction
Oxygène	Oxygen	210112	209115
Gaz propane / AC	Propane gas / AC	210113	209115
Gaz neutre	Neutral gas	040233	040232

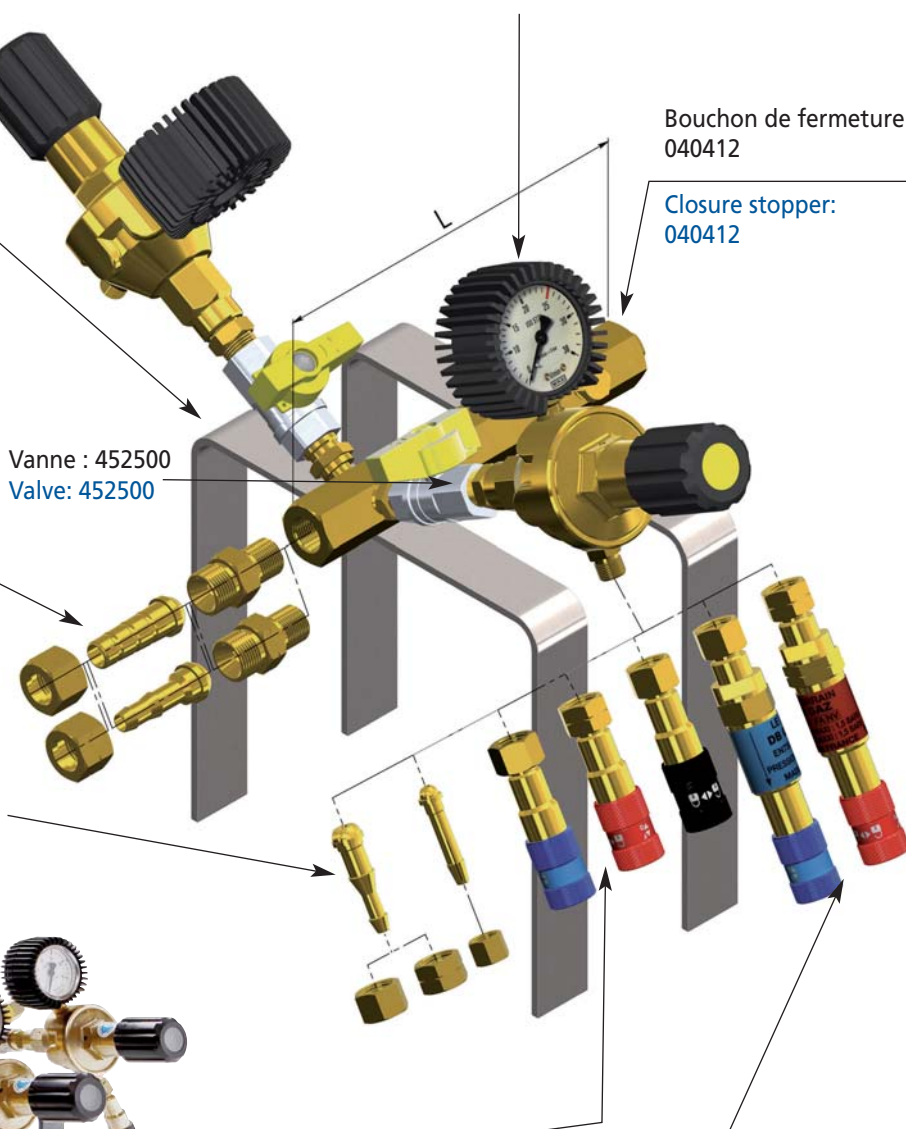

Raccord ISO

ISO connector

150344	Oxygène	Oxygen
150345	Gaz propane/AC	Propane gas/AC
150381	Gaz neutre	Neutral gas

Raccord ISO + ARPF ISO connector + FBA

150372	Oxygène	Oxygen
150374	Gaz propane/AC	Propane gas/AC

Modèles d'installation

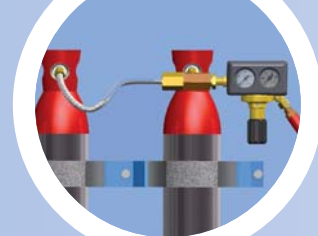

Distribution murale de seconde détente

Wall-mounted second pressure regulation

Réf. Ref.	Description	Description	Longueur Length
900003	Rampe 2 détendeurs Ramp of 2 pressure regulators		190 mm
900004	Rampe 3 détendeurs Ramp of 3 pressure regulators		310 mm
900005	Rampe 4 détendeurs Ramp of 4 pressure regulators		430 mm
900007	Rampe 5 détendeurs Ramp of 5 pressure regulators		550 mm
900008	Rampe 6 détendeurs Ramp of 6 pressure regulators		670 mm

Bouchon de fermeture :
040412
Closure stopper: 040412

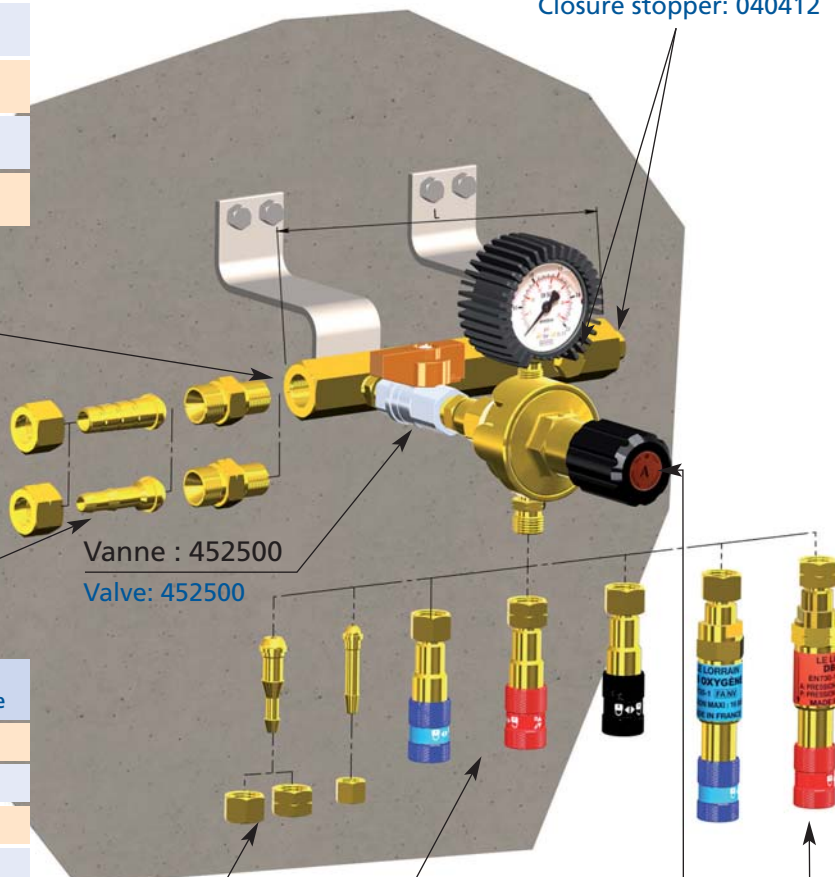

Ensemble tuyau Pipe set	Olive Junction	Ecrou Nut	Embout End-piece
Ø 10 Propane / AC	070142	070141	070115
Ø 13 Propane / AC	203416	070141	070115
Ø 10 CO ² / OX	070142	070140	070114
Ø 13 CO ² / OX	203416	070140	070114

Description	Description	Ecrou Nut	Olive Junction
Oxygène	Oxygen	210112	209115
Gaz propane / AC	Propane gas / AC	210113	209115
Gaz neutre	Neutral gas	040233	040232

Détendeur Pressure regulator

060200	Oxygène Oxygen
065200	Gaz propane/AC Propane gas/AC
065250	Gaz neutre 38 L Neutral gas 38 L
065251	Gaz neutre 20 L Neutral gas 20 L

Raccord ISO

ISO connector

150344	Oxygène Oxygen
150345	Gaz propane/AC Propane gas/AC
150381	Gaz neutre Neutral gas

Raccord ISO + ARPF ISO connector + FBA

150372	Oxygène Oxygen
150374	Gaz propane/AC Propane gas/AC

Models for installation



Ensemble 3 bouteilles oxygène

Set of 3 oxygen cylinders

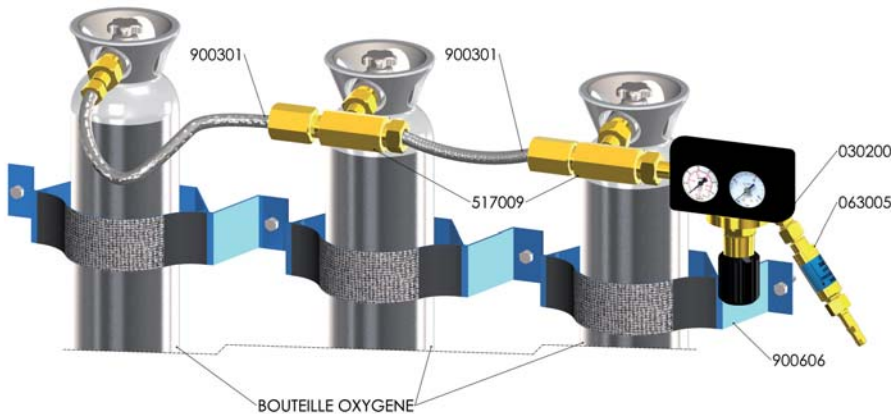

Réf.	Ref.	Description Description	Quantité Quantity
		Bouteille oxygène Oxygen cylinder	3
030200		Détendeur blindé 3S OX 10 bars Shielded pressure regulator 3S OX 10 bars	1
517009		Té de liaison T-junction	2
063005		Clapet ARPF FBA	1
900301		Flexible 1 m oxygène 1 m oxygen hose	2
900606		Ratelier 3 bouteilles 3 cylinder rack	1

Ensemble 3 bouteilles acétylène

Sets of 3 acetylene cylinders

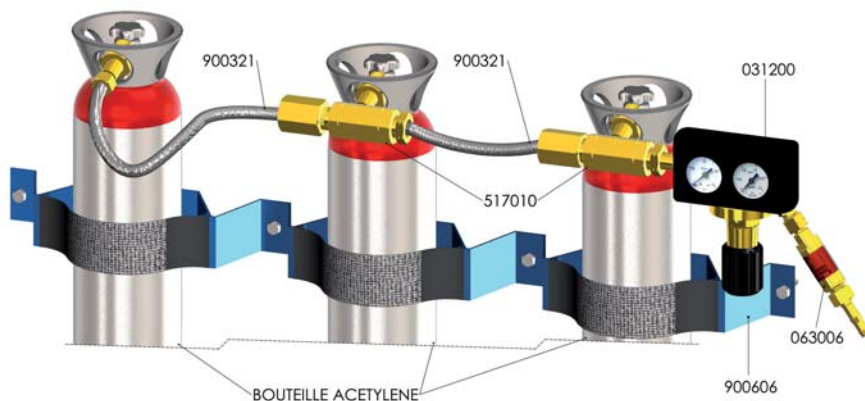

Réf.	Ref.	Description Description	Quantité Quantity
		Bouteille oxygène Oxygen cylinder	3
031200		Détendeur blindé 3S AC 1,5 bars Shielded AC 3S pressure regulator 1.5 bars	1
517010		Té de liaison Connecting T-junction	1
063006		Clapet ARPF FBA	1
900321		Flexible 1 m acétylène 1 m acetylene hose	2
900606		Ratelier 3 bouteilles 3 cylinder rack	1

Ensemble 3 bouteilles Argon/Azote

Sets of 3 Argon/Nitrogen cylinders

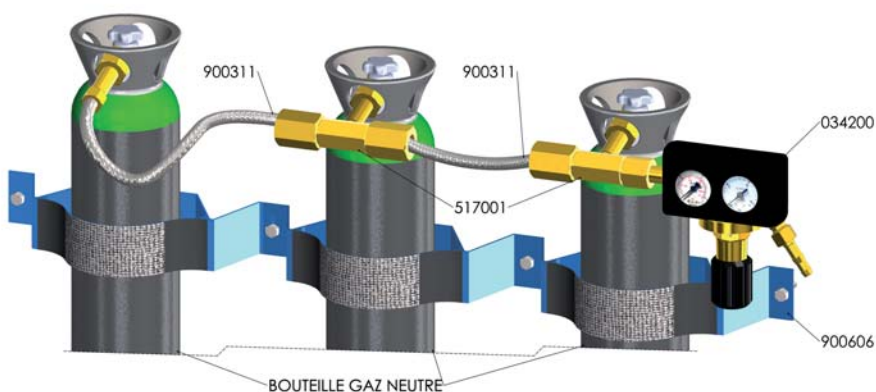

Réf.	Ref.	Description Description	Quantité Quantity
		Bouteille gaz neutre Neutral gas cylinder	3
034200		Détendeur blindé 3S BP 10 bars Shielded pressure regulator 3S BP 10 bars	1
517001		Té de liaison Connecting T-junction	2
900311		Flexible 1 m gaz neutre 1 m neutral gas hose	2
900606		Ratelier 3 bouteilles 3 cylinder rack	1

Informations produits / Product information

■ **ATTENTION :** Il est possible d'augmenter le nombre de bouteilles par simple rajout de tés et de flexibles HP.

■ **WARNING:** The number of cylinders can be increased by simply adding more T-junctions and HP hoses.

Equipements



Coffres / Coffrets

Boxes / Cases

COFFRE DE CHANTIER

SITE WELDING EQUIPMENT BOX



Réf. 080000

Ce coffre de chantier portable a été spécialement étudié pour faire face à tous travaux de soudage et de découpage sur les chantiers et à l'usine. Il contient une sélection complète d'outillage d'excellente qualité présentée sous un faible volume. Des équipements complémentaires peuvent être ajoutés sur demande. Il est possible en outre de composer un ensemble personnalisé.

This portable welding equipment box includes all the equipment required for field and shop welding and cutting. Top-quality, compact equipment. Optional equipment supplied on request. Customized toolkits may be ordered.

Comprenant :

- 1 coffre de rangement en tôle verrouillable
- 1 détendeur blindé Oxygène
- 1 détendeur blindé Acétylène
- 2 x 20 m de tuyau Ø 10 x 17
- 1 chalumeau soudeur S0 complet + 7 becs
- 1 chalumeau soudeur S1 complet + 7 becs
- 1 chalumeau coupeur HP1 et 3 têtes de coupe
- 1 paire de lunettes soudeur
- 1 allume gaz à godet
- 1 boîte débouche becs (14 alésoirs)
- 1 ensemble de raccords rapides ISOCOUPLE ISO 7289 avec ARPF (norme EN 730-1)

Le tout monté et prêt à l'emploi.

Including:

- 1 storage box in lockable metal plate
- 1 shielded oxygen pressure regulator
- 1 shielded acetylene pressure regulator
- 2 x 20 m hose Ø 10 x 17
- 1 complete S0 welding torch + 7 nozzles
- 1 complete S1 welding torch + 7 nozzles
- 1 HP1 cutting torch and 3 cutting heads
- 1 pair welding goggles
- 1 gas lighter
- 1 clearing nozzles set (14 reamers)
- 1 set of quick-release ISOCOUPLE connectors with FBA (standard EN 730-1)

All mounted and ready to use.

Capacités

Capacities

Réf. Ref.	Coupage Cutting	Soudage Welding
080000	3 à 120 mm	0,4 à 10 mm

jusqu'à 300 mm avec tête de coupe supplémentaire

up to 300 mm with extra cutting head

Dimensions

Dimensions

Réf. Ref.	Longueur mm Length in mm	Hauteur mm Height in mm	Largeur mm Width in mm	Poids kg Weight in kg
080000	550	310	310	24

COFFRE ÉCO 2003

2003 ECO BOX

Réf. 080003

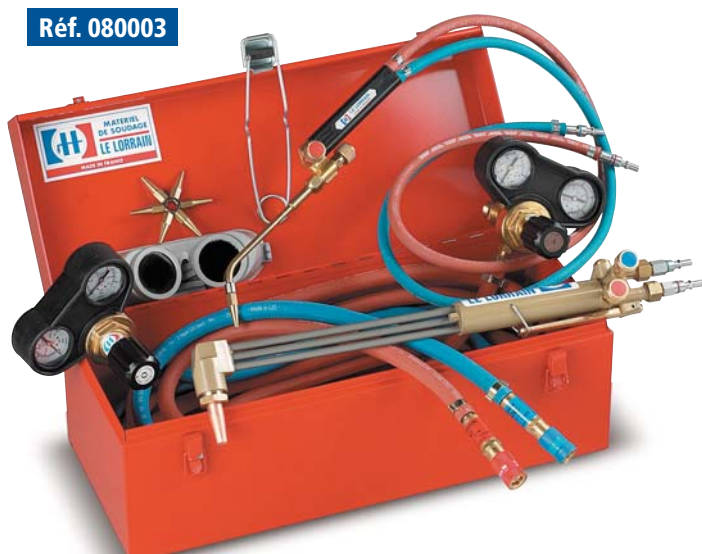

Comprenant :

- 1 coffret de rangement tôle verrouillable
- 1 manodétendeur L2C2 oxygène
- 1 manodétendeur L2C2 acétylène
- 2 x 5 m de tuyau diamètre 10 x 18 EN 559
- 1 raccord rapide ISO 7289 oxygène femelle avec Anti Retour Pare Flamme EN 730 -1 intégré
- 1 raccord rapide ISO 7289 acétylène femelle avec Anti Retour Pare Flamme EN 730-1 intégré
- 1 chalumeau soudeur S0 avec son étoile et 7 becs de 40 à 400 l équipés de 2 manchettes de tuyau diamètre 6,3 x 12 EN 559 et des raccords rapides mâles ISO 7289
- 1 chalumeau coupeur HP1 équipé d'une tête de coupe 16/10 OXY/AD et d'un jeu de raccords rapides mâles ISO 7289.

Le tout monté et prêt à l'emploi.

Including:

- 1 storage box in lockable metal plate
- 1 pressure regulator L2C2 oxygen
- 1 pressure regulator L2C2 acetylene
- 2 X 5 m of pipe diameter 10 X 18 EN 559
- 1 female quick-release coupling ISO 7289 oxygen with flash back arrestor EN 730-1 built-in
- 1 female quick-release coupling ISO 7289 acetylene with flash back arrestor EN 730-1 built-in
- 1 S0 welding torch with its star and 7 nozzles, 40 to 400 L, equipped with 2 pipe sleeves Ø 6.3 X 12 EN 559 and male quick-release couplings ISO 7289
- 1 HP1 cutting torch equipped with a 16 / 10 OXY / AD cutting head and a set of male quick-release couplings ISO 7289.

All mounted and ready to use.

Capacités

Capacities

Réf. Ref.	Coupage Cutting	Soudage Welding
080003	jusqu'à 80 mm up to 80 mm	0,4 à 4 mm

jusqu'à 300 mm avec tête de coupe supplémentaire

up to 300 mm with extra cutting head

Dimensions

Dimensions

Réf. Ref.	Longueur mm Length in mm	Hauteur mm Height in mm	Largeur mm Width in mm	Poids kg Weight in kg
080003	500	210	210	10



COFFRET EXPORT

EXPORT BOX

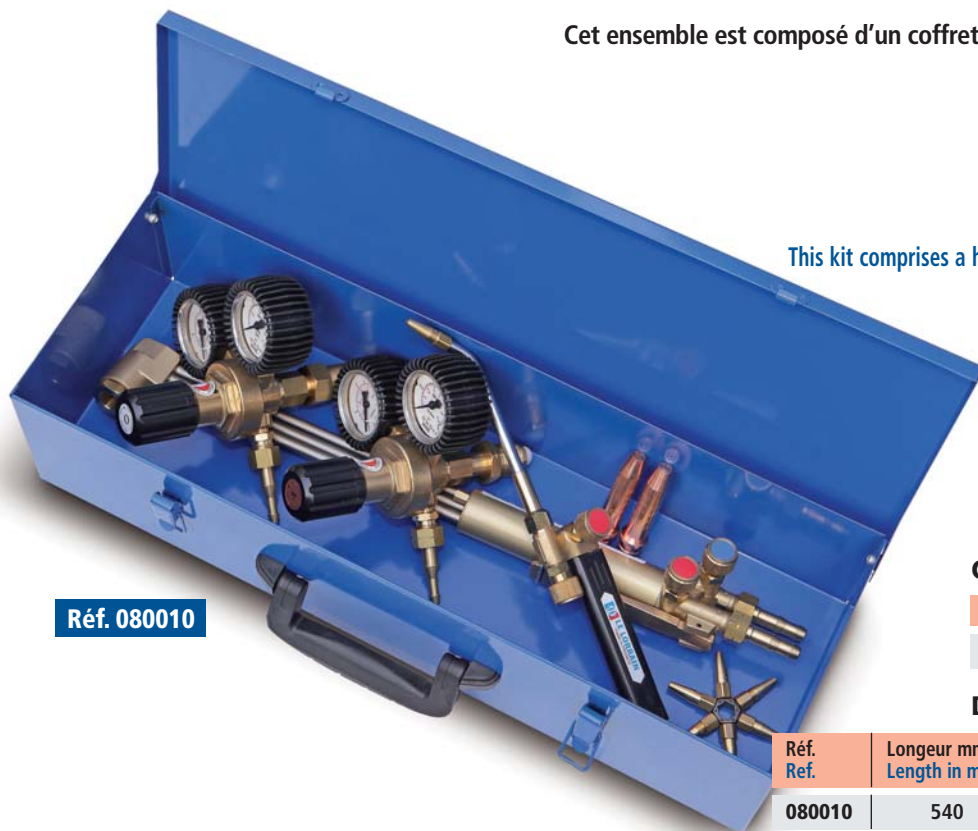

Réf. 080010

Cet ensemble est composé d'un coffret en tôle très résistant et d'un lot comprenant :

- 1 chalumeau soudeur SO + 7 becs réf. 010355
- 1 chalumeau coupeur HP1 réf. 200400
- 1 tête de coupe HP1 réf. 205 A10
- 1 tête de coupe HP1 réf. 205 A16
- 1 détendeur LB21 oxygène réf. 090200
- 1 détendeur LB21 acétylène réf. 091200

This kit comprises a heavy-duty sheet metal case and of a lot consisting of:

- 1 SO welding torch + 7 nozzles ref. 010355
- 1 HP1 cutting torch ref. 200400
- 1 HP1 cutting head ref. 205 A10
- 1 HP1 cutting head ref. 205 A16
- 1 LB21 oxygen pressure regulator ref. 090200
- 1 LB21 acetylene pressure regulator ref. 091200

Capacités

Réf.	Ref.	Coupage	Cutting	Soudage	Welding
080010		3 à 80 mm		4 mm	

Capacities

Dimensions

Réf.	Ref.	Longueur mm	Hauteur mm	Largeur mm	Poids kg
		Length in mm	Height in mm	Width in mm	Weight in kg
080010		540	130	190	6,2

Dimensions

COFFRET SOUDEUR/COUPEUR COMBINÉ C8HP

C8HP COMBINED CUTTING/WELDING SET

Réf. 290100



Comprenant :

- 1 coffret de rangement, ABS
- 1 poignée, (option : poignée avec clapets anti-retour incorporés réf. 210 102)
- 1 dispositif de coupe HP avec coude porte buse adaptable G1 (trois cônes), (option : dispositif de coupe avec coude porte buse adaptable Harris (fond plat).
- 8 lances de soudage de 70,140, 315, 500, 750, 1200, 1800 et 3000 l/h.
- Accessoires : guide à roulettes, compas, 3 têtes de coupe 205 A10, 205 A16, 205 A20.
 - Sur demande : la composition du coffret peut être modifiée.
 - Sur demande : lances malléables.

Including:

- 1 storage box, ABS
- 1 handle ref. 210 101 (option: handle with built-in FBA ref. 210 102)
- 1 HP cutting set with adaptable G1 nozzle holder bend (3 cones), option: cutting set with adaptable Harris nozzle holder bend (flat bottom)
- 8 welding heads 70,140, 315. 500, 750, 1200, 1800 and 3000 l/h
- Accessories: guide on casters, stay, 3 cutting heads 205 A10, 205 A16, 205 A20
 - The tool box contents may be changed on request.
 - On request: flexible welding heads.

Capacités

Réf.	Ref.	Coupage	Cutting	Soudage	Welding
290100		3 à 120 mm		30 mm	

Capacities

Dimensions

Réf.	Ref.	Longueur mm	Hauteur mm	Largeur mm	Poids kg
		Length in mm	Height in mm	Width in mm	Weight in kg
290100		390	90	300	4,5

Dimensions

Equipements



Equipements pour postes autonomes portables

Equipment for portable autonomous unit



Réf. 600933

Informations produits / Product information

Comprenant :

- 2 détendeurs DDI (OX et AC) ● 2 x 5 m de tuyau avec clapets anti-retour DA, EN 730-1
- 1 chalumeau soudeur SOM (Clé porte becs et 7 becs de 40 à 400 l/h), avec lance rigide
- 1 paire de lunettes
- Le tout monté - Emballage carton - En option : Lances malléables

Including:

- DDI pressure regulators (OX and AD) ● 2 x 5 m hose with DA flash back arrestors EN 730-1
- 1 complete SOM welder (nozzle-holder spanner and 7 nozzles from 40 to 400 l/h), with rigid welding head ● 1 pair welding goggles
- All mounted - Box packaging
- Option: Flexible copper heads



Réf. 600934

Informations produits / Product information

Comprenant :

- 2 détendeurs DDI (OX et AC) ● 2 x 5 m de tuyau avec clapets anti-retour DA, EN 730-1
- 1 chalumeau soudeur/coupeur SCO complet (Clé porte becs et 7 becs de 40 à 400 l/h)
- 1 pièce intermédiaire soudeur + 2 têtes de coupe (A 07 et A 10)
- 1 paire de lunettes ● Le tout monté - Emballage carton

Including:

- 2 DDI pressure regulator (OX and Acetylene) ● 2 x 5 m hose with DA flash back arrestors EN 730-1
- 1 complete SCO welding/cutting torch (nozzle-holder spanner and 7 nozzles from 40 to 400 l/h)
- 1 intermediate welder + 2 cutting heads (A 07 and A 10)
- 1 pair of welding goggles ● All mounted - Box packaging

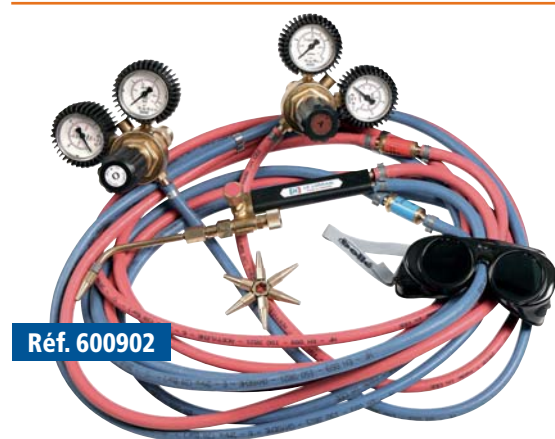

Réf. 600902

Informations produits / Product information

Comprenant :

- 2 détendeurs LB 21 (OX et AC) ● 2 x 5 m de tuyau avec clapets anti-retour DA, EN 730-1
- 1 chalumeau soudeur SOM (Clé porte becs et 7 becs de 40 à 400 l/h), avec lance rigide
- 1 paire de lunettes
- Le tout monté - Emballage carton - En option : Lances malléables

Including:

- 2 LB 21 pressure regulator (OX and AC) ● 2 x 5 m hose with DA flash back arrestors EN 730-1
- 1 complete SOM welder (nozzle-holder spanner and 7 nozzles from 40 to 400 l/h), with rigid welding head ● 1 pair welding goggles
- All mounted - Box packaging
- Option: Flexible copper heads



Réf. 600906

Informations produits / Product information

Comprenant :

- 2 détendeurs LB 21 (OX et AC) ● 2 x 5 m de tuyau avec clapets anti-retour DA, EN 730-1
- 1 chalumeau soudeur/coupeur SCO complet (Clé porte becs et 7 becs de 40 à 400 l/h)
- 1 pièce intermédiaire soudeur + 2 têtes de coupe (A 07 et A 10)
- 1 paire de lunettes ● Le tout monté - Emballage carton

Including:

- 2 x LB 21 pressure regulators (OX and Acetylene) ● 2 x 5 m hose with DA flash back arrestors EN 730-1
- 1 complete SCO welding/cutting torch (nozzle-holder spanner and 7 nozzles from 40 to 400 l/h)
- 1 intermediate welder + 2 cutting heads (A 07 and A 10)
- 1 pair of welding goggles ● All mounted - Box packaging

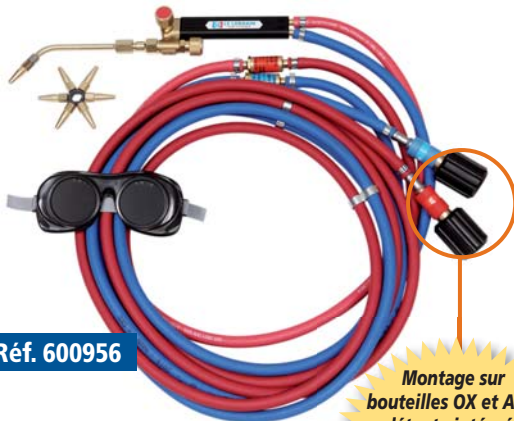

Réf. 600956

Montage sur
bouteilles OX et AC à
détente intégrée

Mounting on OX and AC
cylinders with built-in
regulator

Informations produits / Product information

Comprenant :

- 1 raccord à vissage manuel OX + 1 AC ● 2 x 5 m de tuyau avec clapets anti-retour DA, EN 730-1
- 1 chalumeau soudeur SOM (Clé porte becs et 7 becs de 40 à 400 l/h), avec lance rigide
- 1 paire de lunettes
- Le tout monté - Emballage carton - En option : Lances malléables

Including:

- 1 connector with manual screwing OX + 1 connector with manual screwing AC ● 2 x 5 m hose with DA non-return valves EN 730-1
- 1 complete SOM welder (nozzle-holder spanner and 7 nozzles from 40 to 400 l/h), with rigid welding head ● 1 pair welding goggles
- All mounted - Box packaging - Option: Flexible copper heads

Réf. 600958

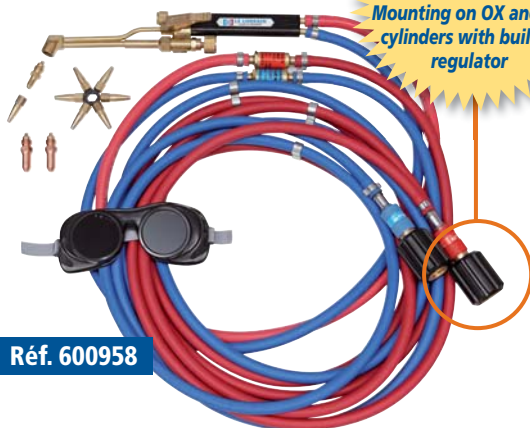

Informations produits / Product information

Comprenant :

- 1 raccord à vissage manuel OX + 1 AC ● 2 x 5 m de tuyau avec clapets anti-retour DA, EN 730-1
- 1 chalumeau soudeur/coupeur SCO complet (Clé porte becs et 7 becs de 40 à 400 l/h)
- 1 pièce intermédiaire soudeur + 2 têtes de coupe (A 07 et A 10)
- 1 paire de lunettes ● Le tout monté - Emballage carton

Including:

- 1 connector with manual screwing OX + 1 connector with manual screwing AC ● 2 x 5 m hose with DA non-return valves EN 730-1
- 1 complete SCO welding/cutting torch (nozzle-holder spanner and 7 nozzles from 40 to 400 l/h)
- 1 intermediate welder + 2 cutting heads (A 07 and A 10)
- 1 pair of welding goggles ● All mounted - Box packaging

Réf. 600955

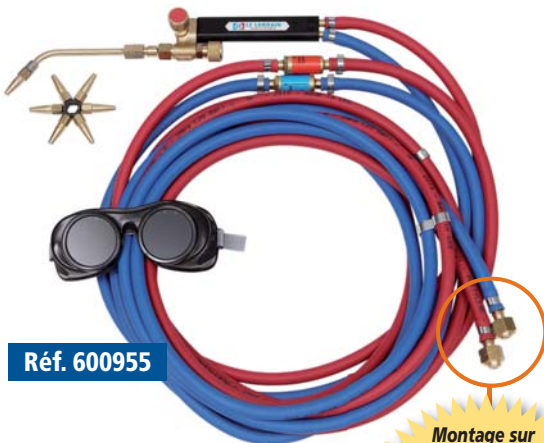

Informations produits / Product information

Comprenant :

- 1 raccord à visser 16 x 150 droite OX + 1 16 x 150 gauche AC
- 2 x 5 m de tuyau avec clapets anti-retour DA, EN 730-1
- 1 chalumeau soudeur SOM (Clé porte becs et 7 becs de 40 à 400 l/h), avec lance rigide
- 1 paire de lunettes ● Le tout monté - Emballage carton - En option : Lances malléables

Including:

- 1 connector with right thread 16 x 150 for OX , and 1 connector with left thread 16 x 150 for AC
- 2 x 5 m hose with DA non-return valves EN 730-1
- 1 complete SOM welder (nozzle-holder spanner and 7 nozzles from 40 to 400 l/h), with rigid welding head ● 1 pair welding goggles
- All mounted - Box packaging
- Option: Flexible copper heads

Réf. 600957



Informations produits / Product information

Comprenant :

- 1 raccord à visser 16 x 150 droite OX + 1 16 x 150 gauche AC
- 2 x 5 m de tuyau avec clapets anti-retour DA, EN 730-1
- 1 chalumeau soudeur/coupeur SCO complet (Clé porte becs et 7 becs de 40 à 400 l/h)
- 1 pièce intermédiaire soudeur + 2 têtes de coupe (A 07 et A 10)
- 1 paire de lunettes ● Le tout monté - Emballage carton

Including:

- 1 connector with right thread 16 x 150 for OX , and 1 connector with left thread 16 x 150 for AC
- 2 x 5 m hose with DA non-return valves EN 730-1
- 1 complete SCO welding/cutting torch (nozzle-holder spanner and 7 nozzles from 40 to 400 l/h)
- 1 intermediate welder + 2 cutting heads (A 07 and A 10)
- 1 pair of welding goggles ● All mounted - Box packaging

Equipements



Equipements pour postes autonomes portables

Equipment for portable autonomous unit

EQUIPEMENT SOUDEUR SOM

SOM WELDING EQUIPMENT

Réf. 600923



- 1 complete SOM welder (nozzle-holder spanner and 7 nozzles from 40 to 400 l/h), with rigid welding head
 - 1 pair welding goggles
 - Fitted into a fabric storage bag with semi-rigid frame
- Option: Flexible copper heads.

Comprenant :

- 2 détendeurs LB 21 (OX et AD)
 - 2 x 5 m de tuyau avec clapets anti-retour DA, EN 730-1
 - 1 chalumeau soudeur SOM (Clé porte becs et 7 becs de 40 à 400 l/h), avec lance rigide
 - 1 paire de lunettes
 - Le tout monté dans une sacoche de rangement textile avec ossature semi-rigide
- En option : Lances malléables.

Including:

- 2 x LB 21 pressure regulators (OX and AD)
- 2 x 5 m hose with DA flash back arrestors EN 730-1
- 1 complete SOM welder (nozzle-holder spanner and 7 nozzles from 40 to 400 l/h), with rigid welding head

EQUIPEMENT SOUDEUR/COUPEUR SCO

SCO WELDING/CUTTING EQUIPMENT

Réf. 600924



Comprenant :

- 2 détendeurs LB 21 (OX et AD)
- 2 x 5 m de tuyau avec clapets anti-retour DA, EN 730-1
- 1 chalumeau soudeur/coupeur SCO complet (Clé porte becs et 7 becs de 40 à 400 l/h)
- 1 pièce intermédiaire soudeur + 2 têtes de coupe (A 07 et A 10)
- 1 paire de lunettes
- Le tout monté dans une sacoche de rangement textile avec ossature semi-rigide

Including:

- 2 x LB 21 pressure regulators (OX and Acetylene)
- 2 x 5 m hose with DA flash back arrestors EN 730-1
- 1 complete SCO welding/cutting torch (nozzle-holder spanner and 7 nozzles from 40 to 400 l/h)
- 1 intermediate welder + 2 cutting heads (A 07 and A 10)
- 1 pair of welding goggles
- Fitted into a fabric storage bag with semi-rigid frame

EQUIPEMENT OXYCHANTIER

OXY SITE EQUIPMENT

Réf. 080001

Equipement oxychantier acétylène

Comprenant :

- 1 détendeur 3S OX
- 1 détendeur 3S AD
- 2 x 10 m de tuyau soudure dia.10
- 1 chalumeau coupeur HP1 ARPF
- 1 tête de coupe 205 A16
- Emballage carton

Including:

- One 3S OX pressure regulator
- One 3S AD pressure regulator
- 2 x 10 m of welding pipe dia.10
- 1 cutting torch HP1 and FBA
- 1 cutting head 205 A16
- Box packaging

Réf. 080002

Equipement oxychantier propane

Comprenant :

- 1 détendeur 3S OX
- 1 détendeur 3S PRO
- 2 x 10 m de tuyau soudure dia.10
- 1 chalumeau coupeur HP1 ARPF
- 1 tête de coupe 200 P16
- Emballage carton

Including:

- One 3S OX pressure regulator
- One 3S PRO pressure regulator
- 2 x 10 m of welding pipe dia.10
- 1 cutting torch HP1 and FBA
- 1 cutting head 200 P16
- Box packaging

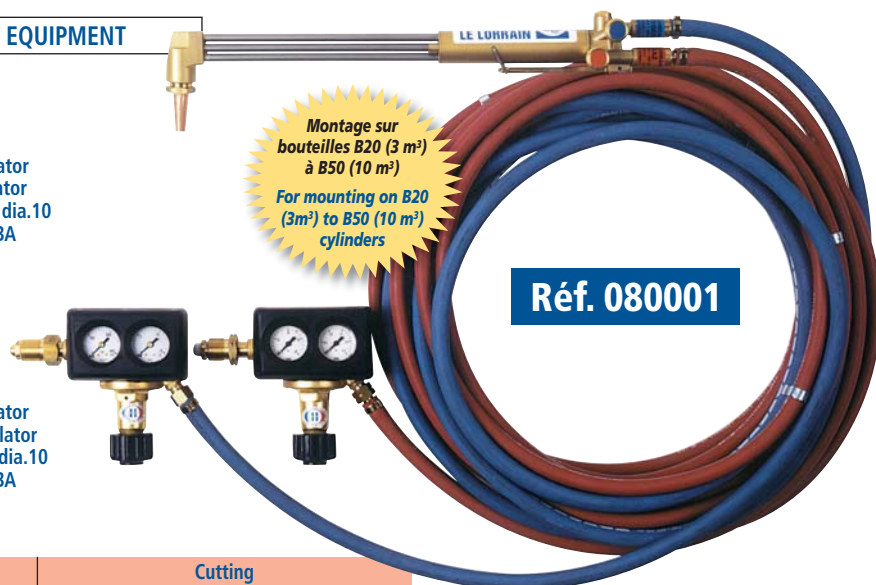

Réf. 080001

Réf. Ref.	Coupage	Cutting
080001	80 mm avec la tête de coupe fournie.	80 mm with the cutting head included.
080002	Jusqu'à 300 mm avec tête de coupe supplémentaire.	Up to 300 mm with extra cutting head.

Postes autonomes portables

Stand-alone portable unit

POSTES SOUDAGE

WELDING UNIT



Réf. 600980

Poste MOBIFLAM type B11

Bouteille Oxygène : 2,3 m³
Bouteille Acétylène : 1,6 m³
Oxygene cylinder: 2.3 m³
Acetylene cylinder: 1.6 m³



Réf. 600940

Poste MINI ARTIGAZ type B05

Bouteille Oxygène : 1 m³
Bouteille Acétylène : 0,8 m³
Oxygene cylinder: 1 m³
Acetylene cylinder: 0.8 m³



Informations produits / Product information

- **ATTENTION :** Ces bouteilles sont vendues. Pour la recharge, il est nécessaire de s'adresser au réseau de dépôt de gaz LINDE. Les bouteilles neuves sont livrées pleines. **IMPORTANT :** IL EST STRICTEMENT INTERDIT DE TRAVAILLER AVEC LES BOUTEILLES ACETYLENES COUCHÉES. Une pente minimum de 15° vers le haut est obligatoire même pour le transport dans les véhicules.
- **WARNING:** These cylinders are sold. To recharge them you must contact your nearest LINDE gas stockist. New cylinders are delivered full. **IMPORTANT: IT IS STRICTLY FORBIDDEN TO WORK WITH HORIZONTAL ACETYLENE CYLINDERS.** A minimum slope of 15° upwards is mandatory, even for vehicular transport.

Réf. Ref.	Type	Type
600980	Chariot + bouteilles et équipement soudeur	Carrier + cylinders and welding equipment
600985	Chariot + bouteilles et équipement soudeur-coupeur	Carrier + cylinders and cutting / welding equipment



Réf. Ref.	Type	Type
600940	Chariot + bouteilles et équipement soudeur	Carrier + cylinders and welding equipment
600945	Chariot + bouteilles et équipement soudeur-coupeur	Carrier + cylinders and cutting / welding equipment

POSTES SOUDAGE OXYFLAMME

OXYFLAME WELDING UNIT.



Réf. 600920

Poste ROLLERFLAM type B11

Bouteille Oxygène : 2,3 m³
Bouteille Acétylène : 1,6 m³
Oxygene cylinder: 2.3 m³
Acetylene cylinder: 1.6 m³



Réf. 600950

Poste PRODIGE type B05

Bouteille Oxygène : 1 m³
Bouteille Acétylène : 0,8 m³
Oxygene cylinder: 1 m³
Acetylene cylinder: 0.8 m³



Informations produits / Product information

- **ATTENTION :** Ces bouteilles sont vendues. Pour la recharge, il est nécessaire de s'adresser au réseau de dépôt de gaz AIR LIQUIDE. Les bouteilles neuves sont livrées pleines. **IMPORTANT :** IL EST STRICTEMENT INTERDIT DE TRAVAILLER AVEC LES BOUTEILLES ACETYLENES COUCHÉES. Une pente minimum de 15° vers le haut est obligatoire même pour le transport dans les véhicules.
- **WARNING:** These cylinders are sold. To recharge them you must contact your nearest AIR LIQUIDE gas stockist. New cylinders are delivered full. **IMPORTANT: IT IS STRICTLY FORBIDDEN TO WORK WITH HORIZONTAL ACETYLENE CYLINDERS.** A minimum slope of 15° upwards is mandatory, even for vehicular transport.

Photos non contractuelles

Non-contractual photos

Réf. Ref.	Type	Type
600920	Chariot + bouteilles et équipement soudeur	Carrier + cylinders and welding equipment
600930	Chariot + bouteilles et équipement soudeur-coupeur	Carrier + cylinders and cutting / welding equipment

Réf. Ref.	Type	Type
600950	Chariot + bouteilles et équipement soudeur	Carrier + cylinders and welding equipment
600905	Chariot + bouteilles et équipement soudeur-coupeur	Carrier + cylinders and cutting / welding equipment

Equipements



Chariots

Trolleys

Chariot 2 bouteilles B05

B05 2 cylinder carriers

Réf. 600910

Ce chariot, roues pleines, est conçu pour le transport en toute sécurité de 2 bouteilles type B05 1 m³ oxygène et 0,8 m³ pour l'acétylène.

This carrier, fully wheeled, is designed for the safe transportation of a B05 type cylinder of 1 m³ for oxygen and 0.8 m³ for acetylene.



Dimensions

Largeur Width	Profondeur Depth	Hauteur Height	Poids Weight
470 mm	270 mm	995 mm	7,75 kg

Chariot mono bouteilles B05/B11

B05/B11 mono cylinder carrier

Réf. 600922

Ce chariot, roues pleines, est conçu pour le transport en toute sécurité d'une bouteille type B05 de 1 m³ ou B11 de 2 m³ par extension de la poignée.

This carrier, fully wheeled, is designed for the safe transportation of a B05 type cylinder of 1 m³ or B11 of 2 m³ by the extending the handle.



Dimensions en B05

Largeur Width	Profondeur Depth	Hauteur Height	Poids Weight
290 mm	270 mm	690 mm	3,9 kg

Dimensions en B11

Largeur Width	Profondeur Depth	Hauteur Height	Poids Weight
290 mm	270 mm	860 mm	3,9 kg

Chariot 2 bouteilles B20

B20 2 cylinder carriers

Réf. 600913

Ce chariot, roues pleines, est conçu pour le transport en toute sécurité de 2 bouteilles type B20 de 3 m³.

This carrier, fully wheeled, is designed for the safe transportation of 2 B20 type cylinder of 3 m³.



Dimensions

Largeur Width	Profondeur Depth	Hauteur Height	Poids Weight
550 mm	470 mm	1150 mm	16 kg

Chariot 2 bouteilles B50

B50 2 cylinder carriers

Réf. 600911

Ce chariot, roues pleines, est conçu pour le transport en toute sécurité de 2 bouteilles type B50 de 10 m³.

This carrier, fully wheeled, is designed for the safe transportation of a B50 type cylinder of 10 m³.



Dimensions

Largeur Width	Profondeur Depth	Hauteur Height	Poids Weight
550 mm	695 mm	1410 mm	27 kg

Chariot 1 bouteille B50 + 1 bouteille 35 kg propane

B50 1 cylinder carrier + 1 x 35 kg propane cylinder

Réf. 600919

Ce chariot, roues pleines, est conçu pour le transport en toute sécurité d'une bouteille type B50 de 10 m³ et d'une bouteille 35 kg de propane.

This carrier, fully wheeled, is designed for the safe transportation of a B50 type cylinder of 10 m³ and for a 35 kg propane cylinder .

Dimensions

Largeur Width	Profondeur Depth	Hauteur Height	Poids Weight
640 mm	695 mm	1410 mm	35 kg



Informations produits / Product information

- Les chariots présents sur cette page sont disponibles sur stock ; il existe d'autres modèles de chariots livrables sur commande uniquement.
- The cylinders displayed on this page are available ex stock. Other models of carriers are available that can be supplied by special order only.

Connections sortie bouteilles

Cylinder outlet connections



Informations produits / Product information

- Raccords à monter en sortie des détendeurs 16 x 150 D pour l'oxygène et gaz neutre et 16 x 150 G pour le gaz combustible. Permet un serrage manuel facilitant le montage, en particulier sur les bouteilles à détente intégrées munies d'un cache de protection rendant le vissage, à l'aide d'une clé plate, peu commode. Equipés en sortie d'un raccord rapide F + M ISO 7289.
- Connectors to be fitted at the outlet of the pressure regulators 16 x 150 D for oxygen and neutral gases, and 16 x 150 G for combustible gases. Allows for manual tightening and easy assembly, especially on cylinders with a built-in regulator which are fitted with a protection cover making the use of a spanner awkward and inconvenient. Equipped at the outlet with a F + M ISO 7289 quick-release connector.



Informations produits / Product information

- Raccords rapides ISO 7289 inversés équipés de clapet antiretour pare flamme pour les versions oxygène et gaz combustibles, prévu pour être montés en sortie de bouteilles à détente intégrée équipées d'un raccord rapide mâle ISO 7289.
- Reverse ISO 7289 quick-release connectors fitted with flash back arrestor for oxygen and combustible gas versions, intended to be fitted at the outlet of the cylinders with built-in regulator fitted with an ISO 7289 male quick-release connector.

Informations produits / Product information

- Raccords rapides ISO 7289 double femelle prévus pour être montés en sortie de bouteilles à détente intégrée équipées d'un raccord rapide mâle ISO 7289, de façon à remettre le raccord femelle dans le sens de passage du gaz.
- Double female ISO 7289 quick-release connectors intended to be fitted at the outlet of the cylinders with built-in regulators fitted with an ISO 7289, in order to realign the female connector with the direction of the gas flow.

Raccords rapides isocouple



Raccords rapides ISOCOUPLE avec ou sans anti-retour
Norme ISO 7289-EN561 / Norme EN 730-1

ISOCOUPLE quick-release connectors with or without Flamepr

MONTAGE DES RACCORDS GAZ NEUTRE
NEUTRAL GAS QUICK-RELEASE CONNECTORS

MONTAGE DES RACCORDS RAPIDES ISOCOUPLE

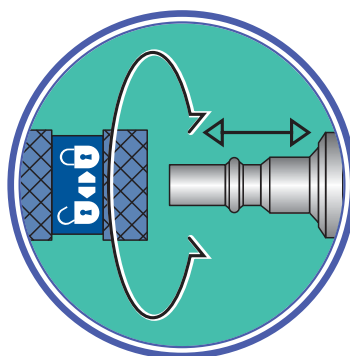

Verrouillage breveté
Patented locking system

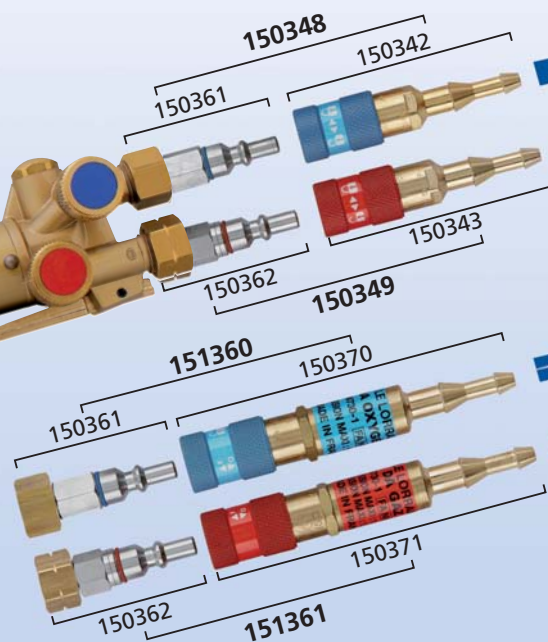
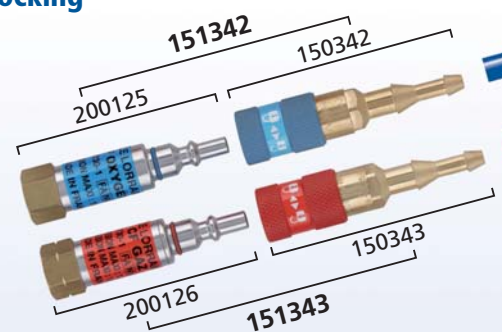

ATTENTION : ARPF = Anti Retour Pare Flamme.
WARNING: FFBA = Flameproof flash back arrestor.

Isocouple quick-release connectors



pare flamme

oof flash back arrestor

OX/GAS QUICK-RELEASE CONNECTORS

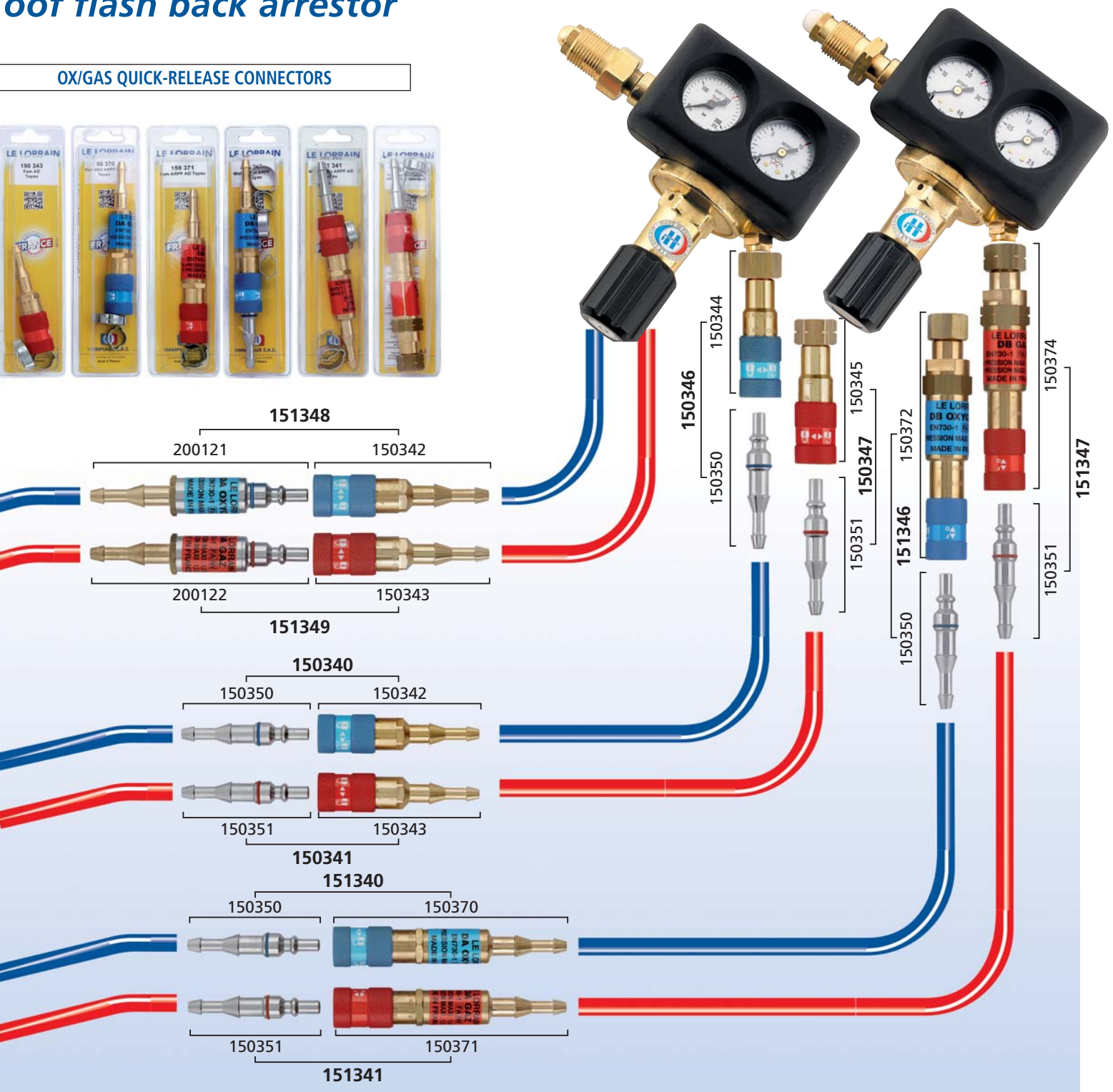

ATTENTION : Ne pas placer plus de deux paires de clapets anti retour pare flamme entre un chalumeau et un détendeur afin de limiter les pertes de charge
WARNING: Do not put more than two pairs of flameproof flash back arrestor between a torch and a pressure reducer, to limit the pressure drop

Raccords rapides isocouple



Informations produits / Product information

Raccords rapides ISOCOUPLE avec ou sans anti-retour pare flamme Norme EN 730-1 / Norme ISO 7289-EN561

(Adaptable SAF/SCS/TLS/GCE). Verrouillage breveté. Raccords rapides permettant le branchement de plusieurs chalumeaux alternativement sur une même installation. Ils sont compatibles avec tous les autres raccords relevant de la même norme. Toutes nos connexions tuyaux sont prévues avec olives étagées permettant de monter, au choix, des tuyaux de Ø intérieur 6,3 à Ø 10 pour équipement oxyacétylénique et Ø 4 à 6 mm pour gaz neutre. Les raccords ISO sont livrés avec les colliers permettant le montage. Emballage sous SKIN PACK ou non. Les raccords ISO équipés de clapets anti-retour pare flamme incorporés assurent à l'utilisateur un maximum de sécurité selon la formule 2 en 1, en évitant notamment la multiplication de raccordements tuyaux/olives qui sont des sources potentielles de fuites.

ISOCOUPLE quick-release connectors with or without flameproof flash back arrestor Standard EN 730-1 / ISO 7289-EN561

(ADAPTABLE SAF/SCS/TLS/GCE). Patented locking system. Quick-release connectors enable several torches to be connected to the same installation. They are compatible with all other connectors respecting the same standard. All our pipe connections are supplied with multi-size junctions that can be used to fit pipes with a 6.3 to 10 mm internal Ø for oxyacetylene equipment and Ø 4 to 6 mm for neutral gas. The ISO connections are supplied with built-in FBA. Packed in SKIN PACK or not. The ISO connections, fitted with built-in flameproof flash back arrestor, provide maximum safety through the 2 in 1 formula, particularly avoiding the use of multiple pipe connections / junctions which are potential sources of leaks.

- **ATTENTION :** Ne pas placer plus de deux paires de clapets anti retour pare flamme entre un chalumeau et un détendeur afin de limiter les pertes de charge.
- **WARNING:** Do not put more than two pairs of FBA between a torch and a pressure reducer, to limit the pressure drop.

Tableaux des références et nomenclature tuyau/détendeur Reference table and hose/pressure regulator nomenclature

Réf.	Ref.	Descriptif	Description	Montage	Assembly
<div style="display: flex; justify-content: space-between; align-items: center;"> <div style="border: 1px solid black; padding: 5px; transform: rotate(-90deg); transform-origin: left top;">Tuyau Hose</div> <div style="border: 1px solid black; padding: 5px; transform: rotate(-90deg); transform-origin: right top;">Tuyau Hose</div> </div>					
		Réf. 150376	Mâle Male	Réf. 150377	Femelle Female
150375	150375 = 150376 + 150377	Coupleur mâle / femelle GAZ NEUTRE Neutral Gas male / female coupling		Entrée et sortie olives étagées tuyau Ø 4 à 6 mm Inlet and outlet multi-size pipe junction for hose Ø 4 to 6 mm	
<div style="display: flex; justify-content: space-between; align-items: center;"> <div style="border: 1px solid black; padding: 5px; transform: rotate(-90deg); transform-origin: left top;">Tuyau Hose</div> <div style="border: 1px solid black; padding: 5px; transform: rotate(-90deg); transform-origin: right top;">Détendeur Regulator</div> </div>					
		Réf. 150376	Mâle Male	Réf. 150381	Femelle Female
150380	150380 = 150376 + 150381	Coupleur mâle / femelle gaz neutre Neutral Gas male / female coupling		Entrée détendeur écrou tournant 12 x 100 D Sortie olive étagée tuyau Ø 4 à 6 mm Regulator inlet 12 x 100 R turning nut. Multi- size pipe junction outlet for hose Ø 4 to 6 mm	
150382	150382 = 150376 + 150383	Coupleur mâle / femelle gaz neutre Neutral Gas male / female coupling		Entrée détendeur écrou tournant 1/4 D Sortie olive étagée tuyau Ø 4 à 6 mm Regulator inlet 1/4 R turning nut. Multi- size pipe junction outlet for hose Ø 4 to 6 mm	
150388	150388 = 150376 + 150387	Coupleur mâle / femelle gaz neutre Neutral Gas male / female coupling		Entrée détendeur écrou tournant 3/8 D Sortie olive étagée tuyau Ø 4 à 6 mm Regulator inlet 3/8 R turning nut. Multi- size pipe junction outlet for hose Ø 4 to 6 mm	

Isocouple quick-release connectors



Tableaux des références et nomenclature détendeur Reference table and pressure regulator nomenclature

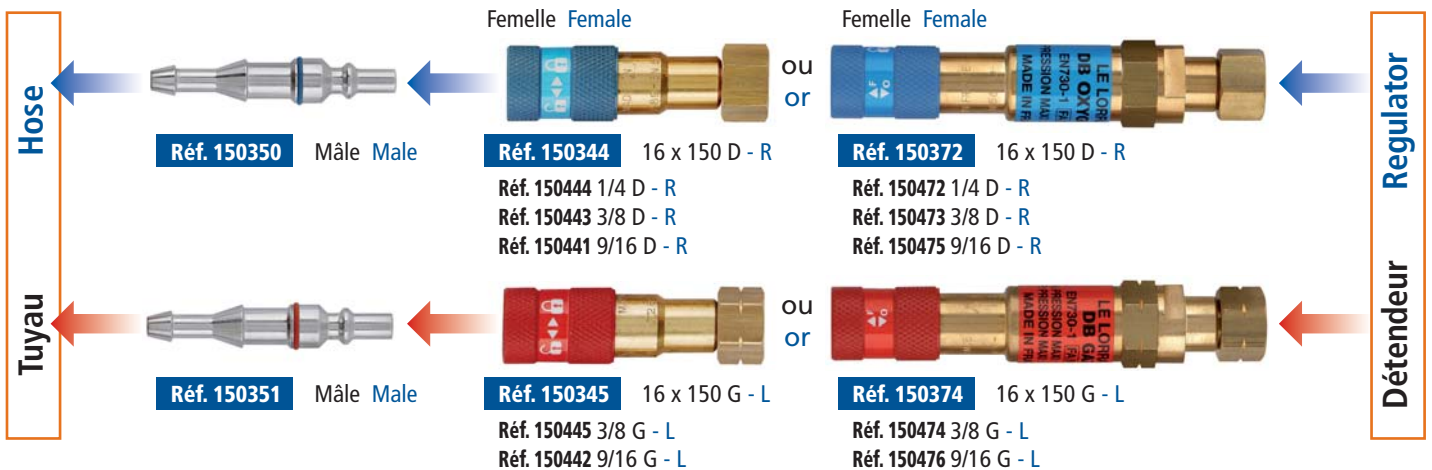

Réf.	Ref.	Descriptif Description	Montage Assembly
150346 = 150350 + 150344		Coupleur mâle/femelle OXYGÈNE OX male/female coupling	Entrée écrou tournant 16 x 150 D détendeur. Sortie olive étagée / Tuyau Inlet 16 x 150 R turning nut regulator. Multi-size pipe junction outlet
150344		Embout femelle OXYGÈNE OX female adapter	Entrée écrou tournant 16 x 150 D détendeur Inlet 16 x 150 R turning-nut regulator
150444		Embout femelle OXYGÈNE OX female adapter	Entrée écrou tournant 1/4 D détendeur Inlet 1/4 R turning-nut regulator
150443		Embout femelle OXYGÈNE OX female adapter	Entrée écrou tournant 3/8 D détendeur Inlet 3/8 R turning-nut regulator
150441		Embout femelle OXYGÈNE OX female adapter	Entrée écrou tournant 9/16 D détendeur Inlet 9/16 R turning-nut regulator
150347 = 150351 + 150345		Coupleur mâle/femelle GAZ COMBUSTIBLE Gas male/female coupling	Entrée écrou tournant 16 x 150 G détendeur. Sortie olive étagée / Tuyau Inlet 16 x 150 L turning nut regulator. Multi-size pipe junction outlet
150345		Embout femelle GAZ COMBUSTIBLE Gaz female adapter	Entrée écrou tournant 16 x 150 G détendeur Inlet 16 x 150 L turning-nut regulator
150445		Embout femelle GAZ COMBUSTIBLE Gaz female adapter	Entrée écrou tournant 3/8 G détendeur Inlet 3/8 L turning-nut regulator
150442		Embout femelle GAZ COMBUSTIBLE Gaz female adapter	Entrée écrou tournant 9/16 G détendeur Inlet 9/16 L turning-nut regulator
151346 = 150350 + 150372		Coupleur mâle/femelle ARPF OXYGÈNE OX male/female coupling FBA	Entrée écrou tournant 16 x 150 D détendeur. Sortie olive étagée / Tuyau Inlet 16 x 150 R turning nut regulator. Multi-size pipe junction outlet
150372		Embout femelle ARPF OXYGÈNE Female adapter OX FBA	Entrée écrou tournant 16 x 150 D détendeur Inlet 16 x 150 R turning-nut regulator
150472		Embout femelle ARPF OXYGÈNE OX female adapter FBA	Entrée écrou tournant 1/4 D détendeur Inlet 1/4 R turning-nut regulator
150473		Embout femelle ARPF OXYGÈNE OX female adapter FBA	Entrée écrou tournant 3/8 D détendeur Inlet 3/8 R turning-nut regulator
150475		Embout femelle ARPF OXYGÈNE OX female adapter FBA	Entrée écrou tournant 9/16 D détendeur Inlet 9/16 R turning-nut regulator
151347 = 150351 + 150374		Coupleur mâle/femelle ARPF GAZ COMBUSTIBLE Gas male/female coupling FBA	Entrée écrou tournant 16 x 150 G détendeur. Sortie olive étagée / Tuyau Inlet 16 x 150 L turning nut regulator. Multi-size pipe junction outlet
150374		Embout femelle ARPF GAZ COMBUSTIBLE Gas female adapter FBA	Entrée écrou tournant 16 x 150 G détendeur Inlet 16 x 150 L turning-nut regulator
150474		Embout femelle ARPF GAZ COMBUSTIBLE Gas female adapter FBA	Entrée écrou tournant 3/8 G détendeur Inlet 3/8 L turning-nut regulator
150476		Embout femelle ARPF GAZ COMBUSTIBLE Gas female adapter FBA	Entrée écrou tournant 9/16 G détendeur Inlet 9/16 L turning-nut regulator

Raccords rapides isocouple



Tableaux des références et nomenclature tuyau Hose references and list boards

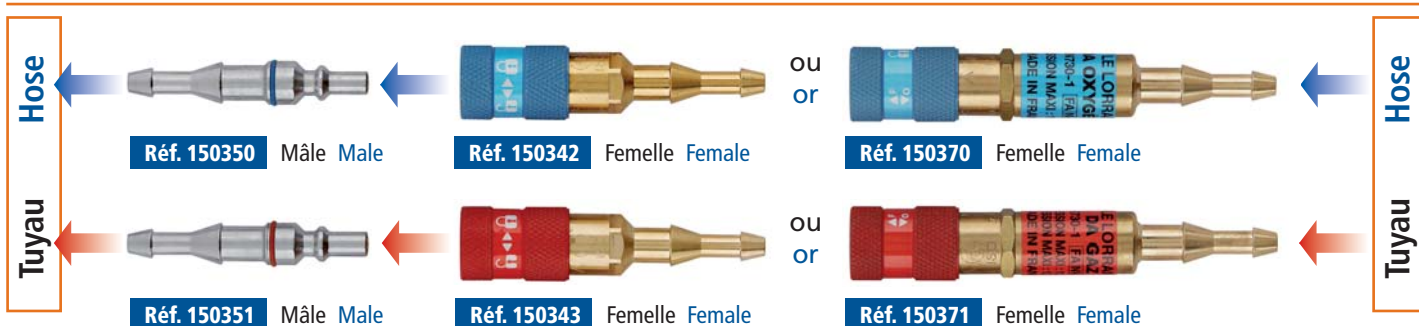

Réf. Ref.	Descriptif Description	Montage Assembly
150340 = 150350 + 150342	Coupleur mâle / femelle oxygène OX male / female coupling	Entrée et sortie olives étagées tuyau / tuyau Inlet and outlet multi-size pipe junctions for hose / hose
150341 = 150351 + 150343	Coupleur mâle / femelle GAZ COMBUSTIBLE Gas male / female coupling	Entrée et sortie olives étagées tuyau/tuyau Ø 6 et 10 mm Inlet and outlet multi-size pipe junctions for hose/hose Ø 6 & 10 mm
151340 = 150350 + 150370	Coupleur mâle / femelle ARPF OXYGÈNE OX male / female coupling FBA	Entrée et sortie olives étagées tuyau Inlet and outlet multi size pipe junction / hose
151341 = 150351 + 150371	Coupleur mâle / femelle ARPF GAZ COMBUSTIBLE Gas male / female coupling FBA	Entrée et sortie olives étagées tuyau Inlet and outlet multi size pipe junction / hose
150355 = 150350 + 150351	Jeu d'embout mâles OXYGÈNE / Gaz OX / Gas male adapter set	Entrée olives étagées tuyau Inlet multi-size pipe junctions
150370	Embout femelle ARPF OXYGÈNE OX female adapter FBA	Entrée olive étagée tuyau Inlet multi size pipe junction / hose
150371	Embout femelle ARPF GAZ COMBUSTIBLE Gas female adapter FBA	Entrée olive étagée tuyau Inlet multi size pipe junction / hose

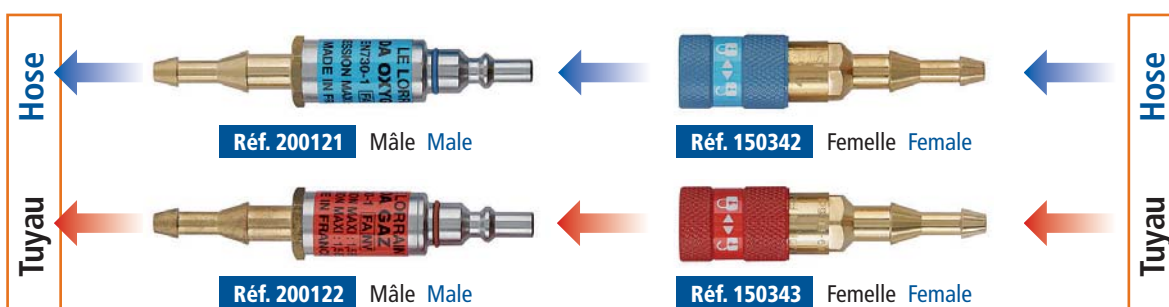

151348 = 200121 + 150342	Coupleur mâle / femelle ARPF OXYGÈNE OX male FBA / female coupling	Entrée et sortie olives étagées Inlet and outlet multi size pipe junction / hose
151349 = 200122 + 150343	Coupleur mâle / femelle ARPF GAZ COMBUSTIBLE Gas male FBA / female coupling	Entrée et sortie olives étagées Inlet and outlet multi size pipe junction / hose
200121	Embout mâle ARPF OX OX male adapter FBA	Sortie olive étagée tuyau Outlet multi size pipe junction
200122	Embout mâle ARPF GAZ COMBUSTIBLE Gas male adapter FBA	Sortie olive étagée tuyau Outlet multi size pipe junction

Isocouple quick-release connectors



Tableaux des références et nomenclature chalumeau Torch references and list boards

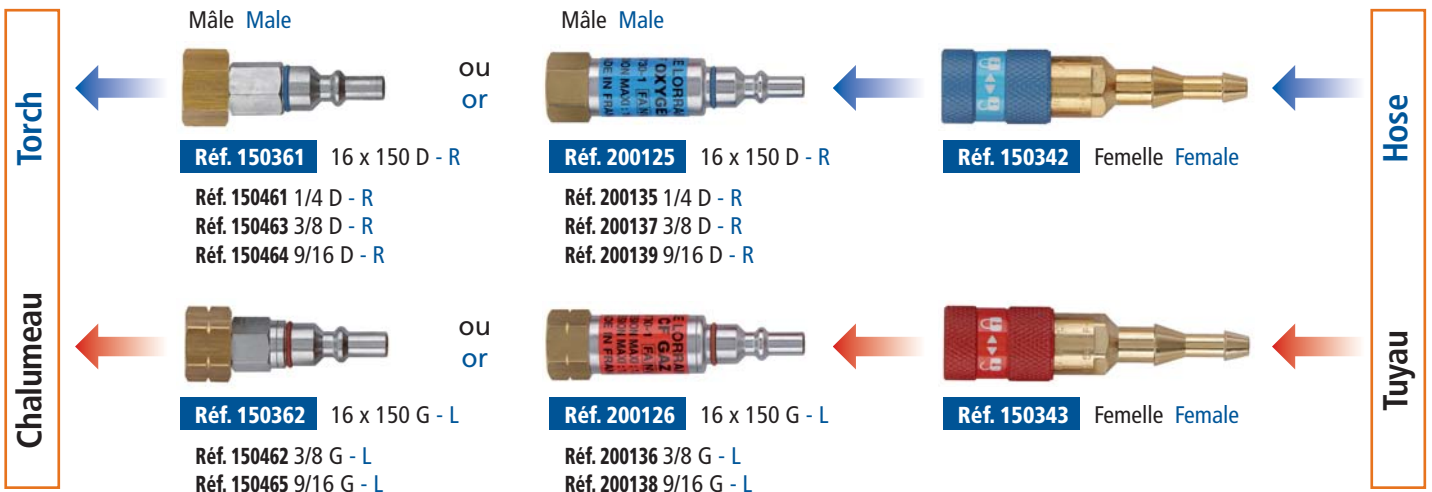

Réf. Ref.	Descriptif Description	Montage Assembly
150348 = 150361 + 150342	Coupleur mâle / femelle OXYGÈNE OX male / female coupling	Entrée olive étagée tuyau, sortie écrou tournant chalumeau 16 x 150 D Inlet multi-size pipe junction. Outlet 16 x 150 R torch turning-nut
150361	Embout mâle OXYGÈNE OX male adapter	Sortie écrou tournant 16 x 150 D Outlet 16 x 150 R turning-nut
150461	Embout mâle OXYGÈNE OX male adapter	Sortie écrou tournant 1/4 D Outlet 1/4 R turning-nut
150463	Embout mâle OXYGÈNE OX male adapter	Sortie écrou tournant 3/8 D Outlet 3/8 R turning-nut
150464	Embout mâle OXYGÈNE OX male adapter	Sortie écrou tournant 9/16 D Outlet 9/16 R turning-nut
150349 = 150362 + 150343	Coupleur mâle / femelle GAZ COMBUSTIBLE Gas male / female coupling	Entrée olive étagée tuyau, sortie écrou tournant chalumeau 16 x 150 G Inlet multi-size pipe junction. Outlet 16 x 150 L torch turning-nut
150362	Embout mâle GAZ COMBUSTIBLE Gas male adapter	Sortie écrou tournant 16 x 150 G Outlet 16 x 150 L turning-nut
150462	Embout mâle GAZ COMBUSTIBLE Gas male adapter	Sortie écrou tournant 3/8 G Outlet 3/8 L turning-nut
150465	Embout mâle GAZ COMBUSTIBLE Gas male adapter	Sortie écrou tournant 9/16 G Outlet 9/16 L turning-nut
151342 = 200125 + 150342	Coupleur mâle / femelle ARPF OXYGÈNE OX male / female coupling FBA	Entrée olive étagée tuyau, sortie écrou tournant chalumeau 16 x 150 D Inlet multi-size pipe junction / hose. Outlet 16 x 150 R torch turning-nut
200125	Embout mâle ARPF OXYGÈNE OX male adapter FBA	Sortie écrou tournant 16 x 150 D Outlet 16 x 150 R turning-nut
200135	Embout mâle ARPF OXYGÈNE OX male adapter FBA	Sortie écrou tournant 1/4 D Outlet 1/4 R turning-nut
200137	Embout mâle ARPF OXYGÈNE OX male adapter FBA	Sortie écrou tournant 3/8 D Outlet 3/8 R turning-nut
200139	Embout mâle ARPF OXYGÈNE OX male adapter FBA	Sortie écrou tournant 9/16 D Outlet 9/16 R turning-nut
151343 = 200126 + 150343	Coupleur mâle / femelle ARPF GAS COMBUSTIBLE Gas male / female coupling FBA	Entrée olive étagée tuyau, sortie écrou tournant chalumeau 16 x 150 G Inlet multi-size pipe junction / hose. Outlet 16 x 150 L torch turning-nut
200126	Embout mâle ARPF GAS COMBUSTIBLE Gas male adapter FBA	Sortie écrou tournant 16 x 150 G Outlet 16 x 150 L turning-nut
200136	Embout mâle ARPF GAS COMBUSTIBLE Gas male adapter FBA	Sortie écrou tournant 3/8 G Outlet 3/8 L turning-nut
200138	Embout mâle ARPF GAS COMBUSTIBLE Gas male adapter FBA	Sortie écrou tournant 9/16 G Outlet 9/16 L turning-nut
150364 = 150361 + 150362	Jeu d'embout mâles OX / Gaz OX / Gas male adapter set	Sortie écrou tournant 16 x 150 D et G chalumeau Outlet 16 x 150 R and L torch turning-nut

Clapets anti-retour pare flamme EN 730-1



Le clapet ARPF thermique THERMOSTOP

FBA thermal valve THERMOSTOP

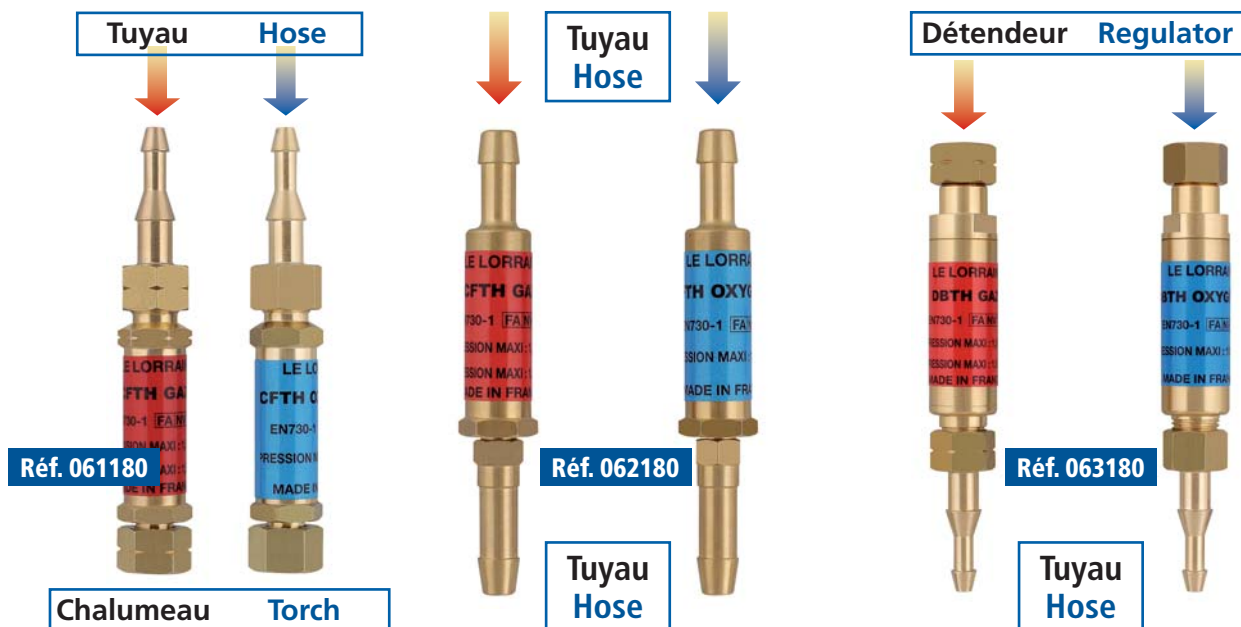

Réf.	Ref.	Type	Type
061180		Paire de clapets ARPF + arrêt thermique THERMOSTOP filetage 16 x 150 D et G pour chalumeau Pair of THERMOSTOP Flash Back Arrestors + thermal stop, thread 16 x 150 R and L (for burner)	
062180		Paire de clapets ARPF + arrêt thermique THERMOSTOP entrée et sortie olives pour tuyau Ø 10 Pair of THERMOSTOP Flash Back Arrestors + thermal stop, pipe junction input and output for pipe Ø 10	
063180		Paire de clapets ARPF + arrêt thermique THERMOSTOP filetage 16 x 150 D et G pour détendeur Pair of THERMOSTOP Flash Back Arrestors + thermal stop, thread 16 x 150 R and L for pressure regulator	

Informations produits / Product information

Bien : un clapet anti-retour stoppe la flamme vers l'amont

Mieux : seul un anti-retour thermique stoppe le gaz vers l'amont **et** l'aval =
Sécurité maxi

Good: a Flash Back Arrestor stops the flame moving upstream

Better: only a thermal Flash Back Arrestor stops the gas moving upstream **and** downstream =
Max. safety

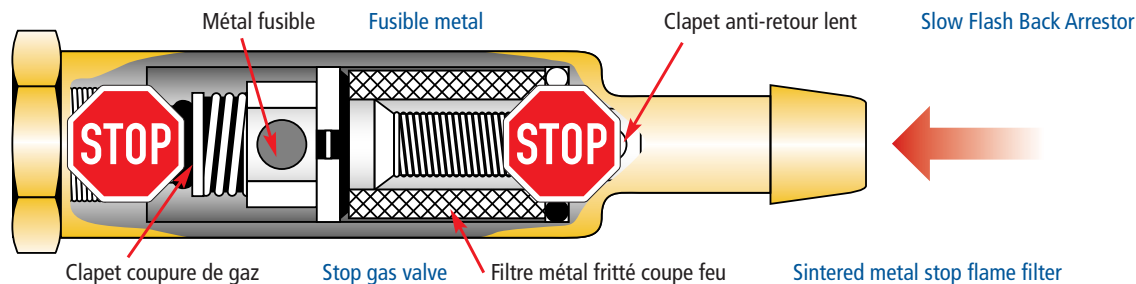

Ces clapets représentent la SÉCURITÉ MAXIMALE pour l'utilisateur (quand ils sont fixés à l'entrée du chalumeau) et pour l'installation (quand ils sont fixés à la sortie des détendeurs). Les clapets anti-retour THERMOSTOP sont équipés de clapets anti-retour, de bague en métal fritté et d'une pièce en métal fusible qui fond à 90 ° C. Lors d'un retour de flamme, le métal fusible fond provoquant ainsi la coupure d'arrivée du gaz.

These valves provide MAXIMUM SAFETY for the user (when fitted to the burner inlet) and for the installation (when fitted to the pressure release outlet). THERMOSTOP valves are equipped with a non-return valve, sintered metal ring and a fusible metal element which melts at 90 ° C. When flashback occurs, the fusible metal melts thus cutting off the gas supply.



EN 730-1 Flash Back Arrestors



Clapets anti-retour pare flamme

Flash Back Arrestors

CLAPETS ANTI-RETOUR PARE FLAMME CF (EN 730-1)

CF FLASH BACK ARRESTORS (EN 730-1)

Montage sur chalumeau à raccord fileté
Mounted on a torch with screw connector

Réf. 061013



Réf.	Ref.	Type	Type
061013		Paire de clapets Anti-Retour Pare Flamme CF Norme EN 730-1. OX/GAZ avec écrous et olives étagées Ø 6,3 et 10 mm	2 CF Flash Back Arrestors - Standard EN 730-1. OX/GAS with staged nuts and sockets, internal Ø 6,3 and 10 mm
061012		Paire de clapets Anti-Retour Pare Flamme CF Norme EN 730-1. OX/GAZ - filetage 16 x 150	2 CF Flash Back Arrestors - Standard EN 730-1. OX/GAS - Thread 16 x 150
061022		Paire de clapets Anti-Retour Pare Flamme CF Norme EN 730-1. OX 3/8 D / GAZ 3/8 G	2 CF Flash Back Arrestors - Standard EN 730-1. OX 3/8 R / GAS 3/8 L
061025		Paire de clapets Anti-Retour Pare Flamme CF Norme EN 730-1. OX 5/8 UNF D / GAZ 5/8 UNF G avec écrous et olives étagées Ø 6,3 et 10 mm	2 CF Flash Back Arrestors - Standard EN 730-1. OX 5/8 UNF R / GAS 5/8 UNF L with multi-sized nuts and sockets, internal Ø 6,3 and 10 mm
061020		Paire de clapets Anti-Retour Pare Flamme CF Norme EN 730-1. OX 1/4 D / GAZ 3/8 G	2 CF Flash Back Arrestors - Standard EN 730-1. OX 1/4 R / GAS 3/8 L
061021		Paire de clapets Anti-Retour Pare Flamme CF Norme EN 730-1. OX 9/16 D / GAZ 9/16 G	2 CF Flash Back Arrestors - Standard EN 730-1. OX 9/16 R / GAS 9/16 L

CLAPETS ANTI-RETOUR PARE FLAMME DA (EN 730-1)

DA FLASH BACK ARRESTORS (EN 730-1)

Réf. 062016

Type DA à monter sur tuyau Ø 10 et Ø 6,3

to be mounted on a hose Ø 10 and Ø 6.3



Réf. 062013



Type DA à monter sur tuyau Ø 10
to be mounted on a hose Ø 10

Réf.	Ref.	Type	Type
062013		PAIRE DE CLAPETS ANTI-RETOUR PARE FLAMME DA/Norme EN730-1 - OX/GAZ olives Ø intérieur 10 mm - livrée avec colliers	Pair of Flash Back Arrestors DA/EN730-1 Standard - OX/GAS junctions internal Ø 10 mm - supplied with clips
062014		PAIRE DE CLAPETS ANTI-RETOUR PARE FLAMME DA/Norme EN730-1 - OX/GAZ olives Ø 6,3 mm - livrée avec colliers	Pair of Flash Back Arrestors DA / EN730-1 Standard - OX/GAS junctions Ø 6.3 mm - supplied with clips
062015		PAIRE DE CLAPETS ANTI-RETOUR PARE FLAMME DA/Norme EN730-1 - OX/GAZ olives Ø intérieur 8 mm - livrée avec colliers	Pair of Flash Back Arrestors DA / EN730-1 Standard - OX/GAS junctions internal Ø 8 mm - supplied with clips
062016		PAIRE DE CLAPETS ANTI-RETOUR PARE FLAMME DA//Norme EN730-1 - OX/GAZ olives Ø 6,3 et 10 mm - livrée avec colliers	Pair of Flash Back Arrestors DA / EN730-1 Standard - OX/GAS junctions Ø 6.3 and 10 mm - supplied with clips

Clapets anti-retour pare flamme EN 730-1

EN 730-1 Flash Back Arrestors



CLAPETS ANTI-RETOUR PARE FLAMME DB (EN 730-1)

DB FLASH BACK ARRESTORS (EN 730-1)

Réf. 063007



Réf.	Ref.	Type	Type
063007		Paire de clapets Anti-Retour Pare Flamme DB Norme EN 730-1. OX/GAZ olives étagées Ø 6,3 et 10 mm. Livrée avec colliers	Pair of Flash Back Arrestors DB - EN 730-1 standard OX/GAS multi-size junctions Ø 6,3 and 10 mm. Supplied with clips
063009		Paire de clapets Anti-Retour Pare Flamme DB - Norme EN 730-1. OX/GAZ filetage 16 x 150 D et G	Pair of Flash Back Arrestors DB - EN 730-1 standard OX/GAS thread 16 x 150 R and L
063042		Paire de clapets Anti-Retour Pare DB Flamme Norme EN 730-1. OX 3/8 D / GAZ 3/8 G	Pair of Flash Back Arrestors DB - EN 730-1 standard. OX 3/8 R / GAS 3/8 L
063055		Paire de clapets Anti-Retour Pare Flamme DB Norme EN 730-1. OX 5/8 UNF D / GAZ 5/8 UNF G olives étagées Ø 6,3 et 10 mm. Livrée avec colliers	Pair of Flash Back Arrestors DB - EN 730-1 standard. OX 5/8 UNF R / GAS 5/8 UNF L multi-size junctions Ø 6,3 and 10 mm. Supplied with clips
063040		Paire de clapets Anti-Retour Pare Flamme DB - Norme EN 730-1. OX 1/4 D / GAZ 3/8 G	Pair of Flash Back Arrestors DB - EN 730-1 standard. OX 1/4 R / GAS 3/8 L
063041		Paire de clapets Anti-Retour Pare Flamme DB - Norme EN 730-1. OX 9/16 D / GAZ 9/16 G	Pair of Flash Back Arrestors DB - EN 730-1 standard. OX 9/16 R / GAS 9/16 L

Informations produits / Product information

Clapets anti retour pare flamme conçus selon la norme EN 730-1. Chacune des trois sortes de clapets anti retour pare flamme représente une sécurité spécifique :

Clapet CF : Protection de l'utilisateur. Se branche à l'entrée du chalumeau.

Clapet DA : Entrée et sortie tuyau.

Clapet DB : Sécurité pour la bouteille et le détendeur. Se fixe à la sortie du mano détendeur.

L'addition du clapet CF et du clapet DB représente la sécurité optimale tant pour la protection de l'ouvrier que pour la sauvegarde du matériel. Ne pas placer plus de deux paires de clapets anti retour pare flamme entre un chalumeau et les détendeurs afin de limiter les pertes de charge.

ATTENTION :

- Respecter les couleurs au montage (Bleu : oxygène. Rouge : gaz combustible). Le sens de la flèche indique le sens de passage du gaz.
- Nos différents Clapets Anti Retour Pare Flamme sont livrés avec les colliers correspondants. Livraison en vrac possible sur demande.

Nous pouvons fabriquer nos clapets anti-retour pare flamme avec des connexions diverses : par exemple : 1/4 droite et 3/8 gauche ou 9/16 droite et 9/16 gauche.

Flash Back Arrestors designed in accordance with standard EN 730-1. Each of the three types of Flash Back Arrestors is designed to meet specific safety requirements :

CF valve: Welder protection. Connects to the torch inlet.

DA valve: Hose inlet and outlet.

DB valve: Cylinder and pressure reducer safety. Connects to the pressure reducer outlet.

Adding the CF and DB valves provides optimal safety for the welder as well as protecting the equipment. Do not insert more than two pairs of Flash Back Arrestors between a torch and a pressure reducer, to limit the loss of pressure.

CAUTION:

Respect the colour guide on assembly (Blue: oxygen. Red: fuel gas). The arrow engraved on the brass junction shows the direction of flow of the gas. Our various flash back arrestors are supplied with appropriate clamps. Bulk deliveries possible on request.

We can supply our Flash Back Arrestors with a variety of connections: for example 1/4 right and 3/8 left or 9/16 right and 9/16 left.

■ **TRÈS IMPORTANT :** Lors de démontages fréquents en milieu poussiéreux, ou après un retour de flamme, la bague en métal fritté qui assure le pare-flamme peut se colmater. Le clapet Anti-Retour doit alors être IMPÉRATIVEMENT changé, car il rend le travail impossible dans des conditions normales de pression d'utilisation.

■ **WARNING:** If frequently dismantled in a dusty environment or after flashback, the sintered metal ring used for the flame-guard may be clogged. The Flash Back Arrestor MUST then be changed, because it makes work impossible under normal pressure conditions.

ACCESSOIRES DE DÉTENDEURS

PRESSURE REDUCER ACCESSORIES

Réf. 042200 Eco-mig / Eco-tig

Eco-MIG / Eco-TIG

Montage en sortie du mano-détendeur gaz neutre, son système permet une économie de gaz de l'ordre de 30 % à l'amorçage du soudage, économie de gaz optimum pour les utilisateurs faisant du pointage.

Mounted on the neutral gas pressure regulator outlet, its system saves about 30% of gas on welding ignition, optimal gas saving for users doing spot welding.

Réf. Ref.	Type	Type
042200	Economiseur ECO / MIG	ECO / MIG Economiser
043200	Economiseur ECO / TIG	ECO / TIG Economiser



Y de liaison BP seconde détente (permet de doubler la sortie BP du détendeur)

LP Y-junction second pressure regulation (to double the pressure regulator LP outlet)

Réf. 515103



Réf. 515002



Réf. 515102

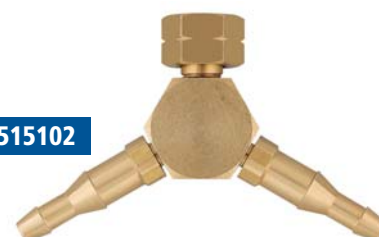

Réf. 525003

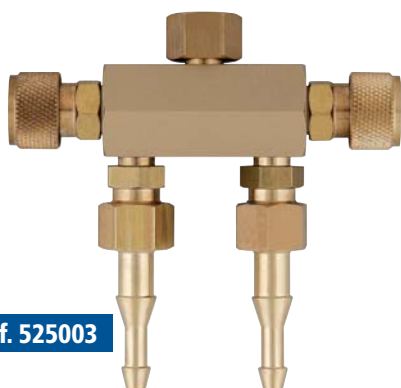

Réf. 525004

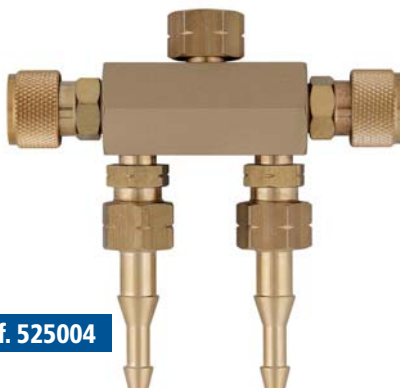

Réf. 525006



Réf. 525007



Réf. Ref.	Gaz Gas	1 entrée 1 entrance	2 sorties 2 outlets
515103	Tous gaz All gases	Etagée Ø 10 et 6,3 Staged Ø 10 and 6.3	Etagées Ø 10 et 6,3 Staged Ø 10 and 6.3
515002	Oxygène et azote Oxygen and nitrogen	Ecrou tournant 16 x 150 D Turning nut 16 x 150 R	Etagées Ø 10 et 6,3 Staged Ø 10 and 6.3
515102	Acétylène et propane Acetylene and propane	Ecrou tournant 16 x 150 G Turning nut 16 x 150 L	Etagées Ø 10 et 6,3 Staged Ø 10 and 6.3
525003	Oxygène et azote Oxygen and nitrogen	Ecrou tournant 16 x 150 D Turning nut 16 x 150 R	Etagées Ø 10 et 6,3 avec robinets de fermeture Staged Ø 10 and 6.3 with closing valves
525004	Acétylène et propane Acetylene and propane	Ecrou tournant 16 x 150 G Turning nut 16 x 150 L	Etagées Ø 10 et 6,3 avec robinets de fermeture Staged Ø 10 and 6.3 with closing valves
525005	Gaz neutre Neutral gas	Ecrou tournant 12 x 10 D Turning nut 12 x 10 L	Etagées Ø 10 et 6,3 avec robinets de fermeture Staged Ø 10 and 6.3 with closing valves
525006	Oxygène et azote Oxygen and nitrogen	Ecrou tournant 20 x 150 D Turning nut 20 x 150 R	Etagées Ø 10 et 6,3 avec robinets de fermeture Staged Ø 10 and 6.3 with closing valves
525007	Acétylène et propane Acetylene and propane	Ecrou tournant 20 x 150 G Turning nut 20 x 150 L	Etagées Ø 10 et 6,3 avec robinets de fermeture Staged Ø 10 and 6.3 with closing valves

Accessoires



ACCESSOIRES DE DÉTENDEURS

PRESSURE REGULATOR ACCESSORIES

Té HP pour bouteille (permet de mettre 2 détendeurs sur une seule bouteille)

HP T-junction for cylinder (allows to place 2 pressure regulators on one cylinder)

Réf. 517001

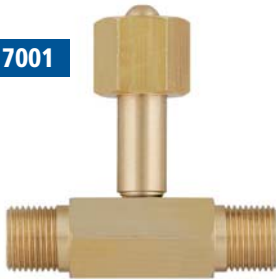

Réf. 517009



Réf. 517010

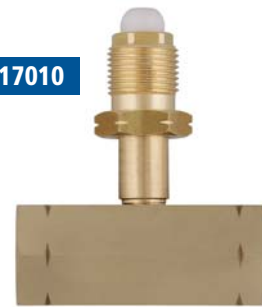

Réf. Ref.	Gaz	Gas	1 entrée	1 entrance	2 sorties	2 outlet
517001	Gaz neutre type C	Neutral gas type C	21.70 x 1.814 F droite	21.70 x 1.814 F right	21.7 x 1.814 M droite	21.7 x 1.814 M right
517009	Oxygène type F	Oxygen type F	22.91 x 1.814 M droite	22.91 x 1.814 M right	22.91 x 1.814 F droite	22.91 x 1.814 F right
517010	Acétylène type H	Acetylene type H	22.91 x 1.814 M gauche	22.91 x 1.814 M left	22.91 x 1.814 F gauche	22.91 x 1.814 F left

Raccord de cadre

Damper connection

Montage en sortie de cadre porte bouteille. Permet le montage d'un détendeur bouteille sur une sortie cadre spéciale. Les références 519 014 OX, 519 015 GAZ NEUTRE et 519 016 AD permettent le montage de deux détendeurs standards en sortie cadre.

Mounted at the cylinder rack outlet. This allows for a second cylinder pressure regulator to be mounted on a special rack outlet. The references 519 014 OX, 519 015 NEUTRAL GAS and 519 016 AD are used to mount two standard pressure reducers on the truck outlet.

Réf. 519004

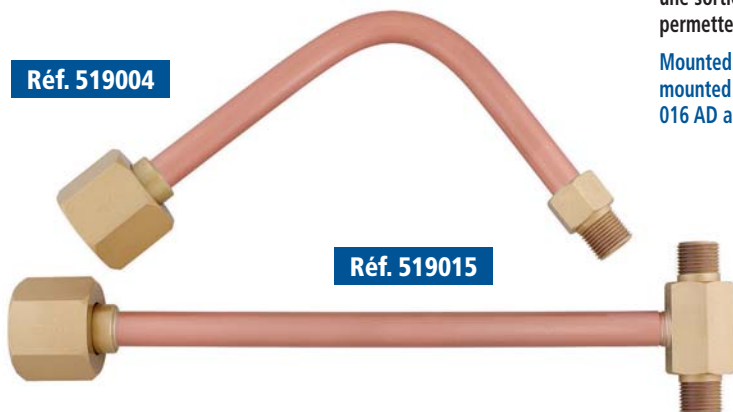

Réf. 519015

Réf. Ref.	Type	Type
519004	Oxygène	Oxygen
519005	Gaz neutre	Neutral gas
519006	Acétylène	Acetylene
519014	Double sorties OX	OX double pipe outlets
519015	Double sorties Gaz neut.	Neutral gas double pipe outlets
519016	Double sorties Acétylène	Acetylene double pipe outlets

ACCESSOIRES DE DÉTENDEURS ET CHALUMEAUX

PRESSURE REGULATOR AND TORCH ACCESSORIES

Kit de raccordement (olive + écrou + collier)

Connection kit (union + nut + collar)

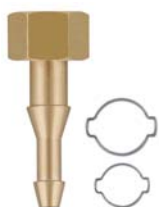

Réf. 516014

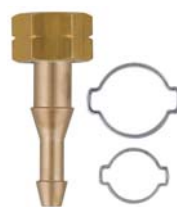

Réf. 516015

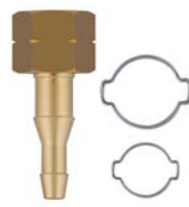

Réf. 516021



Réf. 516022



Réf. 516023



Réf. 516025

Réf. Ref.	Ø tuyau	pipe Ø	Ecrou	Nut
516014	Ø 6,3 et 10	Ø 6.3 and 10	16 x 150 droite	16 x 150 right
516015	Ø 6,3 et 10	Ø 6.3 and 10	16 x 150 gauche	16 x 150 left
516020	Ø 6,3 et 10	Ø 6.3 and 10	3/8 droite	3/8 right
516021	Ø 6,3 et 10	Ø 6.3 and 10	3/8 gauche	3/8 left
516022	Ø 8,0	Ø 8.0	1/4 droite	1/4 right
516023	Ø 6,3	Ø 6.3	9/16 droite	9/16 right
516024	Ø 6,3	Ø 6.3	9/16 gauche	9/16 left
516025	Ø 6,3	Ø 6.3	12 x 100 droite	12 x 100 right
516026	Ø 6,3	Ø 6.3	12 x 100 gauche	12 x 100 left

ACCESSOIRES

ACCESSORIES

Olive double

Double connection

Réf. 516005



Réf. 516004



Réf. 516002



Réf. 516003



Montage dans tuyauterie souple. Permet de relier 2 tuyaux d'un même gaz suite à une rupture ou pour en changer le diamètre nominal.

Mounted on flexible pipes. Used to connect two pipes using the same gas, following a rupture, or to change the rated diameter.

Réf.	Ref.	Type	Type
516002		Olive double Ø 6,3 / 10	Twin brass junction
516003		Olive double Ø 6,3 / 6,3	Twin brass junction
516004		Olive double Ø 10 / 10	Twin brass junction
516005		Olive double Ø 12 / 12	Twin brass junction
516006		Olive double Ø 16 / 16	Twin brass junction

Réf. 518100

Miroir de soudage avec socle aimanté. Résiste à une température de 600° C.

Welding mirror with magnetized base. Can resist to a temperature of 600°.

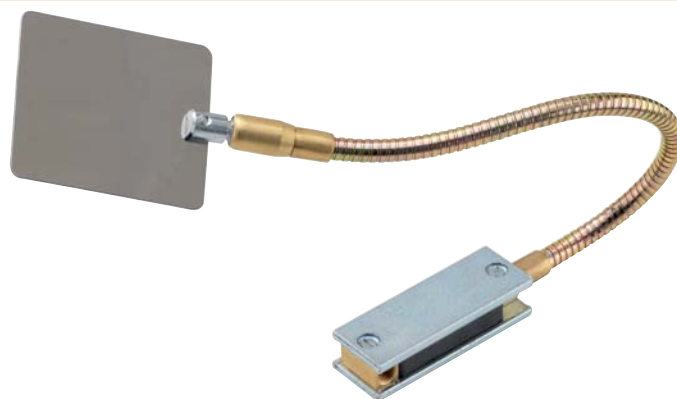

Réf. 518101

Glace de rechange pour miroir de soudage. Spare window for welding mirror.

Réf. 512101

Allume gaz à godet - livré avec pochette de 5 pierres pour l'allumage de tous types de chalumeaux
Gas lighter supplied with pack of 5 flints for the ignition of all types of torches.

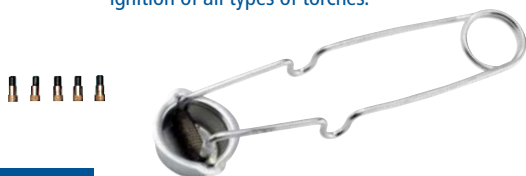

Réf. 519003

Débouches becs
Clearing nozzles



Réf.	Ref.	Type	Type
512101		Allume gaz à godet pour tous les types de chalumeaux avec pochette de 5 pierres. Gas lighter for all types of torches with pack of 5 flints.	
519003		Boîte de débouché becs. Ces alésoirs de différents diamètres permettent le nettoyage des becs soudeurs et des têtes de coupe. Ils prolongent de façon importante la durée de vie des becs nettoyés. Nozzle cleaner box. These reamers of different diameters are used to clean welding nozzles and cutting heads. They considerably extend the live of cleaned nozzles.	

Informations produits / Product information

ATTENTION : Il est interdit d'allumer son chalumeau avec un briquet.
WARNING: It is prohibited to light the torch with a cigarette lighter.

Colliers à oreilles

Clamps



Nous consulter pour quantité.
Consult us for quantity.

Ces colliers à une ou deux oreilles permettent de monter le tuyau souple sur les olives des détendeurs, raccords, chalumeaux, etc... Attention de prendre le diamètre correspondant bien au couple de serrage désiré entre le tuyau et l'olive.

These clips with one or two lugs are used to mount hoses at junctions with pressure regulators, connectors, torches, etc... Be careful to use the diameter which matches the required torque setting between the pipe and the junction.

Réf.	Ref.	Type	Type
514004		Collier de serrage à oreille tuyau ext. 11 à 13	Lug clamp for hose external Ø 11 to 13
514014		Collier de serrage à oreille tuyau ext. 13 à 15	Lug clamp for hose external Ø 13 to 15
514005		Collier de serrage à oreille pour tuyau 15 à 18	Lug clamp for hose Ø 15 to 18
514006		Collier pour jumeler 2 tuyaux 6 x 11	Clamp for hose Ø 6 x 11
514007		Collier pour jumeler 2 tuyaux 15 x 18	Clamp for hose Ø 15 x 18

Accessoires Accessories



ACCESSOIRES DE CHALUMEAUX

TORCH ACCESSORIES

Guide à roulettes Wheelled guide

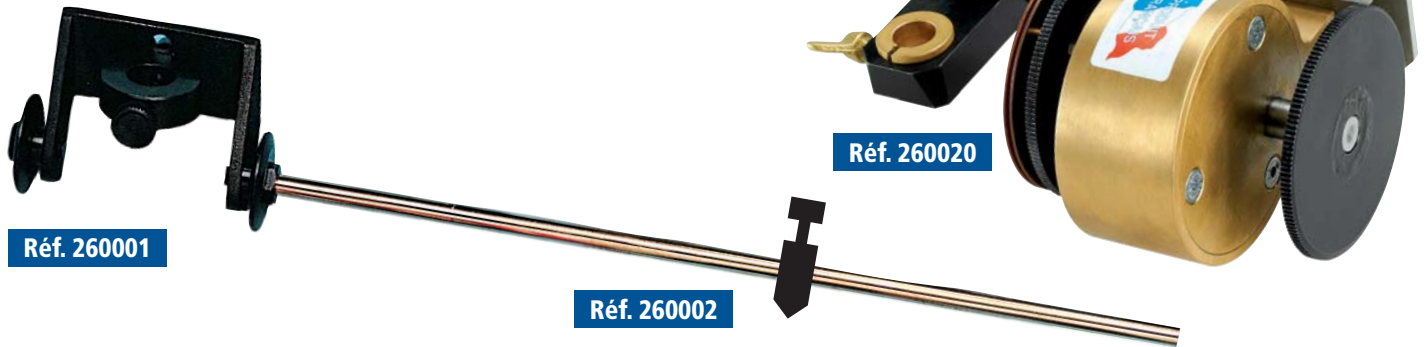

Montage sur la tête de coupe. Permet l'oxycoupage rectiligne (et en cercle avec le compas 260 002) et évite la fatigue de l'utilisateur et permet de laisser à distance correcte la flamme du chalumeau du bain de fusion pour éviter toute rentrées de flamme.

Mounted on the cutting head. For rectilinear oxycutting (and in a circle with the compass 260 002) to prevent user fatigue and keeps the correct distance between the torch flame and the welding pool to avoid any flashback.

Réf. Ref.	Type	Type
260001	Guide à roulette (préciser HP1 ou DV) permet le guidage sur la pièce à découper, évite le contact de la tête de coupe sur le point de fusion.	Roller guide (specify HP1 or DV) for guiding the part to be cut, avoids contact between the cutting head and melting point.
260002	Compas pour guide 260001 permet la découpe circulaire.	Compasses for guide 260001 used for circular cutting.
260020	Guide à roulette avec entraînement par engrenage, permet d'avoir une avance régulée.	Roller guide with gear drive for regulated progression.

Economiseur d'établi Workbench economizer

Sa veilleuse permet le rallumage instantané du chalumeau sans modifier le réglage. Robuste et économique, sa position sur un établi évite d'avoir un surcroît de poids dans la main. Livré avec olive étagée 10/6,3.

The pilot light means the torch can be relit instantly without changing the setting. Strong and economical, its position on a bench means no overload in the hand. Supplied with staged junction 10/6,3.

Réf. Ref.	Type	Type
518003	OX / PRO Olive Ø 10/6,3	OX / PRO brass junction Ø 10/6,3
518004	OX / Gaz naturel Olive Ø 10/6,3	OX / Natural gas brass junction Ø 10/6,3
518005	OX / AD Olive Ø 10/6,3	OX / AD brass junction Ø 10/6,3



Kit manchette Sleeve kit

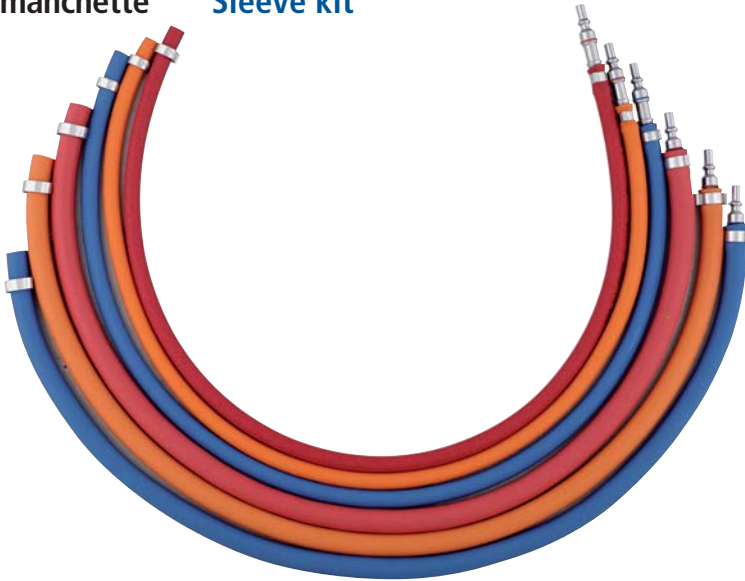

Informations produits / Product information

ATTENTION :

Tous nos tuyaux sont issus de fabricants de la CEE. Ils correspondent à la Norme EN559 / ISO 3281 et bénéficient d'une certification validée par un laboratoire de contrôle européen certifié.

Chaque couronne de tuyau mentionne la norme et la date de fabrication. Il n'y a pas de date de péremption : son remplacement dépend de son état apparent (craquelures, fendillements, bulles, etc.).

WARNING:

All our pipes are manufactured in the EC. They meet Standard EN559 / ISO 3281 and hold certification validated by a certified European test laboratory.

Each pipe crown carries the standard and date of manufacture. There is no expiry date: replacement is based on its visible condition (crazing, splitting, blisters, etc.).

Réf. Ref.	Couleur Colour	Gaz Gas	Diamètre Diameter	Longueur Length	Raccord mâle ISO + 2 colliers ISO male connector + 2 collars
510601	Bleu Blue	Oxygène Oxygen	Ø 10	1 mètre 1 metre	150350
510602	Rouge Red	Acétylène Acetylene	Ø 10	1 mètre 1 metre	150351
510603	Orange Orange	Propane Propane	Ø 10	1 mètre 1 metre	150351
510611	Bleu Blue	Oxygène Oxygen	Ø 6,3	1 mètre 1 metre	150350
510612	Rouge Red	Acétylène Acetylene	Ø 6,3	1 mètre 1 metre	150351
510613	Orange Orange	Propane Propane	Ø 6,3	1 mètre 1 metre	150351

Enrouleur Reel

Réf. 510140



Réf. 510143

Réf. Ref.	Désignation Designation	Longueur Length	Dimensions mm Dimensions mm	Poids Weight
510140	Enrouleur Reel	15 M Ø 10	560 x 550 x 203	22 kg
510141	Enrouleur Reel	15 M Ø 6,3	560 x 550 x 203	24 kg
510142	Flasque de protection Protection flask		Ø 34 mm	0,5 kg
510143	Support pivotant Pivoting support		203 x 258 mm	0,5 kg

Informations produits / Product information

- Livré avec 15 mètres de tuyau jumelé ISO 3281, prêt à servir.
- Supplied with 15 metres of ISO 3281 twin piping, ready for use.
- Carter acier, peinture époxy, très robuste, installation facile.
- Steel case, epoxy painted, very robust, easy installation.

Tuyaux Hoses



Tuyau soudure norme EN 559 / ISO 3821

Welding pipe standard EN 559 / ISO 3821



Réf. 510226



Réf. 510326



Réf. 510420



Réf. 510526



Réf. 510135

Sur commande tuyau Ø 10 intérieur de 13 et 19. Toute la gamme de tuyau peut être livrée avec tressage métallique extérieur.

Pipe internal Ø 13 and 19 to order. The whole range of pipes can be supplied with external metal braiding.

Réf. Ref.	Couleur Colour	Gaz Gas	Diamètre intérieur Inside diameter	Longueur Length
510220	Bleu Blue	Oxygène Oxygen	Ø 10	20 mètres 20 meters
510226	Bleu Blue	Oxygène Oxygen	Ø 6,3	20 mètres 20 meters
510240	Bleu Blue	Oxygène Oxygen	Ø 10	40 mètres 40 meters
510246	Bleu Blue	Oxygène Oxygen	Ø 6,3	40 mètres 40 meters
510320	Rouge Red	Acétylène Acetylene	Ø 10	20 mètres 20 meters
510326	Rouge Red	Acétylène Acetylene	Ø 6,3	20 mètres 20 meters
510340	Rouge Red	Acétylène Acetylene	Ø 10	40 mètres 40 meters
510346	Rouge Red	Acétylène Acetylene	Ø 6,3	40 mètres 40 meters
510420	Orange Orange	Propane Propane	Ø 10	20 mètres 20 meters
510426	Orange Orange	Propane Propane	Ø 6,3	20 mètres 20 meters
510440	Orange Orange	Propane Propane	Ø 10	40 mètres 40 meters
510446	Orange Orange	Propane Propane	Ø 6,3	40 mètres 40 meters
510520	Bleu / rouge Blue / red	OX / AD	Jumelé Ø 10 Twin Ø 10	20 mètres 20 meters
510526	Bleu / rouge Blue / red	OX / AD	Jumelé Ø 6,3 Twin Ø 6,3	20 mètres 20 meters
510540	Bleu / rouge Blue / red	OX / AD	Jumelé Ø 10 Twin Ø 10	40 mètres 40 meters
510546	Bleu / rouge Blue / red	OX / AD	Jumelé Ø 6,3 Twin Ø 6,3	40 mètres 40 meters
510135	Noir Black	Gaz neutre Neutral gas	Ø 6,3	40 mètres 40 meters
510720	bleu/orange Blue/orange	OX / PRO	Ø 10	20 mètres 20 meters

Informations produits / Product information

ATTENTION : Tous nos tuyaux sont issus de fabricants de la CEE. Ils correspondent à la Norme EN559 / ISO 3821 et sont munis de leur certification validée par un laboratoire de contrôle européen certifié. Chaque couronne de tuyau mentionne la norme et la date de fabrication. Il n'y a pas de date de péremption ; son remplacement dépend de son état.

WARNING: All our pipes are manufactured in the EC. They meet Standard EN559 / ISO 3821 and hold certification validated by a certified European test laboratory. Each pipe crown carries the standard and date of manufacture. There is no expiry date: replacement is based on its visible condition.

Sécurité : Manchettes équipées d'un ressort pour limiter la flexion pouvant provoquer la rupture du tuyau caoutchouc soudure EN559/ISO3281

Security : Cuffs fitted with a spring to limit flexing that could lead to rupture of the rubber welding hose EN559/ISO3281

Réf. 510620

Réf. 510621

Réf. 510626

Réf. 510627

Réf. Ref.	Désignation Designation
510620	Manchette OX entrée chalumeau OX torch inlet cuff
510621	Manchette AC entrée chalumeau AC torch inlet cuff
510622	Manchette PRO entrée chalumeau PRO torch inlet cuff
510626	Manchette OX sortie détendeur OX pressure regulator outlet cuff
510627	Manchette AC sortie détendeur AC pressure regulator outlet cuff
510628	Manchette PRO sortie détendeur PRO pressure regulator outlet cuff

Conditions de garantie

Terms of guarantee

Durée de la garantie :

Tous les chalumeaux et détendeurs Le Lorrain sont vérifiés avant commercialisation. Toutefois, la garantie des chalumeaux et détendeurs Le Lorrain, dans les conditions normales d'utilisation, est valable **deux ans** à partir de la date d'achat, contre tout vice de fabrication.

Conditions :

- Cette garantie ne s'applique pas aux pièces et aux appareils usés ou détériorés prématurément, en raison de négligences, de défauts d'entretien ou de stockage.
- La garantie n'est pas valable en cas d'usage impropre d'utilisation de l'appareil, ou si celui-ci a été démonté ou modifié en quoi que ce soit sans notre consentement écrit, par un réparateur non agréé par nous.
- Si un appareil nous est renvoyé comme défectueux, et qu'après expertise dans nos ateliers, cet appareil est hors de cause et en état de fonctionnement, il sera facturé des frais d'expertises ainsi que les frais de renvois à l'expéditeur.
- Dans le cadre de cette garantie, notre responsabilité est limitée aux frais de réparation ou de remplacement de l'appareil ou des pièces défectueuses.

Montage des tuyaux souples :

- Après s'être assuré de la parfaite propreté intérieure des tuyaux, monter ces derniers sur les raccords des détendeurs et des chalumeaux : tuyaux bleu pour oxygène, rouge pour acétylène orange pour propane.
- Fixer les colliers de serrage.

Il est conseillé de placer des clapets anti-retour oxygène et gaz combustible entre chalumeau et détendeurs.

Mise en service des mano-détendeurs LE LORRAIN :

- Purger la bouteille par une brève ouverture de robinet SAUF gaz combustibles.

Attention :

- Pour les mano-détendeurs acétylène, propane et tous gaz combustibles, ne pas purger.
- Veiller à ce qu'aucune trace de corps gras ne souille le raccord d'entrée.
- Placer le détendeur sur la vanne de la bouteille en serrant modérément l'écrou du raccord d'entrée.
- Voir ci-dessous la mise en route des chalumeaux Le LORRAIN.

Mise en service des chalumeaux soudeurs et coupeurs LE LORRAIN :

- Desserrer les vis de détente des détendeurs.
- Ouvrir lentement les robinets des bouteilles.
- Vérifier que les aiguilles des manomètres basse pression sont sur « 0 ».
- Régler la pression d'utilisation en agissant sur les vis de détente des détendeurs suivant le tableau page 8.
- Ouvrir légèrement le robinet oxygène (bleu) du chalumeau.
- Ouvrir le robinet gaz combustible (rouge) du chalumeau.
- Allumer le chalumeau :

Pour le soudage : régler la flamme avec le robinet oxygène

Pour le coupage : régler avec les deux robinets puis ouvrir l'oxygène de coupe en manœuvrant la gâchette ou le robinet, et régler de nouveau avec les deux robinets. En service, une scorie, une impureté du métal ou autre, peuvent causer une rentrée de flamme à l'intérieur du mélangeur. Fermer immédiatement les robinets oxygène et gaz combustible.

En ce qui concerne les chalumeaux à lances malléables, lorsque ces dernières perdent de leur souplesse, il est nécessaire de les recuire.

Arrêt :

- Fermer les robinets des bouteilles
- Fermer les robinets du chalumeau après évacuation des gaz contenus dans les tuyaux
- Desserrer les vis de détente des détendeurs

IMPORTANT :

Ne jamais utiliser un chalumeau sans porter de lunettes, et ne jamais dépasser une consommation de 800 l/h d'acétylène par bouteille d'acétylène. Ne jamais utiliser de briquet.

Duration of Guarantee:

All Le Lorrain torches and pressure regulators are thoroughly checked before leaving the factory. Nevertheless, all torches and pressure regulators are guaranteed against manufacturing defects for **two years** from the date of purchase.

Terms:

- This guarantee does not cover premature wear or deterioration caused by negligence, faulty maintenance or incorrect storage.
- The guarantee is not valid in the event of operator negligence or if a machine has been disassembled or changed in any way by an unauthorized person without LE LORRAIN's prior written agreement.
- If a machine, reported to be defective, is returned to Le Lorrain and our workshops ascertain that the machine is functional, both the workshop costs and the return shipping costs shall be paid by the sender.
- Under the terms of this guarantee, our responsibility is limited to the cost of repair / replacement of the device or faulty components.

Assembling the flexible hoses:

- Make sure the tubes are perfectly clean inside. Then connect them to the pressure reducer and torch connections. The blue tube is for oxygen, the red tube for acetylene and the orange tube for propane.
- Attach the lug clips.

It is recommended that the fuel gas and oxygen non-return valves be placed between the torch and the pressure regulators.

Operating LE LORRAIN pressure regulators:

- Purge the cylinder by briefly opening the valves EXCEPT the fuel gas valve.

Caution:

- Do not purge acetylene, propane or fuel gas pressure regulators.
- Remove any traces of grease from the inlet connection.
- Fit the pressure regulators to the cylinder valve by tightening the inlet connection nut (do not over-tighten).
- See below for starting up Le Lorrain torches.

Operating Le Lorrain welding and cutting torches:

- Loosen the pressure regulator release screws.
- Open the cylinder valves slowly.
- Check that the low pressure gauges are set to "0".
- Set the pressure by moving the pressure regulation screws following the table page 8.
- Open the torch oxygen valve (blue) slightly.
- Open the fuel gas valve (red) completely.
- Light the torch.

Welding: use the oxygen valve to regulate the jet.

Cutting: adjust with the two valves then open the cutting oxygen with either the trigger or the valve and reset using the two valves.

When in service, slag, metal or other impurities may cause flashback in the mixer. In this case, close the oxygen and fuel gas valves. Make sure that no combustion is taking place before re-lighting the torch.

Flexible welding heads should be annealed when they lose their suppleness.

Switching the machine off:

- Close the cylinder valves.
- Close the torch valves after the gas has been emptied from the hoses.
- Loosen the pressure regulator screws.

IMPORTANT:

Always wear welding goggles. Never exceed a consumption of more than 800 l/h of acetylene per acetylene cylinder. Never use a lighter.



IMPORTANT :

Pour votre sécurité et pour une utilisation optimale des matériels de la gamme LE LORRAIN, nous vous demandons de bien vouloir respecter les indications techniques spécifiées.

Ce pictogramme vous indique d'y porter ATTENTION



WARNING:

For your safety and for optimal use of LE LORRAIN equipment, please respect the technical instructions.

This pictogram indicates matters to which you should pay special ATTENTION

CONDITIONS GENERALES DE VENTE

Les présentes conditions générales de vente définissent les droits et obligations des parties dans le cadre de la vente de matériels par la société HAMPIAUX SAS à ses clients professionnels, enregistrés au registre du commerce ou répertoire des métiers, et s'appliquent à toute commande passée quel que soit son support.

Toute commande implique l'acceptation par l'acheteur et son adhésion pleine et entière aux présentes conditions générales de vente, qui prévalent sur tout autre document, sauf accord dérogatoire exprès et préalable de la société HAMPIAUX SAS.

I. COMMANDE :

Par commande, il faut entendre tout ordre, émanant du client, sur le support écrit de son choix (courrier, courriel, télécopie) portant sur les matériels figurant dans les catalogues de la société HAMPIAUX SAS, et accepté par cette dernière, accompagné du paiement de l'acompte éventuellement prévu sur le bon de commande.

Il est précisé que le catalogue est disponible en version papier ou numérique sur le site www.lorrain.fr.

Toute commande parvenue à la société HAMPIAUX SAS est réputée ferme et définitive. Compte tenu des délais de livraison, toute demande de modification d'une commande ne pourra être prise en compte que si la demande est faite, au plus tard, la veille de la date d'expédition convenue.

Toute modification déliera la société HAMPIAUX SAS des délais de livraison convenus pour la commande initiale.

II. LIVRAISON

Délais de livraison :

Les délais de livraison ne sont donnés qu'à titre informatif et indicatif, ceux-ci dépendant notamment de la disponibilité des transporteurs et de l'ordre de l'arrivée des commandes.

Tout retard par rapport aux délais indicatifs prévus, ne saurait justifier une résiliation de la commande passée et enregistrée par la société HAMPIAUX SAS, et ne peut donner lieu à aucune pénalité ou indemnité.

Transfert des risques :

Les livraisons sont effectuées à l'adresse fournie par le client.

Les matériels voyagent aux risques et périls du client, le transfert des risques sur les produits vendus s'effectuant à la remise des produits au transporteur.

La responsabilité de la société HAMPIAUX SAS ne peut en aucun cas être mise en cause pour destruction, avarie, perte ou vol en cours de transport, même si elle a choisi le transporteur.

Sauf conventions particulières, le déchargement est à la charge du client.

Retour de produits :

Il appartient au client, en cas d'avarie des produits livrés ou de manquants, d'effectuer toute réserve nécessaire auprès du transporteur. Tout produit n'ayant pas fait l'objet de réserves formulées par lettre recommandée avec accusé de réception dans les 3 jours de sa réception, auprès du transporteur, conformément à l'article L 133-3 du code de commerce, et dont copie sera adressée simultanément à la société HAMPIAUX SAS, sera considéré accepté par le client.

Aucun retour de matériel ne pourra être effectué par le client sans l'accord préalable, par tous moyens, de la société HAMPIAUX SAS.

L'expédition des produits en retour doit se faire dans un délai de 8 jours de la livraison, par tout transporteur au choix du client.

Les frais de retour ne seront à la charge de la société HAMPIAUX SAS que dans le cas où un vice apparent est constaté par cette dernière ou son mandataire.

Une minoration pourra être appliquée pour frais de contrôle, ré-emballage, stockage, administratifs.

III. TARIFS - CONDITIONS DE REGLEMENT :

Les prix des matériels vendus sont ceux figurant dans le tarif de la société HAMPIAUX SAS (en version papier ou numérique), en vigueur au jour de la commande.

Ces prix sont, à cette date, fermes et définitifs et s'entendent hors taxes, pour marchandise au départ de l'usine.

Le franco de port est déterminé dans le tarif, en rapport avec le montant de la commande.

La TVA est facturée en sus au taux légal en vigueur. TVA acquittée sur les débits.

Délais de règlement :

Conformément à l'article L441-6 du Code de Commerce, les factures sont payables à la date d'échéance qui y figure, étant précisé que les délais de paiement ne peuvent excéder 45 jours fin de mois ou 60 jours à compter de la date d'émission de la facture. Toutefois, en cas de facture périodique ou récapitulative, au sens de l'article 289 du Code Général des Impôts, ledit délai ne peut dépasser 45 jours à compter de la date d'émission de la facture.

La remise d'un titre de paiement ne constitue pas le paiement. Seul l'encaissement effectif des chèques, traites ou lettres de change relevé (LCR) sera considéré comme valant complet paiement au sens des présentes conditions générales de vente. Les frais éventuels qui seraient générés par le refus d'un moyen de paiement seront à charge du client.

Sauf accord exprès entre les parties, les dates de paiement convenues ne peuvent être retardées sous quelque prétexte que ce soit, y compris en cas de litige.

Aucun escompte n'est accordé pour paiement anticipé.

Défaut de paiement :

Il est expressément convenu que le défaut de paiement à son échéance d'une seule facture entraînera de plein droit l'exigibilité immédiate de toutes les factures échues ou non, la possibilité de sursoir à de nouvelles livraisons, ainsi que l'application :

- des intérêts de retard calculés sur l'intégralité des sommes restant dues à un taux égal à 3 fois le taux d'intérêt légal en vigueur à la date de facturation,
- et d'une indemnité forfaitaire de 40 € par facture non réglée à l'échéance, au titre des frais de recouvrement, conformément aux dispositions de l'article L441-6 du Code de Commerce.

La société HAMPIAUX SAS se réserve en outre le droit d'exiger, en cas de non-paiement d'une facture à échéance, la résolution de la vente après envoi d'une simple mise en demeure. De même, la société HAMPIAUX SAS pourra unilatéralement, après envoi d'une mise en demeure, dresser ou faire dresser un inventaire de ses produits en possession du client, qui s'engage, d'ores et déjà, à laisser libre accès à ses entrepôts, magasins ou autres à cette fin, veillant à ce que l'identification des produits de la société soit toujours possible.

Transfert de propriété :

La société HAMPIAUX SAS conserve l'entière propriété des matériels jusqu'à complet paiement du prix par le client, en principal et accessoires.

La société pourra faire jouer les droits qu'elle détient au titre de la présente clause de réserve de propriété, pour l'une quelconque de ses créances, sur la totalité de ses matériels en possession du client, ces derniers étant conventionnellement présumés être ceux impayés, et la société HAMPIAUX SAS pourra les reprendre ou les revendiquer en dédommagement des toutes ses factures impayées, sans préjudice de son droit de résolution des ventes en cours.

Le client s'engage formellement à faire figurer sur une ligne distincte à l'actif de son bilan, les matériels vendus avec clause de réserve de propriété.

En cas de revente du matériel par le client, celui-ci s'engage à avertir immédiatement la société HAMPIAUX SAS afin de lui permettre d'exercer, le cas échéant, son droit de revendication sur le prix à l'égard du tiers acquéreur. L'autorisation de revente est automatiquement retirée en cas de redressement ou de liquidation judiciaire du client.

En cas d'ouverture d'une procédure de redressement judiciaire ou de liquidation des biens à l'encontre du client, les commandes en cours seront automatiquement annulées, et la société HAMPIAUX SAS se réserve le droit de revendiquer les marchandises en stock chez le client.

IV. GARANTIES

Les matériels doivent être vérifiés par le client à la livraison, et toute réclamation, réserve ou contestation relative aux manquants et vices apparents, doit être effectuée dans les conditions visées à l'article 2.

La garantie de la société HAMPIAUX SAS d'une durée de 2 ans, est limitée aux vices cachés au sens de l'article 1641 du Code civil. A ce titre, la société HAMPIAUX SAS ne sera tenue que du remplacement, à ses frais, des matériels défectueux, sans que le client ne puisse prétendre à l'obtention de dommages et intérêts.

Cette garantie est exclue :

- En cas d'usage des produits dans des conditions d'utilisation ou de performance non conformes aux dispositions figurant dans la notice accompagnant le matériel.
- En cas de modification ou de démontage par l'utilisateur ou un tiers non agréé par la société HAMPIAUX SAS.

V. FORCE MAJEURE

Sont considérés comme cas de force majeure ou cas fortuits, les événements indépendants de la volonté des parties, qu'elles ne pouvaient raisonnablement être tenues de prévoir, et qu'elles ne pouvaient raisonnablement éviter ou surmonter, dans la mesure où leur survenance rend totalement impossible l'exécution des obligations.

Sont notamment assimilés à des cas de force majeure ou fortuits déchargeant la société HAMPIAUX SAS de son obligation de livrer dans les délais initialement prévus : les grèves de la totalité ou d'une partie du personnel de la société HAMPIAUX SAS ou de ses transporteurs habituels, l'incendie, l'inondation, la guerre, les arrêts de production dus à des pannes fortuites, l'impossibilité d'être approvisionné en matière première, les épidémies, les barrières de dégel, les barrages routiers, grève ou rupture d'approvisionnement EDF-GDF, ou rupture d'approvisionnement pour une cause non imputable à la société HAMPIAUX SAS, ainsi que toute autre cause de rupture d'approvisionnement imputable à nos fournisseurs.

Dans de telles circonstances, la société HAMPIAUX SAS préviendra le client par écrit, notamment par télécopie ou courrier électronique, dans les 24 heures de la date de survenance des événements, la commande passée par le client étant alors suspendue de plein droit sans indemnité, à compter de la date de survenance de l'événement.

Si l'événement venait à durer plus de 30 jours à compter de la date de survenance de celui-ci, la partie la plus diligente pourra annuler la commande sans qu'aucune des parties puisse prétendre à l'octroi de dommages et intérêts.

VI. ATTRIBUTION DE JURIDICTION - LOI APPLICABLE

La société HAMPIAUX SAS fait élection de domicile à son siège social sis 12 Rue Marcel Brot, à NANCY (54000).

A défaut d'accord amiable, tout différend au sujet de l'application, l'interprétation ou l'exécution des présentes conditions générales de vente sera soumis au Tribunal de commerce de Nancy, seul compétent quel que soit le lieu de commande, de la livraison ou les modalités de règlement.

Cette attribution de compétence est générale et s'applique qu'il s'agisse d'une demande principale, d'une demande incidente, d'une procédure au fond, en référé ou sur requête.

Toute question relative aux présentes conditions générales de vente ainsi qu'aux ventes qu'elles régissent, qui ne sera pas traitée par les présentes stipulations contractuelles, sera régie par la loi française à l'exclusion de tout autre droit, et à titre supplétif, par la Convention de Vienne sur la vente internationale des marchandises.

GENERAL TERMS AND CONDITIONS OF SALE

The General Terms and Conditions of Sale define the rights and obligations of the parties within the framework of the sale of equipment by the company HAMPIAUX SAS to its professional clients, recorded in the register of trade or trade directory, and apply to any order submitted, whatever its form.

Any order received implies acceptance by the purchaser, and all those associated with it, of the current General Terms and Conditions of Sale, which shall take precedence over all other documents, excepting where express and prior agreement is given by HAMPIAUX SAS.

I. ORDER

To order equipment appearing in the HAMPIAUX SAS catalogue, it is necessary for any order to be issued by the client in the written form of their choice (mail, electronic mail, fax), and accepted by HAMPIAUX SAS, accompanied with the down-payment which shall be recorded on the order form.

The catalogue is available in hard copy, or electronic version on the website www.lorain.fr.

Any order submitted to HAMPIAUX SAS shall be considered firm and final. Regarding delivery time, any request to modify an order will only be taken into account if said request is made, at the latest, the day before the agreed date of dispatch. Any such modification shall release HAMPIAUX SAS from the committed delivery time agreed in the original order.

II. DELIVERY

Delivery time:

Delivery times given are only indicative, and are notably dependent on the availability of carriers, and on the sequence of orders received by HAMPIAUX SAS. Any delay in indicative deliveries may not be used to justify a termination of the order received and recorded by HAMPIAUX SAS, and shall not give rise to any penalty or indemnity.

Transfer of risk:

Deliveries shall be made to the address given by the client.

The equipment shall travel at the risk of the client, the transfer of such risk on the sold products shall occur on delivery of said equipment to the carrier.

The responsibility of HAMPIAUX SAS can, under no circumstances, be implicated for destruction, damage, loss or flight in the course of transportation, even despite choosing the carrier.

Except under particular agreed circumstances, unloading of the equipment shall be the responsibility of the client.

Return of products:

It is the responsibility of the client, in case of damage to the delivered equipment, or of missing equipment, to make any necessary claim to the carrier. All equipment, not having been made the subject of claim (delivered by registered letter with acknowledgement of receipt in 3 days of its reception, to the carrier, in accordance with Article L 133-3 of the Code of Commerce, and of which a copy shall be addressed at the same time to HAMPIAUX SAS), will be considered accepted by the client.

No equipment shall be returned by the client without the prior agreement, in any form, of HAMPIAUX LOCK.

The transportation of equipment being returned must be made within 8 days of the original delivery, by any carrier chosen by the client.

Transportation costs shall only be met by HAMPIAUX LOCK in situations where an obvious and evident fault has been identified by HAMPIAUX LOCK or its agent.

A reduction may be applied for expenses incurred by the client for inspections, repacking, storage and administration.

III. RATES – PAYMENT CONDITIONS

The prices of equipment sold are those stated in the rates of HAMPIAUX SAS (in paper or electronic version), in force on the date of order. Those prices are firm and final, at that time, and duty-free, for the goods ex-factory. Postage-paid is included in the rate, in accordance with the amount of the order. VAT shall be invoiced at the lawful rate in force. VAT to be paid on debit.

Payment terms:

In accordance with Article L441-6 of the Code of Commerce, invoices are payable within the expiry date appearing therein, adding that terms of payment cannot exceed 45 days from the end of the month, or 60 days from the issue date of the invoice. However, in the case of periodic or summary invoices, as per Article 289 of the General Tax Code (Code General des Impôts), the aforementioned delay cannot show 45 days as from the date of issue of the invoice.

The delivery of an Authority of Payment of any type does not constitute the actual payment. Only when the cheques, or other payment authorities, have been credited to account (including LCRs) will they be considered as complete payment as per the current General Terms and Conditions of Sale. Possible expenses which could be generated by the refusal of a means of payment will be charged to the client.

Except under express agreement between parties, the agreed dates of payment may not be extended for whatever pretext, including cases of litigation.

No discount is granted for pre-payment.

Payment default:

It is expressly agreed that default in payment of a single invoice shall enforce the immediate payment of all invoices issued at that time, the possibility of deferment of new deliveries, as well as the application of:

- Interest charged for the delay, calculated on the entirety of sums remaining due, at a rate equal for 3 times the lawful rate of interest in force at the date of invoicing,
- and a 40 € indemnification payment per invoice not by the expiry date, as recovery expenses, in accordance with Article L441-6 of the Code of Commerce.

HAMPIAUX SAS also reserves the right to demand, in the case of non-payment of an invoice by the expiry date, the full payment of the sale after the sending of a formal final demand. Also, HAMPIAUX SAS shall be able unilaterally, after dispatch of such a demand, to raise or have raised an inventory of its products in the possession of the client, who promises, from then, to allow free access to its warehouses, shops or others similar to this end, making sure that the identification of the products of the society is always possible.

Transfer of property:

HAMPIAUX SAS retains ownership of the equipment up to total payment of the price by the client, including principal equipment and accessories.

The company may use the rights which it retains as per this clause of property ownership, for any one of its debts, on the totality of its equipment in the possession of the client, these last being assumed to be those of the unpaid debts, and HAMPIAUX SAS will be able to take them back or demand them in compensation of all its unpaid invoices, without prejudice to its right of cancellation of ongoing sales.

The client formally agrees to include, in a distinct line in the assets of his balance sheet, equipment sold under this clause of property ownership.

In cases involving the resale of the equipment by the client, the client promises to immediately inform HAMPIAUX SAS to allow it to exercise, if necessary, its right of claim over the third party. The right of resale shall be automatically withdrawn in case of receivership or of compulsory liquidation of the client.

In the event of the commencement of procedures relating to receivership or liquidation of assets contrary to the client, ongoing orders will be automatically cancelled, and HAMPIAUX SAS reserves the right to demand the return of goods held in stock by the client.

IV. GUARANTEES

All equipment must be verified by the client on delivery, and any claim, reservation or protest relating to missing items and visible faults, must be made as per conditions outlined in the Clause II Delivery.

The two-year guarantee offered by HAMPIAUX SAS, is limited to undetected faults, as per Article 1641 of the Civil Code. In that capacity, HAMPIAUX SAS shall only be liable for the replacement, at its expense, of faulty equipment, with the client not being able to aspire to the winning of damages.

This guarantee is nullified:

- Where the equipment is being, or has been used, contrary to the instructions accompanying the equipment.
- Where the equipment has been modified or disassembled by the user or a third party not recognized by HAMPIAUX SAS.

V. FORCE MAJEURE

Situations of chance, and events out of the control of the parties, are considered to be cases of "force majeure" or, events which they could not reasonably have envisaged, and which they could not reasonably avoid or overcome, as much as their emergence makes the execution of their obligations completely impossible.

Cases of force majeure that shall relieve HAMPIAUX SAS of its obligation to deliver as per the initially envisaged deliveries include: strikes (total or partial) of the personnel of HAMPIAUX SAS or its regular carriers, fire, flood, war, halting production caused by fortuitous breakdowns, unavailability of raw materials, epidemics, road blockages, strikes or cut of supply from EDF-GDF, or an interruption of supply for reasons out of the control of HAMPIAUX SAS, as well as other reasons for a break in supply attributable to other suppliers.

In such circumstances, HAMPIAUX SAS shall inform the client in writing, notably by fax or email, within 24 hours of the date of emergence of the events. The orders submitted by the client shall then be suspended without penalty, as from the date of emergence of the event.

If the event comes to last more than 30 days after the date of emergence, either party shall be able to cancel the order with neither of the parties being able to claim damages.

VI. ATTRIBUTION OF JURISDICTION – APPLICABLE LAW

HAMPIAUX SAS nominates its head-office is located at 12 rue Marcel Brot, NANCY (54000).

Failing amicable agreement, any disagreement about application, interpretation or execution of these General Terms and Conditions of Sale will be subjected to the Court of Trade Disputes (Tribunal de Commerce) in Nancy, irrespective of where the order was placed, where the goods were delivered, or where payments were made or received.

This attribution of competence is general, and shall be applied whether the dispute concerns a major demand, an incidental demand, a procedural review, or a judgment either referred or requested.





Any questions relating to these General Terms and Conditions of Sale, as well as to the sales which they cover, which cannot be resolved by the current contractual stipulations, will be resolved under French law, with the exception of all other general rights, as defined in the Vienna Convention on the International Sale of Merchandise, which shall prevail over the French law.

As this document operates under French law, with regards to any disputes involving the interpretation of these Terms and Conditions of Sale, the French version shall take precedence.

Conseils d'utilisation

Examen visuel - Vérification - Essai d'étanchéité		Révision ou remplacement	
<p>A chaque changement de bouteille</p> <p>Examen visuel :</p> <ul style="list-style-type: none"> ■ Du bon état des filetages, des joints, des manomètres, des raccords d'entrée et de sortie ■ De l'absence de produits gras 	<p>Annuellement</p> <ul style="list-style-type: none"> ■ Essai d'étanchéité à la pression de service 	<p>Les révisions et les réparations des équipements doivent être effectués par le constructeur, ou par des réparateurs recommandés par lui</p> <ul style="list-style-type: none"> ■ Révision ou remplacement au plus tard tous les cinq ans 	<p>Détendeurs Reducers</p>
<ul style="list-style-type: none"> ■ Vérification du bon fonctionnement du verrouillage 	<ul style="list-style-type: none"> ■ Essai d'étanchéité à la pression de service 	<ul style="list-style-type: none"> ■ Remplacement systématique en cas d'incident de fonctionnement 	<p>Raccords rapides à obturateur Quick-release connectors with valves</p>
<ul style="list-style-type: none"> ■ Vérification des couleurs des tuyaux en fonction des gaz ■ Examen visuel pour s'assurer du bon état et de la propreté des tuyaux 	<ul style="list-style-type: none"> ■ Examen visuel sur tuyau plié pour déterminer l'absence de déchirure, de gonflement, de blessure et de craquelure (notamment à proximité des embouts) 	<p>Remplacement :</p> <ul style="list-style-type: none"> ■ Si l'examen visuel a décelé des blessures ■ Au plus tard tous les trois ans après mise en service en milieu intensif (chantier par exemple) ■ Au plus tard tous les cinq ans dans les autres cas 	<p>Tuyaux souples Hoses</p>
<p>Vérification :</p> <ul style="list-style-type: none"> ■ De leur présence ■ Des couleurs en fonction des gaz 	<ul style="list-style-type: none"> ■ Examen visuel et essai d'étanchéité 	<ul style="list-style-type: none"> ■ Remplacement : en cas de retour de flamme violent ou au plus tard tous les trois ans après mise en service 	<p>Anti-retours pare flamme Flash back arrestors</p>
<p> TRÈS IMPORTANT : Lors de démontages fréquents en milieu poussiéreux, ou après un retour de flamme, la bague en métal fritté qui assure le pare-flamme peut se colmater. Le clapet Anti-Retour doit alors être IMPÉRATIVEMENT changé, car il rend le travail impossible dans des conditions normales de pression d'utilisation.</p>			
<ul style="list-style-type: none"> ■ Examen visuel du bon état des buses 	<ul style="list-style-type: none"> ■ Examen visuel complet et essai d'étanchéité 	<ul style="list-style-type: none"> ■ Révision ou remplacement au plus tard tous les cinq ans après la date de mise en service 	<p>Chalumeaux Torches</p>

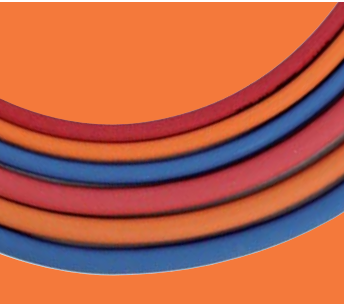
Recommendations for use

Visual examination – Verification – Tightness test		Service or replacement
 <p>Every time the cylinder is changed</p> <p>Visual examination:</p> <ul style="list-style-type: none"> ■ To ensure that thread, seals, manometers, inlet and outlet connections are in good condition ■ To ensure that there is no grease in the equipment 	<p>Annually</p> <ul style="list-style-type: none"> ■ Service pressure tightness test 	<p>Equipment must be serviced and repaired by the manufacturer or repair services recommended by him</p> <ul style="list-style-type: none"> ■ Service or replacement every five years at the latest
 <ul style="list-style-type: none"> ■ Verification that the locks work properly 	<ul style="list-style-type: none"> ■ Service pressure tightness test 	<ul style="list-style-type: none"> ■ Systematic replacement in the event of a functional incident
 <ul style="list-style-type: none"> ■ Verification of pipe colours according to gas ■ Visual examination to make sure the pipes are clean and in good condition 	<ul style="list-style-type: none"> ■ Visual examination of the folded pipe to ensure that there are no tears, inflation, damage or cracking (particularly close to the end-pieces) 	<p>Replacement:</p> <ul style="list-style-type: none"> ■ If the visual examination detected damage ■ Every three years after commissioning at the latest in an intensive environment (work site for example) ■ Every five years at the latest in other cases
 <p>Verification:</p> <ul style="list-style-type: none"> ■ Of their presence ■ Of the colours according to gas 	<ul style="list-style-type: none"> ■ Visual examination and tightness test 	<ul style="list-style-type: none"> ■ Replacement: if a violent flame flash back is produced or every three years after commissioning at the latest
<p>WARNING: If frequently dismantled in a dusty environment or after flashback, the sintered metal ring used for the flame-guard may be clogged. The flash back arrestor MUST then be changed, because it makes work impossible under normal pressure conditions.</p>		
 <ul style="list-style-type: none"> ■ Visual examination to ensure that the tips are in good condition 	<ul style="list-style-type: none"> ■ Complete visual examination and tightness test 	<ul style="list-style-type: none"> ■ Service or replacement every five years after commissioning at the latest